



**BOLASHAQ**  
ACADEMY

**ISSN 2312 - 4784**

**Қазіргі заманғы  
маңызды мәселелер**  
**Актуальные проблемы  
современности**  
**Actual Problems  
of the Present**

ХАЛЫҚАРАЛЫҚ ҒЫЛЫМИ ЖУРНАЛ  
МЕЖДУНАРОДНЫЙ НАУЧНЫЙ ЖУРНАЛ  
THE INTERNATIONAL SCIENTIFIC JOURNAL



**№1 (23)**

Қарағанды  
Болашақ-Баспа  
2019

**ҚАЗІРГІ ЗАМАНҒЫ  
МАҢЫЗДЫ МӘСЕЛЕЛЕР**

*Халыаралық ғылыми журнал*

*Международный научный журнал*

**АКТУАЛЬНЫЕ ПРОБЛЕМЫ  
СОВРЕМЕННОСТИ**

*The international scientific journal*

**ACTUAL PROBLEMS OF THE  
PRESENT**

**№1(23)**

Журналдың бөлімдері үшін  
редакциялық алқасының құрамы:  
РЕДАКЦИЯ АЛҚАСЫ

**Бас редакторы:** Меңлібаев Қ.Н., филос.ғ.к., профессор (Қарағанды, Қазақстан Республикасы)

**Бас редактордың орынбасарлары:** Грузина Е.В., техн.ғ.к., доцент (Қарағанды, Қазақстан Республикасы), Смолькина Т.П., п.ғ.к., профессор (Қарағанды, Қазақстан Республикасы)

«Заңтану»

**Ғылыми редактор және атқарушы хатшысы:** Хан А.Л., з.ғ.к., профессор (Қарағанды, Қазақстан Республикасы)

**Редакциялық алқа мүшелері:**

Дулатбеков Н.О., з.ғ.д., профессор, ҚР ҰҒА корреспондент-мүшесі (Қарағанды, Қазақстан Республикасы)

Ким Д.В., з.ғ.д., профессор (Барнаул, РФ)

Симонович Б., з.ғ.д., профессор (Сербия)

«Педагогика»

**Ғылыми редакторы:** Сарбасова К.А., п.ғ.д., профессор, академик Қазақстан Педагогикалық ғылым Академиясы (Астана, Қазақстан Республикасы)

**Атқарушы хатшысы:** Бокижанова Г.К., п.ғ.к., доцент (Қарағанды, Қазақстан Республикасы)

**Редакциялық алқа мүшелері:**

Тәжәғұлова Г.О., п.ғ.д., профессор (Қарағанды, Қазақстан Республикасы)

Храпченко В.Г., п.ғ.д., профессор (Новосибирск, РФ)

«Экономика»

**Ғылыми редакторы:** Омарова Б.А., з.ғ.д., профессор (Қарағанды, Қазақстан Республикасы)

**Атқарушы хатшысы:** Дарибекова Н.С., экономика ғылымының магистрі (Қарағанды, Қазақстан Республикасы)

**Редакциялық алқа мүшелері:**

Нурумов А.А. з.ғ.д., профессор (Астана, Қазақстан Республикасы)

Трохимец Е.И., з.ғ.д., доцент (Запорожье, Украина)

Бутрин А.Г., з.ғ.д., профессор (Челябинск, РФ)

«Филология»

**Ғылыми редакторы:** Хамзин М.Х., фил.ғ.д., профессор (Қарағанды, Қазақстан Республикасы)

**Атқарушы хатшысы:** Баймұрынов Ж.М., фил.ғ.к., доцент (Қарағанды, Қазақстан Республикасы)

**Редакциялық алқа мүшелері:**

Насипов И.С., фил.ғ.д., профессор (Уфа, Башкортостан Республикасы)

Жақыпов Ж.А., фил.ғ.д., профессор (Астана, Қазақстан Республикасы)

Утяев А.Ф., фил.ғ.к., доцент (Стерлитамак, Башкортостан Республикасы)

«Гуманитарлық ғылымдар»

**Ғылыми редактор:** Еликбаев Н.Е., филос.ғ.к., профессор (Қарағанды, Қазақстан Республикасы)

**Атқарушы хатшысы:**

Аупенова А.У., з.ғ.м., оқытушы (Қарағанды, Қазақстан Республикасы)

**Редакциялық алқа мүшелері:**

Алексеев А.П., филос.ғ.д., профессор (Мәскеу, РФ)

Акмолдаева Ш.Б., филос.ғ.д., профессор (Бішкек, Қырғызстан)

Исмагамбетова З.Н., филос.ғ.д., профессор (Алматы, Қазақстан Республикасы)

«Техникалық ғылымдар»

**Ғылыми редактор және атқарушы хатшысы:**

Грузина Е.В., т.ғ.к., доцент (Қарағанды, Қазақстан Республикасы)

**Редакциялық алқа мүшелері:**

Грузин В.В., т.ғ.д., профессор (Астана, Қазақстан Республикасы)

Волокитин Г.Г., т.ғ.д., профессор (Томск, РФ)

Яворский В.В., т.ғ.д., профессор (Қарағанды, Қазақстан Республикасы)

«Фармация, химия»

**Ғылыми редакторы:** Абдуллабекова Р.М., фарм.ғ.д., профессор (Қарағанды, Қазақстан Республикасы)

**Атқарушы хатшысы:** Қалдыбаева А.К., х.ғ.к., доцент (Қарағанды, Қазақстан Республикасы)

**Редакциялық алқа мүшелері:**

Жаугашева С.К., м.ғ.д., профессор (Қарағанды, Қазақстан Республикасы)

Ишмуратова М.Ю., б.ғ.к., доцент (Қарағанды, Қазақстан Республикасы)

**ISSN 2312 – 4784**

**Состав редакционной коллегии  
по разделам журнала:**

**РЕДАКЦИОННАЯ КОЛЛЕГИЯ:**

**Главный редактор:** Менлибаев К.Н., к. филос. н., профессор (Караганды, Республика Казахстан)

**Заместители главного редактора:** Грузина Е.В., к.техн.н., доцент (Караганды, Республика Казахстан), Смолькина Т.П., к.п.н., профессор (Караганды, Республика Казахстан),

**«Юриспруденция»**

**Научный редактор и ответственный секретарь:** Хан А.Л., к.ю.н., профессор (Караганды, Республика Казахстан)

**Члены редакционной коллегии:**

Дулатбеков Н.О., д.ю.н., профессор, член-корреспондент НАН РК (Караганды, Республика Казахстан)

Ким Д.В., д.ю.н., профессор (Барнаул, РФ)

Симонович Б., д.ю.н., профессор, (Сербия)

**«Педагогика»**

**Научный редактор:** Сарбасова К.А., д.п.н., профессор, академик Академии Педагогических наук Казахстана (Астана, Республика Казахстан)

**Ответственный секретарь:** Бокижанова Г.К., к.п.н., доцент (Караганды, Республика Казахстан)

**Члены редакционной коллегии:**

Тажигулова Г.О., д.п.н., профессор (Караганды, Республика Казахстан)

Храпченков В.Г., д.п.н., профессор (Новосибирск, РФ)

**«Экономика»**

**Научный редактор:** Омарова Б.А., д.э.н., профессор (Караганды, Республика Казахстан)

**Ответственный секретарь:** Дарибекова Н.С., магистр экономических наук (Караганды, Республика Казахстан)

**Члены редакционной коллегии:**

Нурумов А.А., д.э.н., профессор (Астана, Республика Казахстан)

Трохимец Е.И., д.э.н., доцент (Запорожье, Украина)

Бутрин А.Г., д.э.н., профессор (Челябинск, РФ)

**«Филология»**

**Научный редактор:** Хамзин М.Х., д. фил.н., профессор (Караганды, Республика Казахстан)

**Ответственный секретарь:** Шекен Ж.Ш., к. фил.н., доцент (Караганды, Республика Казахстан)

**Члены редакционной коллегии:**

Насипов И.С., д. фил.н., профессор (Уфа, Республика Башкортостан)

Жакыпов Ж.А., д. фил.н., профессор (Астана, Республика Казахстан)

Утяев А.Ф., к. фил.н., доцент (Стерлитамак, Республика Башкортостан)

**«Гуманитарные науки»**

**Научный редактор:** Еликбаев Н.Е., д. филос.наук, профессор (Караганды, Республика Казахстан)

**Ответственный секретарь:** Аупенова А.У., м.ю.н., преподаватель (Караганды, Республика Казахстан)

**Члены редакционной коллегии:**

Алексеев А.П., д. филос.н., профессор (Москва, РФ)

Акмолдаева Ш.Б., д. филос.н., профессор (Бишкек, Кыргызстан)

Исмагамбетова З.Н., д. филос.н., профессор (Алматы, Республика Казахстан)

**«Технические науки»**

**Научный редактор и ответственный секретарь:**

Грузина Е.В., к.т.н., доцент (Караганды, Республика Казахстан)

**Члены редакционной коллегии:**

Грузин В.В., д.т.н., профессор (Астана, Республика Казахстан)

Волокитин Г.Г., д.т.н., профессор (Томск, РФ)

Яворский В.В., д.т.н., профессор (Караганды, Республика Казахстан)

**«Фармация, химия»**

**Научный редактор:** Абдуллабекова Р.М., д. фарм.н., профессор (Караганды, Республика Казахстан)

**Ответственный секретарь:** Калдыбаева А.К., к.х.н., доцент (Караганды, Республика Казахстан)

**Члены редакционной коллегии:**

Жаугашева С.К., д.м.н., профессор (Караганды, Республика Казахстан)

Ишмуратов М.Ю., к.б.н., доцент (Караганды, Республика Казахстан)

**ISSN 2312 - 4784**

© Частное учреждение Академия «Болашак»  
РИО «Болашак-Баспа», 2019

Международный научный журнал «Актуальные проблемы современности» зарегистрирован Министерством культуры и информации Республики Казахстан (Свидетельство о постановке на учёт периодического печатного издания и№ 15583-Ж от 25.09.2015г.).

Периодичность издания: 1 раз в квартал

Основная тематическая направленность ППИ: разные направления науки. Журнал публикует научные статьи, материалы исследований, сообщения, рецензии и др.

При перепечатке ссылка на журнал обязательна. Авторы несут ответственность за достоверность приведенных фактов, цитат, имен собственных, в том числе географических названий.

Подписка на территории Республики Казахстан по индексу 75319

Федеральная служба по надзору за соблюдением законодательства в сфере массовых коммуникаций и охране культурного наследия Российской Федерации разрешает распространение международного журнала «Актуальные проблемы современности» (Республика Казахстан) на территории РФ. Разрешение на распространение продукции зарубежных периодических печатных изданий РП № 78 от 6 июля 2006 г. Подписка на территории РФ по индексу 88044 в объединенном каталоге «Пресса России» № 000053

Международный научный журнал «Актуальные проблемы современности» включен в национальную информационно-аналитическую систему «Российский индекс научного цитирования» (РИНЦ) – Договор № 75-02/2016 от 18 февраля 2016 г.

ISSN 2312 – 4784

Members of the editorial board by sections of the journal:

EDITORIAL BOARD:

**Chief editor:** Menlibaev K.N., candidate in philosophy, professor (Karagandy, Republic of Kazakhstan)

**Deputy chief editor:** Gruzina E.V., candidate of technical sciences, associate professor (Karagandy, Republic of Kazakhstan), Smolkina T.P., candidate of pedagogical sciences, professor (Karagandy, Republic of Kazakhstan)

«Jurisprudence»

**Academic editor and corporate secretary:** Khan A.L., candidate of laws, professor (Karagandy, Republic of Kazakhstan)

**Members of editorial board:**

Dulatbekov N.O., doctor of law, professor, corresponding member of NAS RK (Karagandy, Republic of Kazakhstan)

Kim D.V., doctor of law, professor, (Barnaul, RF)

Simonovich B., doctor of law, professor, (Serbia)

«Pedagogy»

**Academic editor:** Sarbasova K.A., doctor of pedagogical sciences, professor, academician of Kazakhstan Academy of Pedagogical sciences (Astana, Republic of Kazakhstan)

**Corporate secretary:** Bokizhanova G.K., doctor of pedagogical sciences, associate professor (Karagandy, Republic of Kazakhstan)

**Members of editorial board:**

Tazhigulova G.O., doctor of pedagogical sciences, professor (Karagandy, Republic of Kazakhstan)

Khrapchenkov V.G., doctor of pedagogical sciences, professor (Novosibirsk, RF)

«Economics»

**Academic editor:** Omarova B.A., doctor of economics, professor, (Karagandy, Republic of Kazakhstan)

**Corporate secretary:** Daribekova N.S., master of economics, (Karagandy, Republic of Kazakhstan)

**Members of editorial board:**

Nurumov A.A., doctor of economics, professor, (Astana, Republic of Kazakhstan)

Trokhimets E.I., doctor of economics, associate professor, (Zaporozhzhie, Ukraine)

Butrin A.G., doctor of economics, professor, (Chelyabinsk, RF)

«Philology»

**Academic editor:** Khamzin M.Kh., doctor of philology, professor, (Karagandy, Republic of Kazakhstan)

**Corporate secretary:** Sheken Zh.Sh., candidate of philology, associate professor (Karagandy, Republic of Kazakhstan)

**Members of editorial board:**

Nasipov I.S., doctor of philology, professor, (Ufa, Republic of Bashkortostan)

Zhakypov Zh.A., doctor of philology, professor, (Astana, Republic of Kazakhstan)

Utyaev A.F., candidate of philology, associate professor (Sterlitamak, Republic of Bashkortostan)

«Human sciences»

**Academic editor:** Yelikbaev N.E., doctor of philosophy, professor, (Karagandy, Republic of Kazakhstan)

**Corporate secretary:** Aupenova A.U., master of laws, teacher (Karagandy, Republic of Kazakhstan)

**Members of editorial board:**

Alekseev A.P., doctor of philosophy, professor, (Moscow, RF)

Akmoldaeva Sh.B., doctor of philosophy, professor, (Bishkek, Kyrgyzstan)

Ismagambetova Z.N., doctor of philosophy, professor, (Almaty, Republic of Kazakhstan)

«Technical sciences»

**Academic editor and corporate secretary:**

Gruzina E.V., candidate of technical sciences, associate professor (Karagandy, Republic of Kazakhstan)

**Members of editorial board:**

**Gruzin V.V.**, doctor of technical sciences, professor (Astana, Republic of Kazakhstan)

Volokitin G.G., doctor of technical sciences, professor (Tomsk, RF)

Yavorskiy V.V., doctor of technical sciences, professor (Karagandy, Republic of Kazakhstan)

«Pharmacy, chemistry»

**Academic editor:** Abdullabekova R.M., doctor of pharmacy, professor (Karagandy, Republic of Kazakhstan)

**Corporate secretary:** Kaldybaeva A.K., candidate of chemistry, associate professor (Karagandy, Republic of Kazakhstan)

**Members of editorial board:**

Zhaugasheva S.K., doctor of medicine, professor (Karagandy, Republic of Kazakhstan)

Ishmuratova M.Yu., candidate of biological sciences, associate professor (Karagandy, Republic of Kazakhstan)

ISSN 2312 - 4784

© Private Institution "«Bolashaq» Academy"  
EPD "Bolashaq-Baspa", 2019

The international scientific journal «Actual problems of the present» was registered by the Ministry of Culture and Information of the Republic of Kazakhstan (Certificate of registration of periodicals and № 15583-Ж dated September 25, 2015).

Frequency of publication: quarterly

The main thematic focus : different branches of science. The journal publishes scientific articles, materials of the research, reports, reviews, etc. When reprinting, a link to the journal is required. The authors are responsible for the accuracy of the facts, quotes, proper names, including geographical names. Subscription on the territory of the Republic of Kazakhstan on the index 75319

The Federal Service for the Supervision of Compliance with the Law in the Field of Mass Communications and the Protection of the Cultural Heritage of the Russian Federation allows the distribution of the international journal "Actual Problems of the Present" (Republic of Kazakhstan) on the territory of the Russian Federation. Permission to distribute products of foreign periodicals of the RF № 78 dated July 6, 2006. Subscription on the territory of the Russian Federation by the index 88044 in the joint catalog "Press of Russia" № 000053

The international scientific journal «Actual problems of the present» включен в национальную информационно-аналитическую систему «Российский индекс научного цитирования» (РИНЦ) – Договор No. 75-02 / 2016 dated February 18, 2016

**ЗАҒТАНУ  
ЮРИСПРУДЕНЦИЯ  
JURISPRUDENCE**

<b>Арыстанбеков М.А.</b> ИСПОЛЬЗОВАНИЕ КРИМИНАЛИСТИЧЕСКИХ ТЕХНОЛОГИЙ В РАМКАХ ЭЛЕКТРОННОГО УГОЛОВНОГО ДЕЛА.....	9
<b>Ханов Т.А., Садвокасова А.Т.</b> ПРИНЯТИЕ ИТОВЫХ РЕШЕНИЙ ПО ИНФОРМАЦИИ ОБ УГОЛОВНОМ ПРАВОНАРУШЕНИИ, ПРЕДУСМОТРЕННОМ В СТ. 345 Ч. 1 УГОЛОВНОГО КОДЕКСА РЕСПУБЛИКИ КАЗАХСТАН.....	12
<b>Грошев А.В., Подольская М.А.</b> СРАВНИТЕЛЬНЫЙ АНАЛИЗ НОРМ УК РФ И УК РК, ПРЕДУСМАТРИВАЮЩИХ УГОЛОВНУЮ ОТВЕТСТВЕННОСТЬ ЗА НАРУШЕНИЕ ПОРЯДКА УЧЕТА ПРАВ НА ЦЕННЫЕ БУМАГИ.....	18
<b>Воротин В.Е., Проданик В.М.</b> ОПЫТ РЕАЛИЗАЦИИ ГОСУДАРСТВЕННОЙ РЕГУЛЯТОРНОЙ ПОЛИТИКИ ПРИ УЧАСТИИ ОБЪЕДИНЕНИЙ ПРЕДПРИНИМАТЕЛЕЙ В УКРАИНЕ.....	22
<b>Glinschikova T.V., Kostenko O.S.</b> LEGAL ISSUES OF TRADEMARK REGISTRATION IN CHINA.....	30
<b>Кудрявцева Л.В., Кара М.А.</b> ПРАВОВОЕ РЕГУЛИРОВАНИЕ ИННОВАЦИЙ В РОССИЙСКОМ ЗАКОНОДАТЕЛЬСТВЕ.....	33
<b>Горшкова В.С.</b> К ВОПРОСУ О ПРОВЕДЕНИИ ПОЧЕРКОВЕДЧЕСКИХ ЭКСПЕРТИЗ ПО УГОЛОВНЫМ ДЕЛАМ О ХИЩЕНИИ ТРАНСПОРТНЫХ СРЕДСТВ.....	37
<b>Қаржасова Г.Б., Феткулов А.Х., Орынбеков А. С.</b> ЕСІРТКІ ЗАТТАРЫ НЕМЕСЕ ПСИХОТРОПТЫ ЗАТТАРДЫҢ ЗАҢСЫЗ АЙНАЛЫМЫ.....	41
<b>Садыкова К.К.</b> ПРОБЛЕМЫ ПРОФИЛАКТИКИ ПРАВОНАРУШЕНИЙ СРЕДИ НЕСОВЕРШЕННОЛЕТНИХ В КАЗАХСТАНЕ.....	45
<b>Дадашов Р.Ф.</b> ИССЛЕДОВАНИЕ ХОЛОДНОГО ОРУЖИЯ: ПРОБЛЕМЫ СОВРЕМЕННОСТИ.....	50
<b>Дадашов Р.Ф., Биндюкова Т.С.</b> АКТУАЛЬНЫЕ МЕРЫ ПРОТИВОДЕЙСТВИЯ ИНТЕРНЕТ-МОШЕННИЧЕСТВА, СВЯЗАННОГО С ИСПОЛЬЗОВАНИЕМ ПЛАТЕЖНЫХ КАРТ.....	53
<b>Бекбулатов А.К.</b> РАССЛЕДОВАНИЕ МОШЕННИЧЕСТВ, СОВЕРШЕННЫХ С ИСПОЛЬЗОВАНИЕМ СЕТИ «ИНТЕРНЕТ».....	60
<b>Громилов В.И.</b> О ПРОБЛЕМАХ ОСУЩЕСТВЛЕНИЯ ОДНОВРЕМЕННОЙ ЗАКУПКИ РАБОТ ПО ПРОЕКТИРОВАНИЮ, СТРОИТЕЛЬСТВУ И ВВОДУ В ЭКСПЛУАТАЦИЮ ОБЪЕКТОВ КАПИТАЛЬНОГО СТРОИТЕЛЬСТВА ДЛЯ ГОСУДАРСТВЕННЫХ НУЖД.....	63
<b>Громилов В.И.</b> ВНЕДРЕНИЕ ПРАКТИЧЕСКОЙ ПОДГОТОВКИ ОБУЧАЮЩИХСЯ В ОБРАЗОВАТЕЛЬНЫЙ ПРОЦЕСС В СИСТЕМЕ ВЫСШЕГО ОБРАЗОВАНИЯ РОССИЙСКОЙ ФЕДЕРАЦИИ.....	67
<b>Авторлар туралы мағлұмат – Сведения об авторах – Information about authors.....</b>	<b>72</b>



**ПЕДАГОГИКА  
ПЕДАГОГИКА  
PEDAGOGY**

<b>Абилов Д.К., Копжасаров М.Ж., Оразғалиева Г.З. ТЕХНОЛОГИИ СОЦИАЛЬНОЙ РАБОТЫ С ПОЖИЛЫМИ ЛЮДЬМИ В СОЦИАЛЬНО-МЕДИЦИНСКИХ УЧРЕЖДЕНИЯХ</b> .....	75
<b>Ақпарова Ж.М., Шутенова С.С., Иранова А.С. ОҚУШЫНЫ ДАМУЫТУ МЕН ТӘРБИЕЛЕУ ҮРДСІНДЕГІ ОТБАСЫ МЕН МЕКТЕПТІҢ ӨЗАРА ӘРЕКЕТТЕРІ.....</b>	80
<b>Ануфриева Д.Ю., Коростелева Н.А. ОБОСНОВАНИЕ ПЕДАГОГИЧЕСКИХ УСЛОВИЙ ФОРМИРОВАНИЯ ТОЛЕРАНТНОСТИ К СТУДЕНТАМ С ИНВАЛИДНОСТЬЮ У ПРЕПОДАВАТЕЛЕЙ И СТУДЕНТОВ В ПРОЦЕССЕ ИНКЛЮЗИВНОГО ВЫСШЕГО ОБРАЗОВАНИЯ.....</b>	83
<b>Асғалиева С.Г. ИСПОЛЬЗОВАНИЕ ПРОЕКТНОГО МЕТОДА ОБУЧЕНИЯ В УЧЕБНОМ ПРОЦЕССЕ.....</b>	88
<b>Грузина Е.В., Калижанова А.Н. АКТИВАЦИЯ ПОЗНАВАТЕЛЬНОЙ ДЕЯТЕЛЬНОСТИ УЧАЩИХСЯ С ИСПОЛЬЗОВАНИЕМ ИНФОРМАЦИОННО-КОММУНИКАЦИОННЫХ ТЕХНОЛОГИЙ В ОБРАЗОВАТЕЛЬНОМ ПРОЦЕССЕ.....</b>	93
<b>Ишмуратова М.Ю., Калижанова А.Н. СОЗДАНИЕ АССОЦИАЦИЙ РАЗЛИЧНОГО ТИПА НА СПЕЦИАЛИЗИРОВАННЫЕ БИОЛОГИЧЕСКИЕ ТЕРМИНЫ</b> .....	98
<b>Қадирберлина Р.М., Аханова А.Г. А.В.ЗАТАЕВИЧ – ҚАЗАҚТЫҢ МУЗЫКАЛЫҚ ФОЛЬКЛОРЫН ЖИНАҚТАУШЫ.....</b>	104
<b>Kalizhanova AN., Zhanabayev D.K. STUDENT-CENTERED APPROACH TO TEACHING FOREIGN LANGUAGES.....</b>	108
<b>Мақалаков Т.Ж., Ошанов Н.З. ҰЛТТЫҚ ПАТРИОТТЫҚ ТӘРБИЕ НЕГІЗДЕРІ.....</b>	110
<b>Мақалаков Т.Ж., Ошанов Н.З. БИЛЕР ИНСТИТУТЫ - ҰЛТТЫҚ ТӘРБИЕ НЕГІЗДЕРІ.....</b>	114
<b>Никифорова О.В., Бақарамова С.А. ГЕРОНТОГЕНЕЗДІҢ ПСИХОЛОГИЯЛЫҚ СИПАТТАМАЛАРЫН РЕФЛЕКСИЯЛЫҚ ТАЛДАУ: МӘСЕЛЕНІҢ ҚАЗІРГІ КӨРІНІСІ.....</b>	118
<b>Ossipovich A.V., Rysbek B. M., Khvan M. A., Alpysbaeva K.K. TESTING AS ONE OF THE MOST EFFECTIVE METHODS OF CONTROL AT ENGLISH LANGUAGE LESSONS IN THE MIDDLE CLASSES OF THE SECONDARY SCHOOL.....</b>	122
<b>Rysbek B.M., Khvan M.A., Ibraeva D.T., Kabdulov A.T. MODERN EFFECTIVE TEACHING METHODS OF FOREIGN LANGUAGE.....</b>	126
<b>Сембиев Қ. З. ҰЛТТЫҚ ОЙЫНДАРДЫҢ ТӘРБИЕЛІК МАҢЫЗЫ.....</b>	129
<b>Туркенов Т.К., Нұрмақанова А.А. ПЕДАГОГТАРДЫҢ ИННОВАЦИЯЛЫҚ ҚЫЗМЕТКЕ ДАЙЫНДЫҒЫНЫҢ ТЕОРИЯЛЫҚ АСПЕКТІЛЕРІ.....</b>	134
<b>Туницкая М.Н., Коваленко Л.В., Райнгардт Е.А. РОЛЬ СПОРТИВНЫХ ИГР В СОВРЕМЕННОМ ОБЩЕСТВЕ.....</b>	138
<b>Шалғатаева Р.Ж. УАҚЫТТЫ БАҒДАРЛАУ ТҮСІНІКТЕРІН ҚАЛЫПТАСТЫРУ ӘДІСТЕМЕСІ ЖӘНЕ ЖЕТІЛДІРУ ЖОЛДАРЫ.....</b>	140
<b>Авторлар туралы мағлұмат – Сведения об авторах – Information about authors.....</b>	147

**ЭКОНОМИКА  
ЭКОНОМИКА  
ECONOMICS**

<b>Ахметова Б.Т. ЭКОНОМИЧЕСКАЯ БЕЗОПАСНОСТЬ СТРАНЫ КАК МНОГОУРОВНЕВАЯ СИСТЕМА ЭЛЕМЕНТОВ И ОТНОШЕНИЙ.....</b>	<b>151</b>
<b>Дарибеков С.С. НЕКОТОРЫЕ АСПЕКТЫ ЭКОНОМИЧЕСКОЙ БЕЗОПАСНОСТИ В КАЗАХСТАНЕ.....</b>	<b>156</b>
<b>Дарибекова А.С. ФИНАНСОВАЯ БЕЗОПАСНОСТЬ ГОСУДАРСТВА И ЛИЧНОСТИ.....</b>	<b>161</b>
<b>Дарибекова Н.С. ПРОБЛЕМЫ РЕАЛИЗАЦИИ МЕХАНИЗМА ГОСУДАРСТВЕННО-ЧАСТНОГО ПАРТНЕРСТВА И ПУТИ ИХ РЕШЕНИЯ.....</b>	<b>166</b>
<b>Кадырова Г.А. ВНЕШНЕЭКОНОМИЧЕСКАЯ ДЕЯТЕЛЬНОСТЬ И ОСОБЕННОСТИ ЕЕ РАЗВИТИЯ В КАЗАХСТАНЕ.....</b>	<b>170</b>
<b>Бабиченко В.В., Глухова В.И. ФИНАНСОВОЕ ОБЕСПЕЧЕНИЕ РАЗВИТИЯ СРЕДНЕГО ОБРАЗОВАНИЯ В УКРАИНЕ.....</b>	<b>175</b>
<b>Авторлар туралы мағлұмат – Сведения об авторах – Information about authors.....</b>	<b>180</b>

**ФИЛОЛОГИЯ  
ФИЛОЛОГИЯ  
PHILOLOGY**

<b>Ермағамбетов Е.М. ТҮРКІ ТІЛДЕРІНДЕГІ ТАҒАМ АТАУЛАРЫН САЛЫСТЫРА ЗЕРТТЕУ.....</b>	<b>181</b>
<b>Изтулеуова С.Д., Туралыкова А.Т. ТАРИХ ПЕН МӘДЕНИЕТ ТОҒЫСЫНДАҒЫ ҚАЗАҚ ЖАЗУЫ.....</b>	<b>185</b>
<b>Авторлар туралы мағлұмат – Сведения об авторах – Information about authors.....</b>	<b>188</b>

**ГУМАНИТАРЛЫҚ ҒЫЛЫМДАР  
ГУМАНИТАРНЫЕ НАУКИ  
HUMAN SCIENCES**

<b>Григоркевич А.А., Сактаганова З.Г. ИСТОРИЯ ВЛИЯНИЯ КОМПЛЕКСА ГТО НА ЖИЗНЬ И ЗДОРОВЬЕ СОВЕТСКОГО ЧЕЛОВЕКА В ПОВСЕДНЕВНОСТИ ГОРОДОВ СОВЕТСКОГО СОЮЗА.....</b>	<b>189</b>
<b>Джамалиева Г.Ж. ПРОБЛЕМЫ КУЛЬТУРНОЙ ИДЕНТИЧНОСТИ В УСЛОВИЯХ ГЛОБАЛИЗАЦИИ СОВРЕМЕННОГО МИРА .....</b>	<b>193</b>
<b>Нұрмұратов С.Е., Нүсіпова Г.И. ТҮРКІ ФИЛОСОФИЯСЫНДАҒЫ РУХАНИ ҚҰНДЫЛЫҚТАРДЫҢ МАҢЫЗЫ МЕН РӨЛІ .....</b>	<b>197</b>
<b>Амерханова Ж.Б., Тлеугабылова К.С. ПОЛИТИКА ЦАРИЗМА В ОБЛАСТИ НАРОДНОГО ОБРАЗОВАНИЯ В КАЗАХСТАНЕ.....</b>	<b>202</b>
<b>Авторлар туралы мағлұмат – Сведения об авторах – Information about authors.....</b>	<b>205</b>



**ТЕХНИКАЛЫҚ ҒЫЛЫМДАР  
ТЕХНИЧЕСКИЕ НАУКИ  
TECHNICAL SCIENCES**

<b>Shachshanova M.</b> THE PRACTICAL ASPECT OF HUMAN –COMPUTER INTERACTION.....	207
<b>Omarova A.</b> МАТЕМАТИКАНЫ ОҚУТҰДЫҢ ЗАМАНАҒЫ БАҒУТТАРЫ.....	211
<b>Khassenkhanov A.</b> INVESTIGATION OF THE HEAT GENERATOR'S PROCESSES BASED ON VOLUMETRIC PUMPS.....	214
<b>Баязиева А.Қ., Шаяхметова Б.К.</b> «МАТЕМАТИКА» ПӘНІН ОҚЫТУДА ҚОЛДАНЫЛАТЫН ПЕДАГОГИКАЛЫҚ ТӘСІЛДЕР ЖӘНЕ ҮШТІЛДІЛІК ТУРАЛЫ.....	218
<b>Авторлар туралы мағлұмат – Сведения об авторах – Information about authors.....</b>	<b>222</b>

**ФАРМАЦИЯ, ХИМИЯ  
ФАРМАЦИЯ, ХИМИЯ  
PHARMACY, CHEMISTRY**

<b>Жұмағалиева Ж.Ж., Қалдыбаева А.Қ.</b> БИОЛОГИЯ САБАҒЫНДАҒЫ ИННОВАЦИЯЛЫҚ ТЕХНОЛОГИЯНЫҢ ТИІМДІЛІГІ.....	223
<b>Мурзалиева Г. Т., Абеуова О. А., Сыдыкова Д. М.</b> НЕКОТОРЫЕ АКТУАЛЬНЫЕ ВОПРОСЫ ФАРМАЦИИ НА СЕГОДНЯШНИЙ ДЕНЬ.....	228
<b>Мухаметжанов А.М., Тукубаева Г.Н., Хаштай К.С.</b> АКТУАЛЬНЫЕ ПРОБЛЕМЫ ОЦЕНКИ СОСТОЯНИЯ ЗДОРОВЬЯ ЮНОШЕЙ ПРИЗЫВНОГО ВОЗРАСТА.....	231
<b>Сиволобова О.А., Кенжетева С.О.</b> РОЛЬ ВИТАМИНОВ D В ЖИЗНЕДЕЯТЕЛЬНОСТИ ОРГАНИЗМА.....	235
<b>Тукубаева Г.Н., Темиреева К. С.</b> ТАБЛЕТКИ ОТ КУРЕНИЯ «ТАБЕКС».....	240
<b>Авторлар туралы мағлұмат – Сведения об авторах – Information about authors.....</b>	<b>244</b>

УДК 349.9.01  
МРНТИ 10.85.51

Арыстанбеков Марат Акътович  
Mr.marat1005@mail.ru  
Академия «Болашақ», Караганда, Республика Казахстан

## ИСПОЛЬЗОВАНИЕ КРИМИНАЛИСТИЧЕСКИХ ТЕХНОЛОГИЙ В РАМКАХ ЭЛЕКТРОННОГО УГОЛОВНОГО ДЕЛА

В статье анализируются положения законодательства Республики Казахстан, регламентирующие производство по уголовному делу в электронном формате. Рассматриваются возможности применения инновационных технологий при разработке различных прикладных программ для планирования расследования и ведения учета наиболее важной информации по уголовным делам. Исследуются возможности использования видеоконференц-связи применительно к производству следственных действий. Изучается возможность применения информационных технологий при производстве негласных следственных действий, а также способы внедрения компонентов автоматизированной системы в судебную-экспертную деятельность. При этом, отмечается сложность разработки программного продукта для различных следственных ситуаций возникающих в процессе расследования.

**Ключевые слова:** уголовное судопроизводство, электронное уголовное дело, информатизация, развитие современной криминалистики, криминалистическая тактика, досудебное расследование.

Развитие современного общества неразрывно связано с возрастанием объема информации, требующей постоянной обработки и анализа.

Поэтапный перевод уголовного судопроизводства в электронный формат предусмотрен планом стратегического развития Республики Казахстан до 2025 года. Уголовно-процессуальный кодекс Республики Казахстан был дополнен ст. 42-1 согласно которой уголовное судопроизводство в Республике Казахстан ведется в бумажном и (или) электронном форматах. Лицо, ведущее уголовный процесс, по своему усмотрению может вести уголовное судопроизводство в электронном формате, о чем выносится мотивированное постановление. Тем самым, следователь или дознаватель при поступлении к нему уголовного дела, по своему усмотрению выносит постановление о ведении этого дела в электронном формате.

При этом, в законе имеется оговорка, что в случае невозможности дальнейшего ведения уголовного судопроизводства в электронном формате лицо, ведущее уголовный процесс, переходит на бумажный формат, о чем выносится мотивированное постановление.

Для реализации данного положения на базе информационной системы «Единый реестр досудебных расследований» в 2017 году был разработан модуль «Электронное уголовное дело», который интегрирован с судебной информационной системой «Төрелік».

По состоянию на 2018 год в электронном формате расследовались 16 288 уголовных правонарушений, что составляет 4,4% от общего количества расследуемых. Из них направлено в суд 4 895 дел [1].

Предполагается, что в дальнейшем ведение уголовного судопроизводства в электронном формате возрастет и станет возможным по всем делам, так как в модуле «Электронное уголовное дело» отражены все стадии уголовного процесса - от регистрации правонарушения до вынесения приговора суда. Там имеются все необходимые функционалы для оформления процессуальных решений и составления протоколов следственных действий по уголовному делу [2].

Однако следует отметить, что существуют проблемы организационного и технологического характера и некоторое неприятие пользователями настоящего нововведения. Одним из факторов является противоречие между необходимостью преобразования уголовного процесса и консервативность должностных лиц, осуществляющих расследование. Другим фактором является

необходимость значительных финансовых затрат на техническое обеспечение, обучение должностных лиц, а также возможное расширение штата сотрудников за счет необходимости привлечения дополнительных технических специалистов.

Так, по данным МВД Республик Казахстан полное техническое оснащение казахстанских правоохранительных органов для перехода на формат электронного расследования потребует около 11 миллиардов тенге [3].

Здесь необходимо отметить, что решение некоторых проблем организационного и технологического характера возможно с использованием достижений криминалистической науки, которые могут помочь оптимизации внедрения электронного формата в процесс досудебного расследования.

Так, достаточно давно в криминалистике используются различные прикладные программы для планирования расследования. Программный комплекс «Автоматизированное рабочее место следователя» предназначен для ведения учета наиболее важной информации по уголовным делам, создания черновых вариантов протоколов, постановлений и других документов, упрощения планирования текущей работы и систематизации адресной информации.

Эта же программа позволяет не только организовать работу следователя, но и осуществлять электронный контроль работы каждого следователя по всем уголовным делам [4].

Помимо этого, существуют автоматизированная система «Папилон», которая позволяет устанавливать личности, как живых лиц, так и неопознанных трупов и проверять дактилоскопическую информацию по базе данных.

При осмотре места происшествия применяется программный комплекс «Автоматизированное рабочее место эксперта-дактилоскописта» для предварительного исследования обнаруженных и изъятых вещественных доказательств.

Для получения, сбора, накопления, обработки и использования информации о признаках внешности человека используется автоматизированная поисковая система «Портрет-поиск».

Использование подобных электронных комплексов дает возможность в рамках электронного уголовного дела модернизировать процесс расследования путем его автоматизации и алгоритмизации при построении и проверки версии, проведения следственных действий и оперативно-розыскных мероприятий [5].

Тем самым, необходимо понимать, что электронный формат уголовного дела - это не только использование компьютера как пишущей машинки для составления протоколов, постановлений и других документов, а возможность применение в рамках электронного уголовного дела различных программных продуктов для оптимизации получения криминалистически значимой информации из следов преступления и дальнейшего сопровождения уголовного дела.

Однако не следует забывать, что функционирование информационных систем требуют постоянного обновления программного обеспечения в связи с изменениями и дополнениями, которые вносятся в действующее законодательство. А сложность разработки программного обеспечения, заключается в том, что необходимо предусматривать большой массив вариативных следственных ситуаций, которые могут возникнуть в процессе расследования, и пути их решения, которые так же требуют постоянного обновления и их необходимо все время отслеживать.

Еще одним криминалистически важным направлением является правоприменительная проблема использования видеоконференц-связи. Для применения видеоконференц-связи в уголовном процессе необходимо определить цели и значение ее использования, а также механизмы применения данной информационной технологии.

Здесь следует отметить, что использование видеоконференц-связи эффективно при проведении дистанционного допроса, очной ставки, освидетельствования, опознания. Однако, применительно к производству осмотра, выемки, обыска, следственного эксперимента, проверки и уточнения показаний на месте использование видеоконференц-связи нецелесообразно.

В то же время использования видеоконференц-связи имеет немаловажное значение по обеспечению безопасности участников процесса, о чем прямо указано в уголовно-процессуальном законодательстве некоторых зарубежных стран [6].

Далее, применения информационных технологий будет весьма эффективным при производстве негласных следственных действий, которые представляют собой действия, производимые с соблюдением особенностей неразглашение факта и способов их проведения, в отношении лиц к которым они производятся, за исключением случаев, предусмотренных уголовно-процессуальным законодательством [7].

Для обеспечения оперативности проведения судебных экспертиз возможно создание единого республиканского банка данных путем, внедрения компонентов автоматизированной системы в судебно-экспертных учреждениях и создания ведомственного удостоверяющего центра для возможности применения электронной цифровой подписи [8].

Таким образом, применение программных продуктов - цифровых и информационных технологий, видеоматериалов фиксирующих ход и результаты досудебного расследования подразумевает возможность их подачи в электронной форме и электронными способами, что позволит обеспечить прозрачность взаимоотношений участников уголовного судопроизводства, уменьшит риск фальсификации материалов, сократит сроки расследования и бюджетные затраты.

#### **Список использованных источников:**

1. Комитет по правовой статистике и специальным учетам Генпрокуратуры Республики Казахстан.
2. Более 16 тысяч уголовных дел в РК расследовались в электронном формате <https://mail.kz/ru/news/kz-news/bolee-tysyach-ugolovnyh-del-v-rk-rassledovalis-v-lektronnom-formate#hcq=kyiJLfr> (дата обращения 20.02.19.)
3. Электронный портал - Today.kz. Новости Казахстана. 2017-10-16. (дата обращения 20.02.2019.)
4. Криммедтех [Электронный ресурс]. – Режим доступа: <http://kmtkazan.ru/node/282>. (дата обращения 22.02.2019.)
5. Романюк, Д. А. Электронный контроль работы следователя как инновационный подход криминалистического обеспечения расследования преступлений. //Криминалистическое обеспечение расследования преступлений: проблемы, перспективы и инновации//Матер. Межд. науч.-практ. конф., посвящ. 45-летию каф. криминалистики юрид. фак. БГУ, Минск, 12—13 окт. 2017 — С. 34-37.
6. Краснопевцев С.А. Использование систем видеоконференц-связи в уголовном процессе. <http://www.justicemaker.ru/view-article.php?art=3192&id=22> (дата обращения 22.02.2019.)
7. Медведева М.О. Уголовно-процессуальная форма информационных технологий: современное состояние и основные направления развития. //Дисс. на соиск. уч. степени к.ю.н. М. - 2018. С. 41-42.
8. Абдулвалиев А.Ф. Предпосылки и перспективы внедрения электронной формы уголовного дела в деятельность судебных органов // Право и политика. 2013. №1 (157). С.58-65.

### **ТҮЙІНДЕМЕ/RESUME**

**Марат Акытович Арыстанбеков**

**«Болашак» академиясы, Қарағанды, Қазақстан Республикасы**

**ЭЛЕКТРОНДЫҚ ҚЫЛМЫСТЫҚ ІС ШЕҢБЕРІНДЕ**

**КРИМИНАЛИСТИКАЛЫҚ ТЕХНОЛОГИЯЛАРДЫ ҚОЛДАНУ**

Мақалада электрондық форматта қылмыстық іс бойынша іс жүргізуді регламенттейтін Қазақстан Республикасы заңнамасының ережелері талданады. Қылмыстық істер бойынша аса маңызды ақпаратты есепке алуды жүргізу үшін тергеуді жоспарлау үшін әртүрлі қолданбалы бағдарламаларды әзірлеу кезінде инновациялық технологияларды қолдану мүмкіндіктері қарастырылады. Тергеу әрекеттерін жүргізуге қатысты бейнеконференцияға-байланысты пайдалану мүмкіндігі зерттеледі. Электрондық қылмыстық іс шеңберінде жасырын тергеу әрекеттерін жүргізу кезінде ақпараттық технологияларды қолдану мүмкіндігі, сондай-ақ авто-матизацияланған жүйенің компоненттерін сот-сараптама қызметіне енгізу тәсілдері зерделенеді. Бұл ретте, тергеу процесінің әр түрлі жағдайлары үшін бағдарламалық қамтамасыз етуді әзірлеудің күрделілігі байқалады, осыған байланысты олар тұрақты жаңартуды талап етеді.

**Кілтті сөздер:** Электрондық қылмыстық іс, қылмыстық сот ісін жүргізу, ақпараттандыру, қазіргі заманғы криминалистиканы дамыту, криминалистикалық тактика, қосымша тергеу.

**Arystanbekov Marat**

**Academy “Bolashak”, Karaganda, Republic of Kazakhstan**

**THE USE OF FORENSIC TECHNOLOGIES**

**AS PART OF THE ELECTRONIC CRIMINAL CASE**

The article analyzes the provisions of the legislation of the Republic of Kazakhstan, regulating the criminal proceedings in electronic format. The possibilities of using innovative technologies in the

development of various programs for the planning of the investigation, for keeping records of the most important information on criminal cases are considered. The possibilities of using video conferencing in relation to the production of investigative actions are investigated. Within the framework of the electronic criminal case, the possibility of using information technologies in the production of secret investigative actions, as well as ways of introducing the components of the automated system in forensic activities is being studied. At the same time, the complexity of software development for various situations of the investigation process is noted in this connection, they require constant updating.

**Keywords:** electronic criminal case, criminal proceedings, information, development of modern criminology, criminalistic tactics, pre-trial investigation.

**List of references:**

1. Committee on legal statistics and special accounts of the Prosecutor General of the Republic of Kazakhstan.
2. More than 16 thousand criminal cases in Kazakhstan were investigated in electronic format <https://mail.kz/ru/news/kz-news/boleev-tysyach-ugolovnyh-del-v-rk-rassledovalis-v-lektronnom-formate#hcq=kyiJLfr> (accessed 20.02.2019.)
3. Electronic portal - Today.kz News Of Kazakhstan. 2017-10-16. (accessed 20.02.2019.)
4. Cemetch [Electronic resource]. – Mode of access: <http://kmtkazan.ru/node/282>. (accessed 22.02.19.)
5. Romanyuk, D. A. Electronic control of the investigator's work as an innovative approach to forensic support of crime investigation. // Forensic support of crime investigation: problems, prospects and innovations//Mater. Intl. science.- prakt. Conf. place of work. The 45th anniversary of caf. criminology the faculty of law. fuch. BSU, Minsk, 12-13 Oct. 2017-P. 34-37.
6. Krasnopevtsev S. A. the use of video conferencing systems in the criminal process. <http://www.justicemaker.ru/view-article.php?art=3192&id=22> (accessed 22.02.2019.)
7. Medvedev M. O. Criminal procedure form of information technologies: current state and main directions of development. //Diss. on competition of a scientific degree. academic degree candidate of law.N. M - 2018. P. 41-42.
8. Abdulvaliev F. A. Prerequisites and prospects of introduction of electronic form of a criminal case in the judiciary // law and politics. 2013. №1 (157). P. 58-65.

УДК 343.13  
МРНТИ 10.79.41

**Ханов Талгат Ахматзиевич**  
**thanov@mail.ru**

**Карагандинский экономический университет Казпотребсоюза,  
Караганда, Республика Казахстан  
Садвакасова Адель Талгатовна  
adel\_sadvakasova@mail.ru  
Карагандинская академия МВД РК имени Баримбека Бейсенова  
Караганда, Республика Казахстан**

**ПРИНЯТИЕ ИТОГОВЫХ РЕШЕНИЙ ПО ИНФОРМАЦИИ ОБ УГОЛОВНОМ  
ПРАВОНАРУШЕНИИ, ПРЕДУСМОТРЕННОМ В СТ. 345 Ч. 1 УГОЛОВНОГО  
КОДЕКСА РЕСПУБЛИКИ КАЗАХСТАН**

Статья посвящена рассмотрению проблем, возникающих при принятии итоговых решений по поступившей в органы досудебного расследования информации, содержащей признаки уголовного правонарушения, предусмотренного ст. 345 ч. 1 уголовного кодекса Республики Казахстан (дорожно-транспортные происшествия, повлекшие по неосторожности причинение средней тяжести вреда здоровью человека). В статье указывается о насущной проблеме безнаказанности лица, совершившего рассматриваемое уголовное правонарушение, в том случае, когда досудебные расследования по данным фактам прекращаются или сообщения по ним остаются без рассмотрения, в виду отсутствия жалобы потерпевшего. В статье отражены результаты проводимого социологического опроса по исследуемой теме как практических работников, так и гражданских лиц.



Для решения озвученных проблем, авторами предложены соответствующие изменения в уголовно-процессуальное законодательство.

**Ключевые слова:** уголовный процесс, досудебное производство, досудебное расследование, частно-публичное обвинение, дорожно-транспортное происшествие, уголовное правонарушение, уголовный проступок, уголовное преследование, процессуальное решение, начало расследования, регистрация заявлений и сообщений.

В стратегии «Казахстан-2050» от 14 декабря 2012 года Президент Казахстана Н.А. Назарбаев одним из перспективных направлений развития страны определил реформирование уголовного и уголовно-процессуального законодательства, которые послужат основой концептуальной модернизации системы уголовного судопроизводства и выведут наше право на уровень, позволяющий адекватно реагировать на современные вызовы [1].

Одним из примеров реализации поставленных целей, является модернизация административного, уголовного и уголовно-процессуального кодексов в нашей стране [2; 3]. В частности, многие деяния, перенесены из разряда административных в уголовные.

Предметом исследования является нарушение правил дорожного движения или эксплуатации транспортных средств лицами, управляющими транспортными средствами, повлекшее по неосторожности причинение средней тяжести вреда здоровью человека, за которое предусмотрена ответственность по части 1 статьи 345 уголовного кодекса Республики Казахстан (далее УК РК). Отметим, что отдельные особенности, связанные с началом и производством досудебного расследования по делам о дорожно-транспортных происшествиях, мы уже рассматривали в своих работах ранее [4; 5].

Следует отметить, что по ранее действующему законодательству за совершение рассматриваемого деяния предусматривалась административная ответственность. Однако с принятием с принятием новой редакции уголовного и уголовно-процессуального кодекса, рассматриваемое деяние признано уголовным проступком (ст. 191 ч.23 УПК РК).

Под уголовным проступком в УК РК понимается совершенное виновно деяние (действие либо бездействие), не представляющее большой общественной опасности, причинившее незначительный вред либо создавшее угрозу причинения вреда личности, организации, обществу или государству, за совершение которого предусмотрено наказание в виде штрафа, исправительных работ, привлечения к общественным работам, ареста.

Следует отметить, что эффективность института уголовного проступка подтверждена общемировой практикой. В частности, двухзвенная система уголовных правонарушений предусмотрена уголовными кодексами Германии, Испании, Австрии, Голландии, Норвегии, Чехии, Албании, Литвы, Латвии, Турции [6].

Однако, проведенный в ходе исследования анализ уголовно-правовых и уголовно-процессуальных норм показал, что из всех уголовно-наказуемых деяний, предусмотренных главой 11 «Транспортные уголовные правонарушения», только по части 1 статьи 345 УК РК, уголовное преследование осуществляется в порядке частно-публичного обвинения.

В соответствии с частью 3 статьи 32 УПК РК, частно-публичный порядок рассмотрения уголовных дел означает, что производство по таким делам начинается лишь по жалобе потерпевшего.

Однако, отнесение части 1 статьи 345 УК РК к делам частно-публичного обвинения считаем ошибочным, по следующим основаниям.

Во-первых, в соответствии с кодексом Республики Казахстан об административных правонарушениях, в редакции 2001 года, административное производство по фактам совершения дорожно-транспортных происшествий (ДТП), начиналось не независимо от желания пострадавшего. Никаких исключений для возбуждения административного производства не существовало [7]. Таким образом, если раньше производство начиналось по факту, отныне, обязательным является жалоба потерпевшего.

Во-вторых, в тех случаях когда лицо, пострадавшее в результате ДТП, не сразу изъявит желание подать жалобу по данному факту, а например, после лечения, то оно не сможет этого сделать. Поскольку в его распоряжении имеется лишь трое суток, с момента поступления материала из дорожно-патрульной службы. Даже несмотря на то, что УПК РК предусматривает возможность начала досудебного расследования по данным фактам без заявления (ст. 32 ч.5), но тут же закрепляет обязанность его прекращения, в случае отсутствия жалобы потерпевшего.



Отсюда следует, что существующее положение о начале досудебного расследования только по заявлению, наряду с закрепленной в УПК РК обязанностью начала досудебного расследования по всем уголовным правонарушениям, за исключением дел частного обвинения, порождает противоречие.

В обосновании высказанной позиции, следует указать на содержание пункта 5 части 1 статьи 35 УПК РК, согласно которому, уголовное дело частного-публичного обвинения подлежит прекращению за отсутствием жалобы потерпевшего. Отметим, что по УПК РК в редакции 1997 года, формулировка аналогичной нормы имела следующее содержание: «уголовное дело не может быть возбуждено, а возбужденное уголовное дело подлежит прекращению». Однако, согласно действующему законодательству, исключить производство возможно лишь на стадии расследования. Поскольку, производство начинается безотлагательно, в связи с исключением стадии возбуждения уголовного дела, а в формулировке статьи 35 УПК РК, отсутствует положение о невозможности начала расследования по делам частного-публичного характера без жалобы потерпевшего.

В практической деятельности, в связи с существующим противоречием, возникают значительные проблемы, относительно начала досудебного расследования по фактам нарушения правил правил дорожного движения, повлекшего по неосторожности причинение средней тяжести вреда здоровью человека.

К тому же прокуратура, признаёт незаконными решения о начале досудебного расследования по статье 345 ч. 1, если в течение 24 часов не поступает жалоба от потерпевшего, что на наш взгляд является не логичным.

В подтверждении указанного, приведём следующий пример: «22.11.2018г. в дежурную часть городского отдела полиции поступил рапорт сотрудника дорожно-патрульной службы (ДПС) о том, что в ходе рассмотрения административного материала, по факту дорожно-транспортного происшествия, было установлено, что гражданке Е. был причинён вред здоровью средней тяжести. Заключение судебно-медицинской экспертизы было приобщено к материалу.

По данному факту 23 ноября 2018 года дознавателем отдела полиции сообщение зарегистрировано в ЕРДР и начато досудебное расследование по статье 345 ч. 1 УК РК (нарушение правил дорожного движения или эксплуатации транспортных средств лицами, управляющими транспортными средствами). В ходе производства расследования, приглашённая для производства допроса потерпевшая Е. отказалась от подачи заявления и сообщила, что ни к кому претензий не имеет и от дальнейших разбирательств отказывается. В последующем, 26 ноября 2018 года досудебное расследование было прекращено на основании п.5 ч. 1 ст. 35 УПК РК, однако после направления уголовного дела в прокуратуру, для согласования принятого решения, как бы это нелогично не звучало, начало расследования по данному факту, было признано незаконным» [8]. Отметим, что данный факт не единственный. Вместе с вышеуказанным примером, поступило ещё несколько аналогичных материалов, по которым начало досудебного расследования также было признано незаконным.

Согласно позиции прокуратуры, если в течении 24 часов по данным фактам отсутствует жалоба потерпевшего, зафиксированные в КУИ материалы следует оставлять без рассмотрения (списывать в номенклатурное дело). Также, в представлениях об устранении нарушений законности, прокуратура приводит основание принятого ею решения в следующем: «согласно статьи 180 УПК РК, поводами к началу досудебного расследования служат достаточные данные, указывающие на признаки уголовного правонарушения». По видимому, существование материала административного производства и заключение судебно-медицинской экспертизы о наличии вреда здоровью средней степени тяжести, является для прокуратуры недостающим.

Такая позиция, на наш взгляд, существенно рознится с основополагающими целями, согласно которым было модернизировано уголовное судопроизводство. Такими целями являются прежде всего, должное обеспечение на этапе досудебного производства законных прав и интересов личности, о постоянных притеснениях которых не раз указывалось как казахстанскими [9, с.11; 10, с.30], так и российскими процессуалистами [11; 12].

В соответствии с существующими положениями действующего уголовно-процессуального кодекса, начало производства по всем уголовным правонарушениям, за исключением дел частного обвинения (ст. 179 ч.3 УПК РК), означает незамедлительное осуществление деятельности по всестороннему и полному исследованию всех обстоятельств случившегося.

В то же время, когда по фактам нарушения правил дорожного движения, повлекшего по неосторожности причинение средней тяжести вреда здоровью человека, в течение 24 часов,

материалы остаются без рассмотрения, осуществление всех первоначальных действий по сбору информации (допросы, осмотр, изъятие записей с видеорекамера наблюдения) не является обязательным и лица осуществляющие расследование, вряд ли тратят время на производство каких-либо процессуальных действий без регистрации в ЕРДР.

К слову, укажем, что в рассматриваемых случаях, как правило, обязательным является административное производство, для установления признаков наличия или отсутствия состава уголовного правонарушения и в случаях установления таких признаков (в рассматриваемом случае, получение заключения СМЭ с указанием на причинение средней тяжести вреда здоровью), материалы направляются в отдел полиции. Отметим, что экспертиза осуществляется от 15 до 25 дней, а в свою очередь, как показывает практика, информация с камер видеонаблюдения частных организаций, хранится, в среднем, в течении 1 месяца.

Обратим внимание и на то обстоятельство, что если потерпевший, захочет узнать информацию о своём деле, (которе, на тот момент уже будет списано в номенклатурное дело) то он не только, не будет уведомлен о принятом решении о списании в номенклатурное дело (так как уведомление о данном виде принятого решения не предусмотрено УПК РК), но и не обнаружит в материалах тех данных, которые бы имели значение для дела. В лучшем случае, в материалах номенклатурного дела будут присутствовать рапорт, схема дорожно-транспортного происшествия и несколько опросов (не являющихся процессуальным документом).

К тому же, более значительным могут служить необходимые мероприятия по сбору информации, в случаях, когда лицо скрылось с места происшествия.

Вместе с тем, когда досудебные расследования по данным фактам прекращаются или остаются без рассмотрения в виду отсутствия жалобы потерпевшего - лицо, совершившее данное уголовно-наказуемое деяние, остаётся абсолютно безнаказанным. Значимым следует подчеркнуть тот факт, что когда данный вид правонарушения признавался административным, лицо привлекалось к ответственности не зависимо от желания потерпевшего, при этом, обязательным условием при назначении административного наказания являлось лишение лица, совершившего ДТП, права управления транспортным средством на срок от одного года до двух лет.

На сегодняшний день, лицо может совершить хоть десять нарушений правил дорожного движения, повлекшего по неосторожности причинение средней тяжести вреда здоровью человека и если по всем 10 фактам заявление от потерпевшего не поступит, ни о какой ответственности не может быть и речи. Тут же следует указать возможность так называемого «откупления» от ответственности, путём удовлетворения материальных потребностей потерпевшего.

Данное обстоятельство на наш взгляд является недопустимым, а всё вышеизложенное, указывает на то, что статья 345 ч. 1 оказалась в разряде уголовных дел частного-публичного обвинения ошибочно и должна быть отнесена к уголовным делам публичного обвинения. В этой связи хотелось бы сослаться на опыт Украины, уголовно-процессуальной кодекс которой был взят за основу при проектировании УПК Казахстана.

Так, аналогичное уголовное правонарушение предусмотрено в части 1 статьи 286 УК Украины: «Нарушение правил безопасности дорожного движения или эксплуатации транспорта лицом, управляющим транспортным средством, повлекшее пострадавшему средней тяжести телесное повреждение». При этом, уголовное преследование по данной статье осуществляется в публичном порядке [13], а в санкции статьи 286, в части 1, наряду с основным видом наказания, указывается лишение права управлять транспортными средствами на срок до трех лет [14].

Кроме того, проведённый социологический опрос, на предмет установления необходимости наличия заявления от потерпевших по фактам нарушения правил дорожного движения, повлекшего по неосторожности причинение средней тяжести вреда здоровью человека, показал:

- 98 % поддерживают позицию о ненужности наличия заявлений для начала досудебного расследования по данным фактам;
- 2% считают, что приоритета начала досудебного расследования должна быть отдана заявителю.

Также, из числа опрошенных лиц:

- 50% изъявляют согласие на возврат данного правонарушения в разряд административных;
- 10 % указали на оставление данного вида правонарушения в УК с введением изменений относительно санкции (необходимо лишать права вождения, как раньше – сроком от года до 2 лет) и с обязательным условием наличия заявления от потерпевшего;

- 38% указали на оставление данного вида правонарушения в УК с введением изменений относительно санкции (необходимо лишать права вождения, как раньше – сроком от года до 2 лет) указав на необязательность наличия заявления от потерпевшего;

- 2% опрошенных желают оставить содержание норм УПК, относительно рассматриваемого вида правонарушения, без изменений.

Подводя итог ко всему изложенному, разрешение существующих противоречий уголовно-процессуального законодательства и исключение в правоприменительной практике вопросов, связанных с началом досудебного расследования по рассматриваемым видам уголовных правонарушений, может быть достигнуто путём внесения соответствующих изменений в УПК РК. Так, предлагаем исключить часть первую статьи 345 УК РК из содержания части 3 статьи 32 УПК РК.

Так, уголовное преследование, осуществляемое в порядке публичного обвинения, по фактам нарушения правил дорожного движения или эксплуатации транспортных средств лицами, управляющими транспортными средствами, повлекшего по неосторожности причинение средней тяжести вреда здоровью человека, будет являться гарантией обязательного начала досудебного расследования.

#### **Список используемой литературы:**

1. Назарбаев Н. А. Стратегия «Казахстан-2050 Новый политический курс состоявшегося государства»: Послание Президента Республики Казахстан народу Казахстана / Н.А. Назарбаев. Электронный ресурс: [http://www.akorda.kz/ru/official\\_documents/strategies\\_and\\_programs](http://www.akorda.kz/ru/official_documents/strategies_and_programs).

2. Ханов Т.А. Достижения и перспективы развития уголовного права и процесса Республики Казахстан // Судебная власть и уголовный процесс. 2012. № 1. С. 213-216.

3. Бакишев К.А. Транспортные административные и уголовные правонарушения // Lex Russica. 2017. № 9 (130). С. 56-63.

4. Ханов Т.А., Садвакасова А.Т. О некоторых особенностях начала досудебного расследования по делам о дорожно-транспортных происшествиях // Актуальные проблемы современности. 2018. № 2 (20). С. 20-26.

5. Ханов Т.А., Бакишев К.А., Садвакасова А.Т. Особенности расследования дорожно-транспортных правонарушений // Актуальные проблемы современности. 2018. № 3 (21). С. 14-20.

6. Есымова А. Гуманизация уголовного законодательства // Газета «Литер». 2017. 14 окт.

7. Филин В.В. Административная ответственность за совершение правонарушений в сфере безопасности дорожного движения по КОАП Республики Казахстан // Актуальные вопросы публичного права. 2013. № 3 (15). С. 102-108.

8. Текущее делопроизводство Центрального отдела полиции УВД г.Караганды за 2018 год.

9. Ахпанов А.Н., Хан А.Л. Преобразование первоначальной стадии уголовного процесса в Республике Казахстан: анализ новелл законодательства // Сборник Материалов международного круглого стола «Современные проблемы криминалистики», посвященного 60-летию профессора кафедры уголовно-процессуального права и криминалистики Казахского Гуманитарно-Юридического Университета Ким К.В. Астана: ТОО «КазГЮУ Консалтинг», 2015. - 266 с.

10. Жолумбаев М. К. «Реформа досудебного производства в уголовном процессе Казахстана // Наука, образование и культура 2016. №3. С. 29- 31

11. Середнев В. А. Стадия возбуждения уголовного дела: рудимент или необходимость? // Российское право: Образование. Практика. Наука. 2016. №4 (94).

12. Егорова Е.В. О некоторых коллизиях правовой регламентации стадии возбуждения уголовного дела // Право. Журнал Высшей школы экономики. 2016. №2.

13. Уголовно-процессуальный кодекс Украины от 13.04.2012 № 4651// Официальный Вестник Украины 2012, 37 от 25.05.2012, ст. 1370

14. Уголовный кодекс Украины от 05.04.2001г. // Официальный вестник Украины от 8 июня 2001 года, №21, стр. 1, ст. 920

## ТҮЙІНДЕМЕ/RESUME

Талғат Ахматзиевич Ханов

Қазтұтынуодағы Қарағанды экономикалық университеті, Қарағанды, Қазақстан  
Республикасы

Адель Талғатовна Садвакасова

Баримбек Бейсенов атындағы Қарағанды ІІМ академиясы, Қарағанды, Қазақстан  
Республикасы

### ҚАЗАҚСТАН РЕСПУБЛИКАСЫ ҚЫЛМЫСТЫҚ КОДЕКСІНІҢ 345- БАБЫ 1- БӨЛІГІНДЕ КӨЗДЕЛГЕН ҚЫЛМЫСТЫҚ ҚҰҚЫҚ БҰЗУШЫЛЫҚ ТУРАЛЫ АҚПАРАТТАРҒА ТҮПКІЛІКТІ ШЕШІМ ҚАБЫЛДАУ

Мақала Қазақстан Республикасы Қылмыстық кодексінің 345-бабы 1-бөлігінде (абайсызда адамдардың денсаулығына орташа зиян келтірген жол-көлік апаттары) көзделген қылмыстық құқық бұзушылық белгілерінің ақпараттары сотқа дейінгі тергеу органдарына түскен түпкілікті шешімдерді қабылдаудан туындайтын мәселелерді қарастыруға арналған. Қылмыстық қудалау жеке-жария айыптау тәртібімен жүзеге асырылатын жалғыз қылмыстық қудалау болып табылады. Мақалада осы фактілер бойынша сотқа дейінгі тергеп-тексеру тоқтатылған немесе жәбірленушінің шағымының болмауына байланысты қараусыз қалған жағдайда, қаралып отырған қылмыстық құқық бұзушылық жасаған адамның жазасыздық проблемасы туралы көрсетіледі. Мақалада зерттелетін тақырып бойынша жүргізілген әлеуметтік сауалнаманың нәтижелері, практикалық қызметкерлер мен азаматтық тұлғалар көрсетілген. Аталған мәселелерді шешу үшін қылмыстық іс жүргізу заңнамасына тиісті өзгерістер ұсынылды.

**Кілтті сөздер:** қылмыстық процесс, сотқа дейінгі іс жүргізу, сотқа дейінгі тергеу, жеке-көпшілік айыптау, жол-көлік оқиғасы, қылмыстық құқық бұзушылық, қылмыстық теріс қылық, қылмыстық қудалау, іс жүргізу шешімі, тергеудің басталуы, өтініштер мен хабарламаларды тіркеу.

Khanov Talgat

Karaganda Economic University Kazpotrebsoyuz, Karaganda,  
Republic of Kazakhstan  
Sadvakassova Adel

Karaganda Academy of the Ministry of Internal Affairs of the Republic of Kazakhstan named after B. Beysenov, Karaganda, Republic of Kazakhstan

### ADOPTING FINAL DECISIONS ON INFORMATION BY CRIMINAL OFFENSES PROVIDED IN ART. 345 PART 1 CRIMINAL CODE OF THE REPUBLIC OF KAZAKHSTAN

The article is devoted to the consideration of problems that arise when the pre-trial investigation authorities making final decisions for received information containing signs of a criminal offense under Art. 345 h. 1 of the Criminal Code of the Republic of Kazakhstan (road accidents that, through negligence, caused moderate harm to human health). The article also indicates the urgent problem of impunity of the person who committed the criminal offense in question, in the case when the pre-trial investigations into these facts are terminated or remain without consideration due to the absence of a complaint from the victim. The article reflects the results of a sociological survey conducted on the topic of study by both practitioners and civilians. Proposed appropriate changes in the criminal procedure legislation to address the problems voiced.

**Keywords:** criminal process, pre-trial proceedings, pre-trial investigation, public-private prosecution, traffic accident, criminal offense, criminal misconduct, criminal prosecution, procedural decision, the beginning of the investigation, registration of statements and reports.

#### List of references:

1. Nazarbayev N. A. Strategy “Kazakhstan-2050 New political course of the established state”: Message of the President of the Republic of Kazakhstan to the people of Kazakhstan / N.A. Nazarbayev. Electronic resource: [http://www.akorda.kz/ru/official\\_documents/strategies\\_and\\_programs](http://www.akorda.kz/ru/official_documents/strategies_and_programs).
2. Khanov, T.A. Achievements and prospects for the development of criminal law and the process of the Republic of Kazakhstan // Judicial power and criminal process. 2012. No. 1. P. 213-216.
3. Bakishev K.A. Transport administrative and criminal offenses // Lex Russica. 2017. № 9 (130). Pp. 56-63.



4. Khanov T. A., Sadvakassova A.T. About some features of the beginning of the pre-trial investigation in cases of road accidents // Actual problems of our time. 2018. No. 2 (20). Pp. 20-26.
5. Khanov, T.A., Bakishev, K.A., Sadvakassova, A.T. Features of the investigation of road traffic offenses // Actual problems of our time. 2018. No. 3 (21). Pp. 14-20.
6. Esmova A. Humanization of criminal law // Newspaper "Liter" dated 14.10.2017.
7. Filin V.V. Administrative responsibility for committing offenses in the field of road safety under the Code of Administrative Offenses of the Republic of Kazakhstan // Actual issues of public law. 2013. № 3 (15). Pp. 102-108.
8. Current record keeping of the Central Police Department of the Internal Affairs Directorate of Karaganda for 2018.
9. Akhpanov A.N., Khan A.L. Transformation of the initial stage of the criminal process in the Republic of Kazakhstan: an analysis of legislative changes // Collection of Materials of the international round table "Modern problems of criminology" dedicated to the 60th anniversary of the professor of the Department of Criminal Procedure Law and Criminalistics of the Kazakh Humanitarian Law University Kim K.V. Astana: KazGUU Consulting LLP, 2015. - 266 p.
10. Zholumbayev M.K. Reform of pre-trial proceedings in the criminal process in Kazakhstan // Science, education and culture 2016. №3. Pp. 29-31
11. Serednev V.A. Stage of initiation of a criminal case: rudiment or necessity? // Russian law: Education. Practice. The science. 2016. №4 (94).
12. Yegorova E.V. On some collisions of the legal regulation of the stage of initiation of criminal proceedings // Law. Journal of Higher School of Economics. 2016. №2.
13. Criminal Procedure Code of Ukraine of April 13, 2012 No. 4651 // Official Bulletin of Ukraine 2012, 37 of 25.05.2012, Art. 1370
14. Criminal Code of Ukraine dated 04.04.2001. // Official Journal of Ukraine, June 8, 2001, No. 21, p. 1, Art. 920.

УДК 343.3/7  
МРНТИ 10.77.01

**Грошев Александр Васильевич**  
**mar.podolskaya2015@yandex.ru**  
**Подольская Марина Алексеевна**  
**mar.podolskaya2015@yandex.ru**

**Кубанский государственный аграрный университет им. И.Т. Трубилина, Краснодар,  
Российская Федерация**

### **СРАВНИТЕЛЬНЫЙ АНАЛИЗ НОРМ УК РФ и УК РК, ПРЕДУСМАТРИВАЮЩИХ УГОЛОВНУЮ ОТВЕТСТВЕННОСТЬ ЗА НАРУШЕНИЕ ПОРЯДКА УЧЕТА ПРАВ НА ЦЕННЫЕ БУМАГИ**

В данной статье авторами проводится анализ норм Уголовного Кодекса Российской Федерации и Уголовного Кодекса Республики Казахстан, предусматривающих уголовную ответственность за нарушение порядка учета прав на ценные бумаги. В данной работе авторы при исследовании опираются на статью 185.2 Уголовного Кодекса Российской Федерации и статьи 226, 227, 228 Уголовного Кодекса Республики Казахстан. Анализируется объективная сторона каждой из статей. После исследования объективной стороны каждого состава авторы делают выводы о соотношении конкретных статей.

**Ключевые слова:** уголовное право, Уголовный Кодекс РФ, Уголовный Кодекс Республики Казахстан, уголовная ответственность, финансовые преступления, ценные бумаги.

Для сравнительного анализа норм, предусматривающих уголовную ответственность за нарушение порядка учета прав на ценные бумаги, обратимся к статьям 185.2 Уголовного Кодекса Российской Федерации и статьям 226, 227, 228 Уголовного Кодекса Республики Казахстан, рассмотрим объективную сторону каждого из составов.

Ч.1 ст.185.2 УК РФ предусматривает ответственность за нарушение установленного порядка учета прав на ценные бумаги лицом, в должностные обязанности которого входит совершение операций, связанных с учетом прав на ценные бумаги, причинившее крупный ущерб гражданам, организациям или государству, ч.2 - за деяние, предусмотренное частью первой, совершенное группой лиц по предварительному сговору, организованной группой либо причинившее особо крупный ущерб, ч.3 – за внесение в реестр владельцев ценных бумаг недостоверных сведений, а равно умышленное уничтожение или подлог документов, на основании которых были внесены запись или изменение в реестр владельцев ценных бумаг, если обязательное хранение этих документов предусмотрено законодательством Российской Федерации.

В Российской Федерации под порядком учета прав понимается регулируемая нормативно-правовыми актами деятельность, включающая в себя деятельность по открытию лицевых счетов в строго определенном законом порядке, исполнению операций по лицевым счетам и сроки, прием передаточных распоряжений, предоставленных зарегистрированным лицом, передающим ценные бумаги, или лицом, на лицевой счет которого должны быть зачислены ценные бумаги, или уполномоченным представителем одного из этих лиц, или иным способом в соответствии с правилами ведения реестра.

Федеральный закон РФ «О рынке ценных бумаг» от двадцать второго апреля 1996 года закрепляет два вида учета прав на ценные бумаги. Согласно седьмой и восьмой статьям этого закона одним из них является депозитарная деятельность, а вторым – деятельность по ведению реестра владельцев ценных бумаг. Статья седьмая Федерального Закона «О рынке ценных бумаг» закрепляет, что депозитарной деятельностью признается оказание услуг по хранению сертификатов ценных бумаг и/или учету и переходу прав на ценные бумаги. А в соответствии со статьей восьмой вышеуказанного закона деятельностью по ведению реестра владельцев ценных бумаг признаются сбор, фиксация, обработка, хранение данных, составляющих реестр владельцев ценных бумаг, и предоставление информации из реестра владельцев ценных бумаг.

Теперь перейдем к рассмотрению объективной стороны статей 226 , 227 и 228 Уголовного Кодекса Республики Казахстан.

Часть первая статьи 226 Уголовного Кодекса Республики Казахстан предусматривает уголовную ответственность за внесение в реестр держателей ценных бумаг заведомо ложных сведений, повлекшее переход прав на эти ценные бумаги другому лицу, а часть вторая влечет уголовную ответственность за аналогичное деяние, но уже причинившее крупный ущерб. Исходя из нормы статьи третьей Уголовного Кодекса Республики Казахстан («Разъяснение некоторых понятий, содержащихся в настоящем Кодексе»), под крупным ущербом понимается ущерб, причиненный гражданину на сумму, в двести раз превышающую месячный расчетный показатель, либо ущерб, причиненный организации или государству на сумму, в две тысячи раз превышающую месячный расчетный показатель. Отметим, что месячный расчетный показатель представляет собой показатель, используемый в Республике Казахстан для исчисления пенсий, пособий и других социальных выплат, а также для применения штрафных санкций, расчета налогов и других платежей.

Уголовная ответственность по статье 227 Уголовного Кодекса Республики Казахстан наступает за представление профессиональными участниками рынка ценных бумаг государственным органам и держателям ценных бумаг заведомо ложных сведений о количестве и видах ценных бумаг, находящихся на лицевых счетах держателей ценных бумаг, и об операциях с ценными бумагами в целях извлечения имущественной выгоды, причинившее крупный ущерб. Причем под операциями с ценными бумагами следует понимать гражданско-правовые сделки (купля-продажа, мена, дарение, хранение, передача в залог или доверительное управление и так далее), а также совершение иных действий в отношении ценных бумаг, в том числе технического характера. Исходя из диспозиции данного состава субъект преступления – специальный, им является профессиональный участник рынка ценных бумаг. В соответствии с пунктом одиннадцать части первой Закона Республики Казахстан «О рынке ценных бумаг» от второго июля 2003 года профессиональный участник рынка ценных бумаг - юридическое лицо, осуществляющее свою деятельность на рынке ценных бумаг на основании лицензии либо в соответствии с законодательными актами Республики Казахстан. При этом профессиональные участники рынка ценных бумаг обязаны предоставлять в уполномоченные государственные органы определенную информацию о деятельности с ценными бумагами. К таким случаям относятся: представление документов об эмиссии ценных бумаг; сообщения об изменениях, касающихся финансово-хозяйственной деятельности эмитента; представление отчетов о фактическом размещении ценных бумаг и об итогах выпуска и размещения ценных бумаг и т.д.



Пункт девятый первой статьи Закона Республики Казахстан «О рынке ценных бумаг» дает понятие системы реестров держателей ценных бумаг – это совокупность сведений об эмитенте, эмиссионных ценных бумагах и их держателях, обеспечивающих идентификацию держателей прав по эмиссионным ценным бумагам на определенный момент времени, регистрацию сделок с ценными бумагами, а также характер зарегистрированных ограничений на обращение или осуществление прав по данным ценным бумагам, и иные сведения в соответствии с нормативным правовым актом уполномоченного органа. Исходя из этого определения можно сделать вывод, что действия с ценными бумагами, имеющие гражданско-правовой характер, также должны отражаться в определенных реестрах, так как в вышеуказанном понятии дается четкое указание на это.

В свою очередь в диспозиции части первой статьи 228 Уголовного Кодекса Республики Казахстан дано указание на нарушение правил проведения операций с ценными бумагами, причинившее крупный ущерб (размер крупного ущерба аналогичен крупному размеру части второй статьи 226 Уголовного Кодекса Республики Казахстан). Часть вторая статьи 228 Уголовного Кодекса Республики Казахстан влечет уголовную ответственность за то же деяние, совершенное неоднократно либо группой лиц по предварительному сговору, а часть третья данной статьи предусматривает ответственность за деяния, предусмотренные частями первой или второй статьи, совершенные преступной группой.

Рассмотрев объективную сторону четырех составов – статьи 185.2 Уголовного Кодекса Российской Федерации и статей 226, 227 и 228 Уголовного Кодекса Республики Казахстан делаем следующий вывод – часть третья статьи 185.2 Уголовного Кодекса Российской Федерации и часть первая статьи 226 Уголовного Кодекса Республики Казахстан имеют общие черты, ведь обе этих нормы предусматривают уголовную ответственность за внесение в реестр держателей ценных бумаг заведомо ложных сведений. Однако обе части имеют свои особенности – так, например, часть третья статьи 185.2 Уголовного Кодекса Российской Федерации в качестве альтернативных действий называет еще и умышленное уничтожение или подлог документов, на основании которых были внесены запись или изменение в реестр владельцев ценных бумаг, если обязательное хранение этих документов предусмотрено законодательством Российской Федерации, а часть первая статьи 226 Уголовного Кодекса Республики Казахстан, в свою очередь, в качестве обязательного признака указывает на переход прав на эти ценные бумаги другому лицу, который является прямым следствием внесения в реестр недостоверных сведений.

Отметим еще одну немаловажную деталь - уголовная за ответственность за внесение в реестр держателей ценных бумаг заведомо ложных сведений в Республике Казахстан предусмотрена самостоятельной статьей (статья 226 Уголовного Кодекса Республики Казахстан), в то время как в Российской Федерации аналогичное преступление предусмотрено частью третьей статьи 185.2 Уголовного Кодекса Российской Федерации.

Что же касается соотношения статьи 185.2 Уголовного Кодекса Российской Федерации и статьи 227 Уголовного Кодекса Республики Казахстан. Несмотря на то, что статья 185.2 Уголовного Кодекса Российской Федерации имеет управленческий характер (объектом выступает установленный законом порядок учета прав на ценные бумаги), а статья 227 Уголовного Кодекса Республики Казахстан – регулирует отношения, связанные с проведением гражданско-правовых действий с ценными бумагами, тем не менее, такие операции должны отражаться в одном из государственных реестров. Отсюда делаем вывод о схожести правовой природы норм данных статей.

Теперь обратимся к соотношению объективной стороны статьи 185.2 Уголовного Кодекса Российской Федерации и статьи 228 Уголовного Кодекса Республики Казахстан. Сразу замечаем различие – в части первой и второй статьи 185.2 Уголовного Кодекса Российской Федерации речь идет о порядке учета прав на ценные бумаги, а статья 228 Уголовного Кодекса Республики Казахстан посвящена нарушению правил проведения операций с ценными бумагами. Возникает закономерный вопрос – каким образом соотносятся понятия «порядок учета» и «операции с ценными бумагами». Как уже было сказано выше, установленный порядок учета прав на ценные бумаги включает деятельность по открытию лицевых счетов в строго определенном законом порядке, исполнение операций по лицевым счетам и так далее (грубо говоря, речь идет о действиях управленческого характера). А под операциями с ценными бумагами понимается осуществление разнообразных гражданско-правовых сделок с ценными бумагами. Кроме этого, составом преступления, предусмотренного статьей 228 Уголовного Кодекса Республики Казахстан, охватываются такие действия с ценными бумагами, как регистрация, утверждение отчетов, сделки и регистрация сделок с

ценными бумагами, включение ценных бумаг в листинг (допуск и учет ценных бумаг, являющихся предметом сделок на фондовой бирже или иных рынках ценных бумаг).

Исходя из сущности и смысла норм статьи 228 Уголовного Кодекса Республики Казахстан речь идет о гражданско-правовых отношениях, о различных сделках, в то время как статья 185.2 Уголовного Кодекса Российской Федерации посвящена именно о порядке учета прав на ценные бумаги (имеет место управленческий аспект). Но, так или иначе, все действия гражданско-правового характера, совершенные с ценными бумагами, должны фиксироваться в определенном реестре. Отсюда вытекает, что обе статьи имеют общую природу.

Таким образом, проанализировав объективную сторону преступлений, предусмотренных статьей 185.2 Уголовного Кодекса Российской Федерации и статьями 226, 227 и 228 Уголовного Кодекса Республики Казахстан, приходим к выводу о том, что все эти статьи уникальны по своей природе, они отражают актуальные проблемы современного общества. Отличие заключается в том, что статья 185.2 Уголовного Кодекса Российской Федерации в себе содержит сразу три состава преступления, в то время как Уголовный Кодекс Республики Казахстан схожие составы (но не тождественные в плане формулировки диспозиции, как было выяснено, ведь статьи Уголовного Кодекса Республики Казахстан несколько расширяют свою диспозицию, включением в нее гражданско-правового элемента, в то время как в статье 185.2 Уголовного Кодекса РФ этот элемент понимается по умолчанию), выделяя их в самостоятельные составы, предусмотренные статьями 226, 227 и 228.

#### **Список использованных источников:**

1. Уголовный Кодекс РФ от 13.06.1996 N 63-ФЗ.
2. Уголовный Кодекс РК от 3 июля 2014 года № 226-V.
3. О рынке ценных бумаг: Федеральный закон от 22.04.1996 № 39 – ФЗ (с изменениями на 3 августа 2018 года) (редакция, действующая с 16 октября 2018 года) // СЗ РФ. – 1996. № 17. – Ст. 1918.
4. Исаев О.Ю. Уголовная ответственность за нарушение порядка учета прав на ценные бумаги (ст.185.2 УК РФ). Пробелы в российском законодательстве. Юридический журнал, 2014. №1. С.135-138.
5. Русанов, Г. А. Экономические преступления: учебное пособие для бакалавриата и магистратуры. М.: Издательство Юрайт, 2017. С. 112.

### **ТҮЙІНДЕМЕ/RESUME**

**Александр Васильевич Грошев**

**Марина Алексеевна Подольская**

**И.Т.Трубилин атындағы Кубань мемлекеттік ауылшаруашылық университеті, ФМҚЖББМ  
ЖБ, Краснодар, Ресей Федерациясы**

#### **БАҒАЛЫ ҚАҒАЗДАРДЫ ЕСЕПКЕ АЛУ ТӘРТІБІН БҰЗҒАНЫ ҮШІН ҚЫЛМЫСТЫҚ ЖАУАПКЕРШІЛІКТІ КӨЗДЕЙТІН РЕСЕЙ ФЕДЕРАЦИЯСЫ ҚЫЛМЫСТЫҚ КОДЕКСІНІҢ ЖӘНЕ ҚАЗАҚСТАН РЕСПУБЛИКАСЫНЫҢ ҚЫЛМЫСТЫҚ КОДЕКСІНІҢ НОРМАЛАРЫН САЛЫСТЫРМАЛЫ ТҮРДЕ ТАЛДАУ**

Бұл мақалада авторлар Қазақстан Республикасының Қылмыстық кодексінің және Қазақстан Республикасының Қылмыстық кодексінің нормаларын талдайды, бұл бағалы қағаздарға құқықтарды есепке алу тәртібін бұзғаны үшін қылмыстық жауапкершілікті қарастырады. Осы мақалада авторлар Ресей Федерациясы Қылмыстық кодексінің 185.2-бабына және Қазақстан Республикасы Қылмыстық кодексінің 226, 227, 228-баптарына сүйенеді. Әр мақаланың объективті жағы талданады. Әрбір композицияның объективті жағын зерттегеннен кейін, авторлар нақты мақалалардың қатынасы туралы қорытынды жасайды.

**Кілтті сөздер:** қылмыстық құқық, Ресей Федерациясының Қылмыстық кодексі, Қазақстан Республикасының Қылмыстық кодексі, қылмыстық жауапкершілік, қаржылық қылмыстар, бағалы қағаздар.

**Alexander Groshev  
Marina Podolskaya  
FGBOU VO "Kuban State Agricultural University. I.T. Trubilina ",  
Krasnodar, Russian Federation**

**COMPARATIVE ANALYSIS OF THE NORMS OF THE CRIMINAL CODE OF THE RUSSIAN FEDERATION AND THE CRIMINAL CODE OF THE REPUBLIC OF KAZAKHSTAN, WHICH PROVIDE FOR CRIMINAL LIABILITY FOR VIOLATION OF THE PROCEDURE FOR THE ACCOUNTING OF VALUABLE SECURITIES**

In this article, the authors analyze the norms of the Criminal Code of the Russian Federation and the Criminal Code of the Republic of Kazakhstan, providing for criminal liability for violation of the procedure for recording rights to securities. In this paper, the authors rely on article 185.2 of the Criminal Code of the Russian Federation and articles 226, 227, 228 of the Criminal Code of the Republic of Kazakhstan. The objective side of each article is analyzed. After studying the objective side of each composition, the authors draw conclusions about the ratio of specific articles.

**Keywords:** criminal law, Criminal Code of the Russian Federation, Criminal Code of the Republic of Kazakhstan, criminal liability, financial crimes, securities.

**List of references:**

1. Criminal Code of the Russian Federation t 13.06.1996 N 63-FZ.
2. Criminal Code of the Republic of Kazakhstan dated July 3, 2014 No. 226-V.
3. On the securities market: Federal Law No. 39 - FZ of April 22, 1996 (as amended on August 3, 2018) (revised from October 16, 2018) // SZ RF. - 1996. № 17. - Art. 1918.
4. Isaev O. Yu. Criminal liability for violation of the procedure for recording rights to securities (Article.185.2 of the Criminal Code of the Russian Federation). Gaps in the Russian legislation. Legal Journal, 2014. №1. P.135-138.
5. Rusanov, A. A. Economic crimes: textbook for undergraduate and graduate programs. М.: Yurayt Publishing House, 2017. P. 112.

УДК 346.2  
МРНТИ 10.23.21

**Воротин Валерий Евгеньевич**

[vevorotin@gmail.com](mailto:vevorotin@gmail.com)

**Проданик Василий Михайлович**

[nubiru9x9@gmail.com](mailto:nubiru9x9@gmail.com)

**Институт законодательства Верховного Совета Украины, Киев, Украина**

**ОПЫТ РЕАЛИЗАЦИИ ГОСУДАРСТВЕННОЙ РЕГУЛЯТОРНОЙ ПОЛИТИКИ ПРИ УЧАСТИИ ОБЪЕДИНЕНИЙ ПРЕДПРИНИМАТЕЛЕЙ В УКРАИНЕ**

В статье рассматриваются вопросы взаимодействия бизнес-ассоциаций и структур государственного управления в условиях реализации и совершенствования регуляторной политики в Украине. Раскрываются пути и механизмы государственного управления формированием сферы предпринимательства в Украине, в частности, исследуется механизм - анализ нормативного воздействия регуляторного акта. Акцентировано, что привлечение общественных объединений предпринимателей к реализации функций государственной власти позволит не только сократить путь продвижения управленческих решений с момента их принятия до реализации, но и сократить управленческие затраты и расходы государственного бюджета, в частности, расходы на конкретные меры государственного управления и регулирования в сфере предпринимательства.

Анализ показал, что, начиная с 2000 года, все Программы деятельности Кабинета Министров Украины, которые утверждены, реализуют меры эффективного механизма взаимодействия органов публичного управления и общественных организаций предпринимателей по вопросам реализации государственной политики в области предпринимательства. Для решения этой задачи органы, занимающиеся предпринимательством с участием общественных объединений, разработали конкретные документы (концепцию, стратегию, программу) по сотрудничеству общественных объединений с органами государственной власти. Такие документы должны включать создание сети

консультативных органов при органах исполнительной власти на всех уровнях государственного управления и регулирования в Украине.

Установлено, что механизм такого сотрудничества основан на принципах партнерства на основе «обратной связи» между государством и предпринимателями, что обеспечивает свободный доступ самоуправляемых организаций малых и средних предприятий к информации государственных органов и местного самоуправления, привлекая их к разработке и обсуждению нормативных проектов и нормативных актов в сфере формирования бизнес-среды, введения общественного контроля за текущим исполнением органами государственной власти.

Отмечено о том, что такие правила и процедуры изложены в типовых положениях соответствующих советов, общественных комитетов и влияют на четкие способы, механизмы и инструменты реализации государственной регуляторной политики в Украине.

**Ключевые слова:** государственное управление, ассоциация предпринимателей, малый и средний бизнес, сфера предпринимательства, анализ регуляторного влияния.

**Введение.** Современные вопросы формирования эффективной системы управления в сфере малого и среднего бизнеса в Украине нуждаются в активизации деятельности общественных организаций предпринимателей и усиление их роли при непосредственном влиянии на процесс формирования и реализации государственной политики в сфере бизнеса. Особенно это необходимо в части использования механизма анализа регуляторного влияния нормативного акта в современной практике. В целом партнерские отношения между государством и предпринимателями приобретают все более широкое и профессиональное развитие. Обсуждения представителями предпринимателей и сферой государственного управления совместных мероприятий закрепили основы таких отношений между субъектами хозяйствования, предпринимателями и властью, создали новые возможности и предоставили широкие полномочия объединениям предпринимателей, побуждая их к постоянному сотрудничеству и созданию эффективных механизмов управления сферой предпринимательства в Украине.

**Цель статьи** заключается в раскрытии вопросов взаимодействия объединений предпринимателей и органов государственного управления в условиях реализации и совершенствования регуляторной политики в Украине.

**Анализ исследований и публикаций.** Если вспомнить историю самоорганизации украинского предпринимательства, то процесс диалога между властью и предпринимательством начался еще в начале 90-х годов. Важным шагом на пути сближения власти и предпринимательства в решении вопросов его поддержки и развития стало создание еще в 1993 г. Совета предпринимателей Украины при Кабинете Министров Украины, который дал толчок к формированию современных механизмов взаимодействия между властью и предпринимателями. Известные авторы, исследовавшие указанную проблему - В. Воротин, Ю. Ехануров, Д. Ляпин, К. Ляпина и др.

**Основная часть.** Сегодня многие общественные предпринимательские объединения действительно защищают права и интересы предпринимателей и играют заметную роль в поддержке бизнеса в Украине. Однако, органы публичного управления еще не в полной мере используют такие возможности современных объединений предпринимателей. Здесь тоже есть свои объективные и субъективные причины развития таких взаимоотношений в современных условиях хозяйствования. Отметим, что, органы государственного управления в Украине, которые должны отвечать за стимулирование развития и поддержку предпринимательства, имеют объективные ограничения, и по количеству персонала, и по времени, и по финансово-материальным возможностям работы с отдельным субъектом хозяйствования. Поэтому государственным органам целесообразно опираться на объединение предпринимателей, поддерживать и направлять их инициативы по содействию развитию предприятий отдельной отрасли, получать оперативную информацию о современном состоянии национальной экономики и потребностей субъектов хозяйствования. Возможно, также делегировать им определенные права по реализации мероприятий государственной экономической политики, проектов решений органов по реализации мероприятий государственной хозяйственной политики, проектов решений органов власти по соответствующим вопросам, полномочий по экспертизе инвестиционных проектов, экономико-правовых экспертиз проектов законов и постановлений правительства.

Привлечение общественных объединений предпринимателей в реализации некоторых функций государственной власти позволяет не только сократить путь, которым продвигаются управленческие



решения с момента их принятия к реализации, но и уменьшить соответствующие статьи расходов государственного бюджета, в частности расходов на конкретные мероприятия государственного управления и регулирования в области предпринимательства.

В Украине данные вопросы изучаются на стыке двух наук – экономики и науки государственного управления. Последняя относительно новая наука, которая активно развивается в стране с начала XXI столетия, но уже прочно завоевала свое место в системе наук в Украине.

Наш анализ показывает, что начиная с 2000 годов, все Программы деятельности органов власти обязательно включают действенные механизмы сотрудничества органов государственного управления и общественных организаций предпринимателей по вопросам реализации государственной политики в сфере предпринимательства. Во исполнение этой задачи органы, которые занимаются предпринимательством, с участием общественных объединений разрабатывали конкретные документы (концепции, стратегии, программы) сотрудничества общественных объединений с органами государственного управления. Такие документы предусматривают создание сети совещательных органов при органах исполнительной власти на всех уровнях государственного управления и регулирования в Украине. Механизм такого сотрудничества базируется на принципах партнерства на основе «обратной связи» между властью и предпринимателями, которые предусматривают свободный доступ самоуправляющихся организаций малого и среднего предпринимательства к информации органов государственной власти и местного самоуправления, привлечения их к разработке и обсуждению проектов нормативных и регуляторных актов в сфере формирования предпринимательской среды. Это обеспечивается введением общественного контроля за текущим исполнением органами государственного управления политики регулирования. Такие нормы и процедуры заложены в типовых положениях соответствующих советов, коллегий, комитетов. Все это влияет на четкие пути реализации государственной регуляторной политики в Украине, которая занимается проблемами предпринимательства.

В Украине вопросы становления и развития малого и среднего бизнеса находится среди приоритетов формирования эффективной системы хозяйствования на всей территории Украины. Однако современные предприятия малого бизнеса экономически уязвимые и требуют реального государственного управления и регулирования, опеки и поддержки. Таким примером стала Стратегия развития малого и среднего предпринимательства в Украине на период до 2020 года (далее Стратегия), которая разработана во исполнение Указа Президента Украины от 12 января 2015 и плана приоритетных действий Правительства до 2020 г., утвержденного распоряжением Кабинета Министров Украины от 3 апреля 2017 № 275. Эта Стратегия разработана с учетом основных положений почти всех основных стратегических документов в государстве. Стратегия охватывает все ключевые сферы общественной жизни и соответственно имеет отражение в основных стратегических и программных документах, прямо или косвенно влияют на развитие малого и среднего предпринимательства. Таким образом, Стратегия дает возможность скоординировать деятельность других органов государственной власти для реализации взвешенной и всеобъемлющей политики в сфере развития предпринимательства в соответствии с требованиями современности [1].

Указанный документ публичного управления предпринимательством согласуется с программными и стратегическими материалами, в частности Стратегией развития высокотехнологичных отраслей до 2025 года, экспортной стратегии Украины, Дорожной картой стратегического развития торговли на период 2017-2021 годы, Стратегией развития промышленного комплекса, Энергетической стратегией Украины на период до 2035 года, Целями устойчивого развития (2015-2030 годы), программами реформирования системы государственного надзора (контроля) и др. Однако насущные проблемы развития системы управления и самого бизнеса остаются и решать их нужно, в частности мерами совершенствования механизмов государственного управления обозначенной области.

По мнению экспертов, реализовать указанную Стратегию возможно путем: скоординированного взаимодействия органов государственной власти, органов местного самоуправления и других заинтересованных сторон; системного подхода к формированию и реализации государственной политики в сфере развития предпринимательства; определение ожидаемых результатов ее реализации; выполнение плана мероприятий по реализации Стратегии; эффективного сотрудничества органов государственной власти, органов местного самоуправления, субъектов малого и среднего предпринимательства, их объединений; максимального привлечения всех возможных ресурсов.

Отметим, что за годы независимости в Украине совершено весомую работу по разработке и имплементации системной нормативно-правовой базы и институционального обеспечения регуляторной политики, в частности объединения предпринимателей очень много для этого сделали. На современном этапе развития государства регуляторная политика в полной мере интегрирована в национальную социально-экономическую политику. В частности, механизм анализа регуляторного влияния закреплено как обязательную составляющую подготовки проектов правительственных решений, имеющих характер регуляторных и дальнейшего их рассмотрения как на заседаниях профильных правительственных комитетов, так и Кабинета Министров Украины. Саморазвитие и совершенствование регуляторной политики предусмотрено Программой Правительства и, соответственно, в среднесрочном плане приоритетных действий правительства до 2020 года. Указанным планом предусмотрено уменьшение административных барьеров для бизнеса путем разработки и внедрения нормативно-правовых актов с одновременным проведением количественных расчетов выгод и затрат при внедрении каждого регулирования для всех форм бизнеса и современного государства бизнеса. Действенная государственная регуляторная политика направлена на недопущение принятия экономически нецелесообразных и неэффективных регуляторных актов, уменьшение вмешательства государства в деятельность субъектов хозяйствования и устранение препятствий для развития хозяйственной деятельности.

На сегодня из государственного бюджета на поддержку и развитие малого и среднего предпринимательства выделяется недостаточный объем финансовых ресурсов, поэтому необходимо усовершенствовать подходы к формированию и реализации политики, в частности путем повышения институциональной способности: - Совета предпринимателей при Кабинете Министров Украины как постоянно действующего консультативного органа, что, в частности, готовит предложения по созданию правовых, экономических и организационных условий для дальнейшего развития предпринимательской деятельности; - других центральных органов исполнительной власти, которые прямо или косвенно влияют на развитие малого и среднего предпринимательства; - местных органов исполнительной власти, обеспечивающих выполнение государственных и региональных программ социально-экономического развития, в том числе (в случае принятия соответствующего решения) программ развития малого и среднего предпринимательства, финансируемых за счет средств соответствующих бюджетов; - органов местного самоуправления, которые утверждают программы социально-экономического развития соответствующих административно-территориальных единиц, финансируемых за счет местных бюджетов и контролируют их выполнение; - Совета бизнес-омбудсмена как постоянно действующего консультативно-совещательного органа Кабинета Министров Украины, что способствует прозрачности деятельности органов государственной власти, субъектов хозяйствования, которые принадлежат к сфере их управления; - инфраструктуры поддержки малого и среднего предпринимательства, включая объединение субъектов хозяйствования, научные учреждения, консультативные, совещательные и другие вспомогательные органы, созданные при центральных органах исполнительной власти и местных госадминистрациях, Торгово-промышленной палаты Украины, 25 региональных торгово-промышленных палат, общественных объединения предпринимателей и работодателей.

Следует учитывать, что определить точное количество общественных объектов инфраструктуры не представляется возможным, поскольку критерии отнесения к организациям, осуществляющим деятельность, направленную на развитие и поддержку малого и среднего предпринимательства, не определены. В то же время, по предварительным данным, на 1 января 2019 в Украине функционировали 310 бизнес-центров, 2660 информационно-консультативных учреждений, 55 бизнес-инкубаторов, 161 фонд поддержки предпринимательства, 17 индустриальных парков.

В Украине процедуры и правила регуляторной политики определяются нормами соответствующего Закона Украины «Об основах государственной регуляторной политики в сфере хозяйственной деятельности» от 11.09.2003 № 1160-IV и целым рядом подзаконных актов.

Во всех областных и городских советах народных депутатов созданы соответствующие профильные комитеты. В соответствии со статьей 1 Закона Украины регуляторными органами являются: Верховный Совет Украины, Президент Украины, Кабинет Министров Украины, Национальный банк Украины, Национальный совет Украины по вопросам телевидения и радиовещания, центральный орган исполнительной власти, местные органы исполнительной власти, органы местного самоуправления, а также территориальные органы центральных органов исполнительной власти, государственные специализированные учреждения и организации,



некоммерческие самоуправляющиеся организации, осуществляющих руководство и управление отдельными видами общеобязательного государственного социального страхования [2].

Необходимо отметить, что европейский опыт последовательно адаптируется и внедряется в национальную практику регуляторной деятельности. В частности, во исполнение требований Соглашения об ассоциации между Украиной и Европейским Союзом [3] и Повестки дня ассоциации между Украиной и ЕС [4], были адаптированы и внедрены в законодательное поле Украины нормы европейского инструмента регуляторной политики SME-Test, который в Украине получил название М-Тест, и введена обновленная методика анализа регуляторного воздействия.

Отметим, что Кабинетом Министров Украины 3 апреля 2017 утвержден Среднесрочный план приоритетных действий Правительства до 2020 года, которым предусмотрено проведение ряда ключевых реформ, которые будут способствовать обеспечению устойчивого экономического роста и созданию благоприятных условий для развития предпринимательства в Украине, в частности осуществлению мероприятий, направленных на упрощение администрирования налогов. Кроме того, с целью построения современной и эффективной системы управления государственными финансами, которая способна обеспечить предоставление качественных услуг, эффективное аккумулирование ресурсов и распределение их в соответствии с приоритетами развития государства в средне- и долгосрочной перспективе, одобрена Стратегия реформирования системы управления государственными финансами на 2017-2020 годы. Именно этой Стратегией предусмотрено выполнение задач по повышению уровня стабильности и прогнозируемости налоговой системы, качества и эффективности налогового администрирования. Для выполнения указанных задач предусмотрена разработка стратегии развития налоговой системы на среднесрочную перспективу, которая будет согласовываться со стратегией экономического развития, реформирования бюджетного процесса и пенсионной системы [5].

Акцентируем, что постоянное совершенствование механизмов и инструментов самой политики и пути ее эффективной реализации в Украине предусмотрены нормами Соглашения об ассоциации с ЕС, и входит в вопросы постоянного диалога с МВФ, Всемирным банком и ОЭСР. Так Всемирный банк в исследовании комплексной оценки показателей регуляторной политики Global Indicators of Regulatory Governance [6] (оценка от 0 до 6 по 185 странам мира), предоставил Украине 5,2 балла (аналогичный показатель получили Польша и Германия) [7].

Одной из проблемных зон для Украины по этим действиям - потребность более формализованного определения критериев, по которым требуется проведение оценки регуляторного воздействия. Также определенным недостатком для Украины является отсутствие единой базы данных с проектами регуляторных актов и отчетами об отслеживании результативности. В общем низкая эффективность дерегуляции связана с слабой практической регуляторной деятельностью органов на региональном уровне [8].

Среди факторов, снижающих эффективность реформ дерегуляции следует отметить, что существует достаточно слабый контроль за порядком определения и отнесения проектов нормативно-правовых актов к регуляторным. Формальность на этапе определения признаков регуляторного влияния проектов актов позволяет соответствующим органам избегать требований публичности их подготовки, оценки регуляторного влияния и эффективности для субъектов хозяйствования и рынка в целом. В большей степени это применимо к проектам нормативно-правовых актов, утверждение которых находится в полномочии отдельного органа власти. Сегодня распространена практика подготовки нормативно-правовых актов без надлежащей регуляторной подготовки как на общем, так и региональном уровнях, в том числе без обсуждения в союзах и объединениях предпринимателей.

Необходимо отметить, что основными пробелами в нормотворческой деятельности органов государственной и местной власти является отсутствие анализа регуляторного влияния и несоблюдение публичности обсуждения и принятия соответствующих актов. В Украине отслеживания результативности регуляторного акта является прямой нормой Закона Украины «Об основах государственной регуляторной политики в сфере хозяйственной деятельности» (базовое, повторное и периодическое отслеживание результативности). Если отслеживание результативности регулирования не осуществляется, то невозможно оценить эффект от регуляции и достижения им целей, и такая регуляция чаще становится инструментом коррупции. Вместе с тем проблема заключается в формальном подходе по отслеживанию результативности регуляторными органами.

Отметим, что содержательного отслеживания результативности сегодня по данным Государственной регуляторной службы не производится [9]. Это приводит к невозможности определения результата регулирования, невозможности сопоставить результаты с тем, что ожидалось

при разработке и принятии регулирования. Так как любое регулирование требует расходования ресурсов как со стороны бизнеса, так и со стороны государственных органов, то искусственные и неэффективные регулирования могут приводить к существенным потерям и, как результат - к снижению конкурентоспособности национального бизнеса.

**Выводы и рекомендации.** В целом законодательное и институциональное обеспечение взаимодействия общественных объединений предпринимателей в части реализации регуляторной политики практически соответствует современным требованиям и лучшим мировым практикам и требованиям ЕС [10]. Это означает, что разработка изменений в законодательное обеспечение регуляторной политики в Украине не на времени, но меры совершенствования такого взаимодействия необходимы.

Имеющиеся проблемы в реализации норм регуляторной политики могут быть решены применением инструмента методического сопровождения и активизации внимания Правительства к надлежащему исполнению всех составляющих эффективной регуляторной деятельности - от подготовки и публичного обсуждения общественными объединениями в надлежащее обоснование воздействия на субъектов хозяйствования, конкуренцию на рынок, экономическую безопасность государства в целом. Для достижения дерегуляционного эффекта в Украине в 2019 необходимо реализовать ряд инициатив и мероприятий, которые будут способствовать надлежащему выполнению норм и правил регуляторной деятельности. Необходимо поручить главам областных государственных администраций и районных государственных администраций к ежегодному отчету о своей деятельности добавить обязательный раздел по реализации государственной регуляторной политики (в том числе по эффективности и результативности публичных консультаций с заинтересованными сторонами в отношении собственных регуляторных решений). Вместе с Государственной регуляторной службой Украины, совместно организовать периодические регулярные методологические семинары по вопросам реализации регуляторной политики местных органов государственной власти с привлечением органов местного самоуправления.

Для проведения профессиональных консультаций по вопросам, касающимся развития предпринимательства, в том числе эффективного выполнения задач, определенных программных документов государственного управления развитием малого и среднего бизнеса, создана консультативно-совещательный орган при Минэкономразвития - Офис развития малого и среднего предпринимательства. Финансирование деятельности Офиса осуществляться за счет средств международной технической помощи и других источников, не запрещенных законодательством.

Сегодня в Украине остаются нерешенными многие проблемы развития предпринимательства и существует необходимость в активизации роли государства по формированию сектора бизнес-структур [11]. На наш взгляд, целесообразно использовать эффективные методы государственного регулирования и стимулирования развития предпринимательства, в частности взаимодействие объединений предпринимателей и органов государственного управления в части реализации регуляторной политики в Украине.

#### **Список использованных источников:**

1. Воротин В. Е. Модернизация сферы образования и науки как объекта государственного управления: конкурентные преимущества для Украины / В.Е. Воротин / Научные записки Института законодательства Верховной Рады Украины, 2017 - № 6. - С. 153-160.

2. «Об актуальных проблем регуляторной политики Украины и направлений их решения в 2018 году». Аналитическая записка НИСИ. - Режим доступа: <http://www.niss.gov.ua/articles/2903/>

3. Соглашение об ассоциации между Украиной и Европейским Союзом \ - [Электронный ресурс]. - Режим доступа: [http://www.kmu.gov.ua/control/uk/publish/article?art\\_id=248387631](http://www.kmu.gov.ua/control/uk/publish/article?art_id=248387631)

4. Повестка дня ассоциации между Украиной и ЕС для подготовки и содействия имплементации Соглашения об ассоциации - [Электронный ресурс]. - Режим доступа: [http://www.kmu.gov.ua/control/uk/publish/article%3FshowHidden=1&art\\_id=243281941&cat\\_id=223345338&ctime=1266423569791](http://www.kmu.gov.ua/control/uk/publish/article%3FshowHidden=1&art_id=243281941&cat_id=223345338&ctime=1266423569791)

5. Дополнительные материалы к решению Коллегии ДРС от 26.10.2017 по реализации требований Закона Украины «Об основах государственной регуляторной политики в сфере хозяйственной деятельности» - [Электронный ресурс]. - Режим доступа: <http://www.drs.gov.ua/wp-content/plugins/google-document-embedder/load.php?d=http%3A%2F%2Fwww.drs.gov.ua%2Fwp-content%2Fuploads%2F2017%2F11%2FMonitoryng-vykonannya-vymog.docx>

6. OECD. Инструментарий для оценки воздействия на конкуренцию. Том II: Руководство. - [Электронный ресурс]. - Режим доступа: <http://www.oecd.org/daf/competition/49167929.pdf>
7. European Commission. Evaluating laws, policies and funding programmes - [Электронный ресурс]. - Режим доступа: [https://ec.europa.eu/info/law/law-making-process/evaluating-and-improving-existing-laws/evaluating-laws\\_en](https://ec.europa.eu/info/law/law-making-process/evaluating-and-improving-existing-laws/evaluating-laws_en)
8. Vorotin V. Ye., Makroekonomichne reguluvannya v umovax global'ny`x transformacij [Macroeconomic regulation in the conditions of global transformations], 1st edn. (Kiev, UADU, 2002), 392 p.
9. Анализ уровня соблюдения органами местного самоуправления требований Методики в части проведения М-теста, как инструмента измерения влияния регулирования на малый бизнес. Дополнительные материалы к решению Коллегии ДРС от 26.10.2017 - [Электронный ресурс]. - Режим доступа: <http://www.drs.gov.ua/wp-content/plugins/google-document-embedder/load.php?d=http%3A%2F%2Fwww.drs.gov.ua%2Fwp-content%2Fuploads%2F2017%2F11%2FMonitoryng-vykonannya-vymog.docx>
10. Communication from the commission to the European Parliament, the Council, the European economic and social committee and the Committee of the regions. Smart Regulation in the European Union. - [Электронный ресурс]. - Режим доступа: <http://eur-lex.europa.eu/lexuriserv/lexuriserv.do?uri=com:2010:0543:fin:en:pdf>
11. Vorotin V. Ye., Romanenko Ye. A., Shchokin R. G., Pivovarov K. V. Improving the organizational and legal mechanism of state economic management: the european experience for ukraine. Financial and credit activity: problems of theory and practice. - 2018. - 3 (26). - p. 368-376.

## ТҮЙІНДЕМЕ/RESUME

**Валерий Евгеньевич Воротин  
Василий Михайлович Проданик**

**Украина Жоғарғы Кеңесінің Заң шығару институты, Украина  
УКРАИНАДАҒЫ КӘСІПКЕРЛЕРДІҢ ҚАУЫМДАСТЫҒЫНА ҚАТЫСУ МЕМЛЕКЕТТІК  
РЕТТЕУ САЯСАТЫН ІСКЕ АСЫРУ ТӘЖІРИБЕСІ**

Мақалада бизнес-қауымдастықтардың және мемлекеттік құрылымдардың Украинаның реттеуші саясатын енгізу мен жетілдірудегі өзара әрекеттестігі талқыланды. Украинада кәсіпкерлік саласын қалыптастырудың мемлекеттік басқару жолдары мен тетіктері айқындалды, атап айтқанда, нормативтік актінің регламенттік әсерін талдау механизмі зерттелуде. Кәсіпкерлер қоғамдық бірлестіктерді кеңінен тарту мемлекеттік биліктің функцияларын іске асыру үшін бұл көңіл жүзеге асыру, оларды қабылдау, өйткені әкімшілік шешімдерді ілгерілетуге жолын қысқартады ғана емес, сонымен қатар, атап айтқанда, мемлекеттік бюджет, әкімшілік шығындарын қысқарту үшін, саласында басқару мен нақты тетіктері реттеу шығындар кәсіпкерлік.

Талдау мақұлданды Украина Министрлер Кабинетінің бағдарламасы, барлық, Өткізілетін іс-шаралар кәсіпкерлік саласындағы мемлекеттік саясатты іске асыру жөніндегі мемлекеттік органдардың және кәсіпкерлердің қоғамдық ұйымдардың өзара іс-қимылының тиімді механизмі, 2000 жылғы көрсеткендей. Бұл мәселені шешу үшін қоғамдық бірлестіктердің қатысуымен кәсіпкерлікпен айналысатын органдар қоғамдық бірлестіктердің мемлекеттік органдармен ынтымақтастығы туралы нақты құжаттар (тұжырымдама, стратегия, бағдарлама) әзірледі. Осындай құжаттарда Украина үкіметінің барлық деңгейлерінде атқарушы билік органдарына консультативтік органдардың желісін құру және Украинадағы реттеу кіреді.

Осындай ынтымақтастық механизмі мемлекет пен кәсіпкерлер арасындағы «кері байланыс» негізінде серіктестік қағидаттарына негізделген, бұл шағын және орта кәсіпкерлік субъектілерінің өзін-өзі басқаратын ұйымдарға мемлекеттік органдардың ақпаратына еркін қол жеткізуін қамтамасыз етеді. бизнес-органы қалыптастыру саласындағы нормативтік жобалар мен нормативтік құқықтық актілерді әзірлеуге және талқылауға қатысуға, мемлекеттік органдардың ағымдағы жұмысына қоғамдық бақылауды енгізуді қарастырады.

Мұндай ережелер мен рәсімдер тиісті кеңестердің, қоғамдық комитеттердің үлгілік ережелерінде баяндалған және Украинаның мемлекеттік реттеу саясатын жүзеге асырудың айқын жолдары, механизмдері мен құралдары туралы айтылған.

**Кілтті сөздер:** мемлекеттік басқару, іскерлік бірлестіктер, шағын және орта бизнес, бизнес, реттеу әсерін талдау.

**Vorotin Valery  
Prodanyk Vasily**

**Institute of Legislation of the Supreme Council of Ukraine, Ukraine**  
**EXPERIENCE OF IMPLEMENTATION OF THE STATE REGULATORY POLICY WITH  
PARTICIPATION OF THE ASSOCIATION OF ENTREPRENEURS IN UKRAINE**

The article discusses the interaction of business associations and government structures in the implementation and improvement of regulatory policy in Ukraine. The ways and mechanisms of state management of the formation of the sphere of entrepreneurship in Ukraine are revealed, in particular, a mechanism is being studied - an analysis of the regulatory impact of a regulatory act.

It is emphasized that the involvement of public associations of entrepreneurs to implement the functions of state power will not only shorten the way to promote management decisions from the moment of their adoption to implementation, but also reduce management costs and state budget expenditures, in particular, the costs of specific measures of public administration and regulation in the field of entrepreneurship.

The analysis showed that since 2000 all the Programs of the Cabinet of Ministers of Ukraine, which have been approved, implement measures of an effective mechanism for interaction between public administration authorities and public organizations of entrepreneurs on the implementation of state policy in the field of entrepreneurship. To solve this problem, the bodies engaged in entrepreneurship with the participation of public associations developed specific documents (concept, strategy, and program) on the cooperation of public associations with government bodies. Such documents should include the creation of a network of advisory bodies to the executive authorities at all levels of government and regulation in Ukraine.

It has been established that the mechanism of such cooperation is based on the principles of partnership based on "feedback" between the state and entrepreneurs, which ensures the free access of self-governing organizations of small and medium enterprises to the information of state bodies and local self-government, involving them in the development and discussion of regulatory projects and regulations in the sphere of the formation of the business environment, the introduction of public control over the current performance of public authorities.

It is noted that such rules and procedures are set out in the model provisions of the relevant councils, public committees and affect clear ways, mechanisms and tools for the implementation of the state regulatory policy in Ukraine.

**Keywords:** public administration, business association, small and medium business, business, regulatory impact analysis.

**List of references:**

1. Vorotin V. Ye. Modernization of the sphere of education and science as an object of government: competitive advantages for Ukraine / V.E. Vorotin / Scientific Notes of the Institute of Legislation of the Verkhovna Rada of Ukraine, 2017 - No. 6. - P. 153-160.

2. "On the current problems of the regulatory policy of Ukraine and their solutions in 2018". Analytical note NISS. - Access mode: <http://www.niss.gov.ua/articles/2903/>

3. Association Agreement between Ukraine and the European Union \ - [Electronic resource]. - Access mode: [http://www.kmu.gov.ua/control/uk/publish/article?art\\_id=248387631](http://www.kmu.gov.ua/control/uk/publish/article?art_id=248387631)

4. The agenda of the association between Ukraine and the EU to prepare and facilitate the implementation of the Association Agreement - [Electronic resource]. - Access mode: [http://www.kmu.gov.ua/control/uk/publish/article%3FshowHidden=1&art\\_id=243281941&cat\\_id=223345338&ctime=1266423569791](http://www.kmu.gov.ua/control/uk/publish/article%3FshowHidden=1&art_id=243281941&cat_id=223345338&ctime=1266423569791)

5. Additional materials to the decision of the Board of the DSU from 10.26.2017 on the implementation of the requirements of the Law of Ukraine "On the basis of the state regulatory policy in the field of economic activity" - [Electronic resource]. - Access mode: <http://www.drs.gov.ua/wp-content/plugins/google-document-embedder/load.php?d=http%3A%2F%2Fwww.drs.gov.ua%2Fwp-content%2Fuploads%2F2017%2F11%2FMonitoryng-vykonannya-vymog.docx>

6. OECD. Tools for assessing the impact on competition. Volume II: Guide. - [Electronic resource]. - Access Mode: <http://www.oecd.org/daf/competition/49167929.pdf>

7. European Commission. Evaluating laws, policies and funding programs - [Electronic resource]. - Access mode: [https://ec.europa.eu/info/law/law-making-process/evaluating-and-improving-existing-laws/evaluating-laws\\_en](https://ec.europa.eu/info/law/law-making-process/evaluating-and-improving-existing-laws/evaluating-laws_en)



8. Vorotin V.Ye., Makroekonomichne regulyuvannya v umovax global'ny`x transformacij [Macroeconomic regulation in the context of global transformations], 1st edn. (Kiev, UADU, 2002), 392 p.

9. Analysis of the level of compliance by local authorities with the requirements of the Methodology in terms of the M-test, as a tool for measuring the impact of regulation on small business. Additional materials to the decision of the Board of the DSU from 10.26.2017 - [Electronic resource]. - Access mode: <http://www.drs.gov.ua/wp-content/plugins/google-document-embedder/load.php?d=http%3A%2F%2Fwww.drs.gov.ua%2Fwp-content%2Fuploads%2F2017%2F11%2FMonitoryng-vykonannya-vymog.docx>

10. The European Parliament, the Council of Europe. Smart Regulation in the European Union. - [Electronic resource]. - Access Mode: <http://eur-lex.europa.eu/lexuriserv/lexuriserv.do?uri=com:2010:0543:fin:en:pdf>

11. Vorotin V. Ye., Romanenko Ye. A., Shchokin R. G., Pivovarov K. V. Improving the organizational and legal mechanism of the state of law. Financial and credit activity: problems of theory and practice. - 2018. - 3 (26). - p. 368-376.

УДК 347

МРПТИ 10.27.01

**Glinschikova Tatyana**

**[glinshikowa@yandex.ru](mailto:glinshikowa@yandex.ru)**

**Kostenko Olga**

**[kostalya@yandex.ru](mailto:kostalya@yandex.ru)**

**FGBOU VO "Kuban State Agricultural University. I.T. Trubilina",  
Krasnodar, Russian Federation**

## **LEGAL ISSUES OF TRADEMARK REGISTRATION IN CHINA**

This article discusses some legal issues of trademark registration in the people's Republic of China. Financial investments made by the right holder in order to create a certain image of the product are primarily related to its quality characteristics. In China, counterfeit products are widespread, and it is often difficult to distinguish them from the original. As a result, consumers were deprived of the opportunity to obtain objective information about the product. China's participation in the WTO has radically changed the situation in this area, the legislation on trademarks has been developed and updated. Timely registration of a trademark in China is a way to protect the interests of the right holder. An important aspect was the territory in which the trademark can be registered, as well as the categories of goods allowed for use in the relevant territory. It is worth paying attention to the choice of registration method and depending on the type of application.

**Keywords:** intellectual property, trademark, well-known trademarks, WIPO, trademark registration certificate, trademark legal protection.

Distribution of counterfeit products in China for a long time did not attach importance, because its production created additional jobs, the flow of money into the country's economy. The PRC's accession to the WTO and the emergence of international obligations led to the resumption of trademark registration in accordance with the trademark Law of 1983. [1] the «Rules for the application of the trademark Law» explaining the application of the provisions were published. The law provided for the protection not only of trademarks, but also of service marks, collective, certification, well-known trademarks, as well as the possibility of approval of rights through legal examination. Thus, the provisions of the trademark Law were brought into line with the WTO principles enshrined in the agreement on trade-related aspects of intellectual property of 1994.

In 2002, the rules of application were renamed the «Regulation on the application of the trademark Law». With it came «out the Rules on trademarks», «trademark registration», «Regulations on determination and protection of famous trademarks», «registration and administration of collective and certification marks», «the Procedure of Madrid agreement on international registration of trademarks», «procedure for the

control manufacturer's trademarks». A special body for monitoring compliance with trademark legislation has been established - the Bureau (STMO)[2].

In addition to the trademark Law, the Provisions on the recognition and protection of well-known trademarks of July 3, 2014, the Regulations on registration and regulation of collective and certification trademarks of April 17, 2003, the standards of trademark inspection and examination of trademarks of December 31, 2005 and other acts are applied in this area.

In addition, there are several explanations of the Supreme people's court of China, devoted to the consideration of civil and administrative cases related to trademarks: explanation of the PRC's GNR «on some issues of the application of legislation in the consideration of civil disputes on trademarks», Explanation of the PRC's GNR «on some issues of the application of legislation in the consideration of civil disputes related to well-known trademarks» and others. Registration and control over the violation of rights to registered trademarks is carried out by the General state administration of the commercial and industrial administration of the PRC [3]. Check deal of structural unit - the Office for trademarks and appeals Commission (Commission on the revision of the trademark).

In order to register a trademark, an application is submitted to the trademark Office of the PRC [4]. Foreign citizens and organizations without a place of business in the PRC (also branches and representative offices of these organizations) can apply only through a specialized Agency organization of trademark attorneys. Others have the right to choose to contact the Management directly or use the services of an agent.

Priority is set by the date of filing of the first application. However, special rules are established in relation to the Convention priority; exhibition priority; priority on the selected application; priority on the international application.

In case of coincidence of the filing date, the applicants must prove the use of such trademark prior to the filing date of the application. In the absence of such evidence, or if the date of commencement of use is the same, the parties may either negotiate an agreement or the applicant will be determined by lot by the trademark Office.

In addition to the application, you must provide an image of the trademark. If it is a three-dimensional trademark, a combination of colors, a sound sign, then a note is made in the statement and explanations on the use of such signs, namely, how they can be recognized (for example, what is the combination of colors, a sample of the sound or its description by a musical notation).

After receiving the application, an examination is carried out, then the application is published in the Bulletin of the trademark Office. Such publication is necessary for interested persons to appeal to the office with an objection to the registration of the trademark. If such objections are not received, the Office shall register and issue a certificate.

A trademark may be registered in the Madrid system in accordance with the Madrid agreement on the international registration of marks of 1891. however, in this case, the initial national registration of the trademark in the PRC is required. Upon completion of the national registration, an international application is submitted to the world intellectual property organization. In this case, it is not required to involve foreign patent attorneys at the application stage.

Currently, the PRC does not need to apply for each class of goods and services, the application can be multi-class, that is, contain several classes. When applying, please note that some categories of goods are prohibited by Chinese law. Attention should also be paid to legal protection, depending on the territory. The trademark application does not apply to Taiwan, Macao and Hong Kong because they have their own rules and regulations for registration. To obtain legal protection in this territory, it is necessary to submit a separate application through the involvement of patent attorneys.

In Hong Kong, it is possible to verify the presence of identical or similar trademarks that have already been registered by submitting a request to the Department of intellectual property Affairs of the Hong Kong SAR or checking through the online database of the trademark Register [6]. In the second case, no formal notification of the possibility of registration will be issued.

The application can also be multi-class. The Department checks for compliance with the requirements established by the Ordinance and the trademark rules and the absence of obstacles to registration. The application is published in the Bulletin of the Department and in the absence of objections of interested parties, a certificate of trademark registration is issued.

Similar to the norms of the Russian legislation, it is possible to terminate the legal protection of a trademark in case of its non-use within three years and in the absence of a justified reason for such non-use.

The intellectual property Department of the government of Hong Kong-Intellectual Property Department of the Government of the Hong Kong Special Administrative Region (HKSAR) is not a party to



the Madrid Convention. Data on the already registered trademark are published in the journal-Hong Kong Intellectual Property Journal, there are no well-known trademarks here.

Even if the trademark has not been registered, it may be protected in Hong Kong - in order to file a claim and compensate for the violated rights, it is necessary to prove the wide popularity of such designation in a certain territory and the losses caused by the infringer of rights.

Unlike China and Hong Kong, where the term of trademark registration is 10 years, in Macau the term of registration is 7 years. Also, a feature of trademark protection in the territory of this administrative district is that if the application was not filed earlier in one of the countries-participants of the Paris Convention for the protection of industrial property in 1883, the applicant must provide evidence of the use of his trademark.

In Taiwan, trademark registration is carried out by the Taiwan intellectual property Office, which is a division of the Ministry of economic Affairs. It will not be possible to register a trademark under the Madrid system here, since Taiwan is not a party to the Madrid agreement. Also, as in Macau when applying you must provide evidence of use or intended use of the trademark in the territory of Taiwan. The office shall give a notice of registration confirming the legal protection of the trademark, after which the mark shall be published. The right to challenge the registration of interested persons appears after its registration.

The problem of unfair registration continues to be relevant in China. It is often difficult to register a trademark because of an already registered similar mark or filing an application for a similar mark. This is due to the sale of trademarks. One of the ways to combat unfair registration of trademarks is early termination of its legal protection due to non-use. Also, the timely registration of a trademark in China is a way to protect your trademark.

#### **List of references:**

1. The law of the people's Republic of China «on trademarks» of 23.08.1982 (entered into force on 01.03.1983; as amended by The decision of the Standing Committee of the national people's Congress «on amendments to the legislative acts of the people's Republic of China in the field of trademark protection» of 30.08.2013) // Official website of the world intellectual property organization (WIPO).
2. Bazhanov P. V. doing business in China: legal aspects. Issue 1. Overview of the legal environment for business. - M., 2015. P. 104-106.
3. Matveeva M. V. trademark Registration in China: procedure, specifics and problems [Text] // Law: modern trends: proceedings V international. scientific. Conf. (Krasnodar, February 2018). — Krasnodar: Innovation, 2018. - P. 65-68.
4. Ermolin, China Patent law: similarities and differences of the Russian // IP. Industrial property. - 2001.- no.6. - Pp. 64-66.
5. «Agreement on the international registration of marks» (Signed in Madrid 14.04.1891) (ed. by 02.10.1979) (together with the «regulations under the Madrid Agreement ...»from 01.04.1992).
6. <http://ipsearch.ipd.gov.hk> (accessed 20.01.2019 G.)

### **ТҮЙІНДЕМЕ/RESUME**

**Татьяна Вадимовна Глинщикова**

**Ольга Сергеевна Костенко**

**И.Т.Трубилин атындағы Кубань мемлекеттік ауылшаруашылық университеті,**

**ФМҚЖББМ ЖБ, Краснодар, Ресей Федерациясы**

**ҚХР-ДА САУДА БЕЛГІСІН ТІРКЕУДІҢ ЗАҢДЫ МӘСЕЛЕЛЕРІ**

Бұл мақала Қытай Халық Республикасындағы сауда белгісін тіркеудің кейбір құқықтық мәселелерін талқылайды. Өнімнің белгілі бір имиджін құру үшін авторлық құқық иеленушінің қаржы инвестициялары, ең алдымен, оның сапалық сипаттамасымен байланысты. Контрафактілі өнімдер Қытайда кеңінен таралған, оларды түпнұсқадан ажыратуға жиі қиын. Нәтижесінде тұтынушылар өнім туралы объективті ақпарат алу мүмкіндігінен айырылды. Қытайдың ДСҰ-ға қатысуы осы саладағы жағдайды түбегейлі өзгертіп, сауда белгісі туралы заң әзірленді және жаңартылды. Қытайдағы сауда белгісін уақтылы тіркеу - авторлық құқық иесінің мүдделерін қорғаудың бір жолы. Тауар таңбасын тіркеуге болатын аумақ, сондай-ақ тиісті аумақта пайдалану үшін рұқсат етілген тауарлар санаты маңызды аспект болды. Тіркеу әдісін таңдауға да назар аудару керек, және осыған байланысты қосымшаның түрі.

**Кілтті сөздер:** зияткерлік меншік, сауда маркалары, танымал тауар белгілері, ДЗМҰ, тауар таңбасын тіркеу туралы куәлік, сауда белгісін құқықтық қорғау.

**Глинщикова Татьяна Вадимовна**  
**Костенко Ольга Сергеевна**  
**ФГБОУ ВО «Кубанский государственный аграрный университет им. И.Т.Трубилина»,**  
**Краснодар, Российская Федерация**  
**ПРАВОВЫЕ ВОПРОСЫ РЕГИСТРАЦИИ ТОВАРНОГО ЗНАКА В КНР**

В данной статье рассматриваются некоторые правовые вопросы регистрации товарного знака в Китайской Народной Республике. Финансовые вложения, произведенные правообладателем с целью создания определенного образа продукции связаны, в первую очередь, с его качественными характеристиками. В КНР большое распространение получила контрафактная продукция, при этом нередко достаточно трудно отличить ее от оригинала. Как следствие, потребители были лишены возможности получить объективную информацию о товаре. Участие Китая в ВТО кардинально изменило ситуацию в данной сфере, было разработано и актуализировано законодательство о товарных знаках. Своевременная регистрация товарного знака в Китае является способом защиты интересов правообладателя. Важным аспектом стала территория, на которой товарный знак может быть зарегистрирован, а также категории товаров, разрешенные к использованию на соответствующей территории. Стоит обратить внимание также на выбор способа регистрации и в зависимости от этого вид заявки.

**Ключевые слова:** интеллектуальная собственность, товарный знак, общеизвестные товарные знаки, ВОИС, свидетельство о регистрации товарного знака, правовая охрана товарного знака.

**Список использованных источников:**

1. Закон Китайской Народной Республики «О товарных знаках» от 23.08.1982 г. (вступил в силу 01.03.1983 г.; с изменениями, внесенными Решением Постоянного комитета Всекитайского собрания народных представителей «О внесении изменений в законодательные акты Китайской Народной Республики, принятые в области охраны товарных знаков» от 30.08.2013 г.) // Официальный сайт Всемирной организации интеллектуальной собственности (ВОИС).
2. Бажанов П. В. Ведение бизнеса в Китае: правовые аспекты. Выпуск 1. Обзор правовой среды для бизнеса. — М., 2015. С. 104-106.
3. Матвеева М. В. Регистрация товарного знака в КНР: процедура, специфика и проблематика [Текст] // Право: современные тенденции: материалы V Междунар. науч. конф. (г. Краснодар, февраль 2018 г.). — Краснодар: Новация, 2018. — С. 65-68.
4. Ермолинский А. Патентное законодательство КНР: сходство и отличия от российского // ИС. Промышленная собственность. - 2001.- №.6. - С. 64-66.
5. «Соглашение о международной регистрации знаков» (Заключено в Мадриде 14.04.1891) (ред. от 02.10.1979) (вместе с «Инструкцией к мадридскому Соглашению ...» от 01.04.1992).
6. <http://ipsearch.ipd.gov.hk> (дата обращения 20.01.2019 г.)

УДК 347  
МРНТИ 10.27.01

**Кудрявцева Лариса Владимировна**  
**[larisa-k75@mail.ru](mailto:larisa-k75@mail.ru)**  
**Кара Мурат Айханович**  
**[kara8murat@mail.ru](mailto:kara8murat@mail.ru)**  
**ФГБОУ ВО «Кубанский государственный аграрный университет им. И.Т.Трубилина»,**  
**Краснодар, Российская Федерация**

**ПРАВОВОЕ РЕГУЛИРОВАНИЕ ИННОВАЦИЙ В РОССИЙСКОМ ЗАКОНОДАТЕЛЬСТВЕ**

Инновации – это не только изобретение, реализация принципиально нового, но и заимствование, адаптация уже однажды освоенной продукции, технологий. Вместе с тем они крайне необходимы и обычным организациям для лидирования в не прекращавшейся конкурентной гонке и для повышения эффективности. Инновации способны решить важнейшие задачи современных государств и улучшить уровень, качество жизни населения. Однако многое время этот термин в

законах РФ не определялся, несмотря на его активное использование в разных правовых, нормативных актах. Только в 2011 году внедрились перемены в Федеральный закон "О науке и государственной научно-технической политике". В данной работе рассматривается содержание инноваций, их признаки, определяются недостатки легального определения термина «инновация». В данной научной статье выделяются неконкретность, несовершенство данного понятия в законодательстве РФ, предоставляются рекомендации по его конкретизации и совершенствованию. То есть существующее легальное понятие термина "инновация" недостаточно уточнено. Вместе с этим, при уточнении необходимо иметь в виду публично-правовую природу данного термина и отличия правового регулирования.

**Ключевые слова:** инновации, инновационная система, гражданское право, интеллектуальная собственность, законодательство, нормативная правовая база, экономический рост.

Инновации очень важны для любого государства, так как они могут привести к глобальному лидерству. Вместе с тем они крайне необходимы и обычным организациям для лидирования в не прекращавшейся конкурентной гонке и для повышения эффективности. Инновации – это не только изобретение, реализация принципиально нового, но и заимствование, адаптация уже однажды освоенной продукции, технологий. В России по сравнению с другими странами, двигателями инноваций являются крупные организации, которые как раз заимствуют и производят адаптацию последних технологий и бизнес-процессов. В Российской Федерации, вопреки принятых государственных решений, которые направлены на поддержку инновационного совершенствования, улучшения инвестиционной привлекательности и повышения преимущества в конкурентной борьбе государства среди отраслей высоких технологий, разработка инноваций и их коммерциализация происходит довольно небыстрым ритмом.

В наше время развитие инноваций является одним из главных направлений в политике РФ, так как:

- 1) придумываются и реализуются множество целевых программ помощи развития инноваций на федеральных и региональных уровнях;
- 2) определяется налоговая и таможенная льгота для субъектов, которые выполняют инновационную деятельность;
- 3) формируются центры инноваций («Skolkovo», «Иннополис» и другие) [1, с. 334].

Правительство затрачивает огромное количество различных ресурсов на мотивацию развития инноваций. Из-за этого возникает вопрос, который относится к нормативно-правовому контролю мотивации инновационного развития, в том числе к регулированию за соблюдением правомерности, рациональной реализации ресурсов государства.

Нормативно-правовой контроль инновационного совершенствования необходимо выполнять с выявления ключевого понятия в данной деятельности – «инновации».

Вышеуказанный термин – специальный и его значение может быть непонятно населению, исходя из житейского опыта. Этот термин употребляется в специальной литературе экономики, а именно термин «инновации» в начале двадцатого века ввел известный экономист Й. Шумпетер [4].

Однако долгое время этот термин в законах РФ не определялся, несмотря на его активное использование в разных правовых, нормативных актах.

Только в 2011 году внедрились перемены в Федеральный закон "О науке и государственной научно-технической политике" (N127 - ФЗ).

На данный момент статья 2 этого Закона определяет термин «инновация», как новейший или конкретно усовершенствованный товар, способ реализации, новый организационный метод на практике [3].

Данное понятие, практически, повторяет термин «инновация», который сформирован в произведении «Руководство Осло».

Необходимо задаться вопросом, оправдано ли механическое перенесение данного широкого экономического термина в законодательство?

Чтобы ответить на данный вопрос нужно выявить цель внедрения представленного определения в законодательство РФ, выявить для каких сфер отношений данное определение предполагается использовать при их регулировании.

Цель достаточно явная. На данный момент Правительство РФ декларирует, как одно из главных направлений собственной политики - мотивацию развития инновации. Данная мотивация нуждается в огромных потерях ресурсов Правительства РФ.

Соответственно, инновации должны быть выражены в публичной отрасли права - административном, финансовом, так как осуществляется передача от Правительства РФ различных преференций физическим и юридическим лицам [2, с. 8].

Из-за этого понятно, что публичное (а также административное) использование термина «инновация» должно достаточно конкретно быть определено, чтобы различать новшества от не новшеств, а также новшества, которые нуждаются в правительственной помощи, от новшеств, не нуждающихся.

Вместе с тем с помощью имеющегося понятия «инновация» в Законе N127 - ФЗ невозможно достаточно определить данное разграничение, и оно не выделяет объективные признаки инноваций.

Приписывая новшества к новым, модернизированным товарам, а именно продуктовые новшества, законодательство не определило конкретно, что нужно подразумевать под понятиями «товары», «услуги», «продукты». Помимо этого, не очень удачно реализуется термин «продукты» в формировании термина «инновации», так как в данном термине не отражен экономический смысл продуктового новшества как нового итога деятельности производства, который создан для продаж, а также имеет некоторое экономическое значение. Также данное понятие не приводится в праве РФ.

Соответственно, для конкретного понимания термина «инновации» наиболее удачным будет использовать термин «товар». Данное понятие имеет легальное значение в других отраслях законодательства РФ (к примеру, антимонопольное законодательство о налогах и сборах). Также данный термин подчеркивает экономический смысл в качестве некоторого объекта гражданских прав, который подразумевается для реализации, обмена или других способов внедрения в оборот. Предполагается, что продуктовые новшества являются товаром, который имеет некоторое экономическое значение, а также который способен реализовываться определенным клиентом. Товары, не реализованные из-за отсутствия экономического значения, со стороны права их невозможно представлять, как новшества в связи с отсутствующим влечением населения и Правительства в мотивации создания данных товаров.

Из-за этого правомерно будет поставить вопрос о возможности сопоставления инновации с товарами, которые ограничены в гражданском обороте. Хоть они и могут цениться обществом или государством, но их использование ограничено, так как данная продукция имеет опасный характер для населения.

Очередным значимым вопросом служит легальное выявление признаков инновации. Вышеуказанный Закон выявляет лишь один признак - новизна. То есть, инновации представляют собой новую продукцию. Вместе с тем законодательством не закреплено никаких признаков выявления новизны объектов, приписывающихся к новшествам.

По мнению авторов данной работы, в зависимости от типа инноваций (продуктовая, процессная, технологическая) необходимо выделять разные критерии выявления их новизны. В пример приведем, к продуктовым инновациям можно отнести лишь принципиально новые товары, работы, услуги или конкретно модернизированный товар, вид работ среди ранее использованных.

Определяя критерии новизны процессного новшества необходимо основываться на опыте гражданско-правового контроля элементов интеллектуальной собственности. К примеру, изобретения - новые, в случае их ранее не известности в уровне техники. Образцы имеют изобретательный уровень, ежели для профессионалов они не соответствуют уровню техники. К уровню техники относятся информации, которые стали доступны всем до даты приоритета изобретения. Предполагается, что изложенный метод определения критериев новизны способен использоваться для выявления инноваций.

Помимо этого, целесообразно будет поставить вопрос о внесении в законодательство списка сфер деятельности предприятий, новшества в которых не смогут получать помощь от Правительства, и закрепление характера данной предпринимательской деятельности. К примеру, как оправдывается помощь от Правительства инновациям по созданию и реализации алкогольных, табачных продукции? Нужно ли поддерживать инновационные продукты в игорном бизнесе?

Таким образом, можно выделить, что существующее легальное понятие термина "инновация" недостаточно уточнено. Вместе с этим, при уточнении необходимо иметь в виду публично-правовую природу данного термина и отличия правового регулирования.



#### **Список использованных источников:**

1. Рогова Е. М. Бизнес-инкубаторы как элементы системы технологического трансфера российских университетов//Иновации. № 7. 2014. С.8. Нешатаева Т.Н. Международное частное право и международный гражданский процесс. Городец, М, 2004. С. 300-355.
2. Степаненко Ю.В. Перспективы административно-правового регулирования научной деятельности в свете разрабатываемой Стратегии научно-технологического развития России на долгосрочный период // Административное право и процесс. 2016. № 9. С. 5-12.
3. Федеральный закон от 23.08.1996 N 127-ФЗ «О науке и государственной научно-технической политике» // Собрание законодательства РФ, 1996. N 35. Ст. 4137.
4. Шумпетер Й. Теория экономического развития. М.: Прогресс, 1982. С.35.

#### **ТҮЙІНДЕМЕ/RESUME**

**Лариса Владимировна Кудрявцева**

**Мурат Айханович Кара**

**И.Т.Трубилин атындағы Кубань мемлекеттік ауылшаруашылық университеті,**

**ФМҚЖББМ ЖБ, Краснодар, Ресей Федерациясы**

**РЕСЕЙ ЗАҢНАМАСЫНДАҒЫ ИННОВАЦИЯНЫ ҚҰҚЫҚТЫҚ РЕТТЕУ**

Иновация - тек қана өнертабыс, түбегейлі жаңа, бірақ қарыз алу, бір рет игерілген өнімдер мен технологияларды бейімдеу. Сонымен қатар, қарапайым ұйымдар үшін бәсекеге қабілетті бәсекелестікті басқаруға және тиімділікті арттыруға өте қажет. Иновациялар заманауи мемлекеттердің маңызды міндеттерін шеше алады және халықтың өмір сүру деңгейі мен сапасын жақсарта алады. Дегенмен, бұл термин әртүрлі құқықтық және нормативтік актілерде белсенді пайдаланылуына қарамастан, Ресей Федерациясының заңдарында көп уақытты анықтаған жоқ. Тек 2011 жылы «Ғылым және мемлекеттік ғылым және технология саясаты туралы» Федералдық заңға өзгерістер енгізілді. Осы мақалада иновациялардың мазмұны, олардың белгілері қарастырылып, «инновация» терминін құқықтық айқындаудың кемшіліктері анықталды. Бұл ғылыми мақалада осы тұжырымдаманың Ресей Федерациясының заңнамасында анықсыздығы мен жетілдірілмегендігі туралы айтылады, оны нақтылау және жетілдіру бойынша ұсынымдар берілді. Яғни, «инновация» терминінің қолданыстағы құқықтық тұжырымдамасы жеткілікті түрде анықталған жоқ. Сонымен бірге, түсіндіру кезінде, осы терминнің мемлекеттік заңының сипаты мен құқықтық реттеудегі айырмашылықтарды ескеру қажет.

**Кілтті сөздер:** иновациялар, иновациялық жүйе, азаматтық құқық, зияткерлік меншік, заңнама, нормативтік база, экономикалық өсу.

**Kudryavtseva Larisa**

**Kara Murat**

**FGBOU VO "Kuban State Agricultural University. I.T. Trubilina",**

**Krasnodar, Russian Federation**

**LEGAL REGULATION OF INNOVATIONS IN THE RUSSIAN LEGISLATION**

Innovation is not only an invention, the implementation of a fundamentally new, but also the borrowing, adaptation of once mastered products and technologies. At the same time, they are extremely necessary for ordinary organizations to lead in the ongoing competitive race and to improve efficiency. Innovations can solve the most important problems of modern States and improve the level and quality of life of the population. However, for a long time this term was not defined in the laws of the Russian Federation, despite its active use in various legal and regulatory acts. Only in 2011 changes were introduced into the Federal law "on science and state scientific and technical policy". In this paper we consider the content of innovations, their features, identify the shortcomings of the legal definition of the term "innovation". This scientific article highlights the incompleteness, imperfection of this concept in the legislation of the Russian Federation, provides recommendations for its specification and improvement. That is, the existing legal concept of the term "innovation" is not sufficiently clarified. At the same time, when clarifying it is necessary to keep in mind the public-legal nature of the term and the differences in legal regulation.

**Keywords:** innovation, innovation system, civil law, intellectual property, legislation, regulatory framework, economic growth.



### List of references:

1. E. M. Rogova. Business incubators as the elements of the system of technology transfer of Russian universities in the future. No. 7. 2014. Neshataeva T. N. International private law and international civil procedure. Gorodets, M, 2004. P. 300-355.
2. Stepanenko Yu. V. the Prospects of administrative and legal regulation of scientific activity in the light of the Strategy of scientific and technological development of Russia for the long term / Administrative law and process. - 2016. - № 9. - P. 5-12.
3. Federal law of 23.08.1996 N 127-FZ "on science and state scientific and technical policy" // "Assembly of legislation of the Russian Federation", 26.08.1996, N 35, Art. 4137, "Rossiyskaya Gazeta", N 167, 03.09.1996.
4. Schumpeter, J. A. Theory of economic development. M.: Progress, 1982.

УДК 343.98

МРНТИ 10.85.31

**Горшкова Вера Сергеевна**

**vera.gorshkova.86@list.ru**

**ФГКОУ ВО «Барнаульский юридический институт Министерства внутренних дел Российской Федерации», Барнаул, Алтайский край, Российская Федерация**

### **К ВОПРОСУ О ПРОВЕДЕНИИ ПОЧЕРКОВЕДЧЕСКИХ ЭКСПЕРТИЗ ПО УГОЛОВНЫМ ДЕЛАМ О ХИЩЕНИИ ТРАНСПОРТНЫХ СРЕДСТВ**

Хищение транспортных средств в последнее время становится весьма распространенным видом преступлений, с каждым годом изобретаются новые «преступные» схемы, а также используются новые технические приспособления и устройства для облегчения их совершения. Причем преступления данного вида затрагивают интересы не только граждан Российской Федерации, но и представителей других государств. Таким образом, хищения транспортных средств приобрели международный характер. Российское законодательство содержит ряд статей, которые предусматривают уголовную ответственность за совершение хищений транспортных средств. Особую важность при расследовании указанных хищений автомобилей имеет такой вид доказательства, как заключение эксперта, обладающего специальными познаниями в области судебного почерковедения. При расследовании уголовных дел о хищении транспортных средств возникает необходимость установления исполнителей подписей в договоре купли-продажи транспортного средства. В этой статье автором рассматривается важность и необходимость экспертного исследования почерка и подписей сторон договора, предлагаются некоторые практические пути решения возникающих проблем с целью установления исполнителя подписи и рукописных записей при проведении судебных почерковедческих экспертиз по фактам хищения транспортных средств.

**Ключевые слова:** легковой автомобиль, договор купли-продажи автомобиля, судебная экспертиза, почерк, подпись.

В последние годы на дорогах многих стран появилось большое количество легковых автомобилей. Так, по официальным данным Федеральной службы Государственной статистики Российской Федерации (Росстат) в республике Казахстан за 12 месяцев 2010 года было зарегистрировано 3,1 миллиона легковых автомобилей, за 12 месяцев 2016 года эта цифра увеличилась до 3,9 миллиона легковых автомобилей [5]. В Российской Федерации в 2010 году автопарк легковых автомобилей составлял 34,4 миллиона штук, а в 2016 году цифровой показатель вырос до 45,5 миллионов штук [5]. В настоящее время тенденция роста количества указанных автомобилей сохраняется как в России, так и за рубежом.

Так, за январь-ноябрь 2018 года по официальным данным МВД России было зарегистрировано 22155 фактов краж транспортных средств, а раскрыто лишь 5710 фактов, что составляет лишь 25,7% от общего количества зарегистрированных фактов. Здесь мы также можем говорить и о фактах мошенничества – всего за январь-ноябрь 2018 года было зарегистрировано 197392 факта, а раскрыто

– 53208 преступлений [6]. К сожалению, в официальной статистике нет отдельного выделения фактов мошенничества, где предметом преступного посягательства являлось транспортное средство. Это только официальная статистика, реальные цифры совершенных хищений автомобилей значительно выше.

Анализ судебно-следственной практики показывает, что заключение судебной почерковедческой экспертизы является одним из важнейших доказательств по уголовным делам по фактам краж автотранспорта. По данным интервьюирования сотрудников экспертных подразделений Алтайского края установлено, что в производство эксперта, имеющего допуск на право самостоятельного производства почерковедческих экспертиз, поступает большое количество материалов, где в качестве объекта исследования выступают подписи, расположенные в договорах купли-продажи транспортного средства – 20% от общего количества материалов. Как мы видим, хищение транспортных средств, в частности легковых автомобилей, занимает определенное место среди преступлений, совершаемых в Российской Федерации. К сожалению, большая часть фактов хищений автомобилей остается нераскрытыми преступлениями. Это наносит особый урон в виде имущественного ущерба гражданам Российской Федерации, гражданам другого государства, лицам без гражданства, юридическим лицам, но и отражается на престиже государства – ведь государство должно охранять и защищать от преступных посягательств не только граждан, лиц без гражданства, иностранных граждан, юридических лиц, но их имущество, в том числе и автомобили.

Особенно это актуально для Алтайского края, где регион граничит и с республикой Казахстан. Мы можем говорить о различного рода преступных схемах «легализации» нахождения автомобилей не только на территории Российской Федерации, но и на территории других стран, в том числе и республике Казахстан.

Согласно российскому законодательству легковой автомобиль должен быть поставлен на учет в Государственной инспекции безопасности дорожного движения Министерства внутренних дел Российской Федерации, «за исключением транспортных средств, участвующих в международном движении или ввозимых на территорию Российской Федерации на срок не более 6 месяцев, к участию в дорожном движении на территории Российской Федерации и за ее пределами» [4]. Если это требование нормативно-правовых актов не будет соблюдено, то передвижение на автомобиле, не зарегистрированном в установленном порядке, влечет наказание.

Для того, чтобы осуществить регистрацию транспортного средства на территории Российской Федерации в подразделения Государственной инспекции безопасности дорожного движения МВД России необходимо предоставить документы, перечень которых указан в приказе МВД России №399 от 26.06.2018 года «Об утверждении Правил государственной регистрации автотранспортных средств и прицепов к ним в Государственной инспекции безопасности дорожного движения Министерства внутренних дел Российской Федерации, образца бланка свидетельства о регистрации транспортного средства и признании утратившими силу нормативных правовых актов МВД России и отдельных положений нормативных правовых актов МВД России» [4]. Причем, владелец автомобиля обязан оформить документы на свое имя в течение 10 дней с момента приобретения транспортного средства.

В перечне документов, необходимых для регистрации транспортного средства на территории России, находится договор купли-продажи транспортного средства. Данный документ представляет особый интерес для экспертной практики.

Согласно гражданскому законодательству Российской Федерации (статья 161 Гражданского Кодекса Российской Федерации [2]) для договора купли-продажи транспортного средства предъявляется требование об обязательной письменной форме, так как сделки по приобретению автомобиля, как правило, превышают сумму 10 000 рублей, а также могут заключаться между физическими и юридическими лицами. В нормативно-правовых актах Российской Федерации не указано, каким способом должен быть выполнен договор купли-продажи транспортного средства – письменным или печатным, либо основной текст документа выполнен печатным способом, а строки договора заполнены рукописным способом. Имеется лишь указание законодателя о том, что в договоре должны, помимо обязательных условий договора, среди которых – предмет, дата составления, указание сторон и т.д., находится подписи обеих сторон. По общему правилу подписи выполняются собственноручно сторонами договора и в дальнейшем являются объектами экспертного исследования.

Для экспертов, занимающихся производством почерковедческих экспертиз, особую сложность представляет исследование подписей, в том числе и в договорах купли-продажи транспортных

средств, так как в настоящее время происходит процесс «упрощения» подписей. Это еще в 2007 году было отмечено Пахомовым А.В., Сысоевой Л.А.: «В результате проведенной в последние годы статистической обработки данных, полученных в процессе объемного исследования и анализа современных подписей по составу, установлено, что количество «кратких» подписей, т.е. подписей, практически не пригодных для идентификации, составляет почти 30%, а подписей, «открытых» для подделки в силу особенностей своего строения – краткости, простоты строения и отсутствия пересекающихся элементов, - около 50%» [3, с. 3].

Несмотря на то, что некоторые вопросы производства судебных почерковедческих экспертиз по подписям и рукописным записям изучались такими известными учеными, как Белкиным Р.С., Винберг Л.А., Шванковой М.В. [1], Серегиним В.В. [8], Шведовой Н.Н. [9], Сысоевой Л.А., Пахомовым А.В. [3] и рядом других, однако целостного комплексного исследования отдельного вида документа – договора купли-продажи транспортного средства с выработкой практических рекомендаций по совершенствованию их формы с точки зрения судебного почерковедения не проводилось.

Даже при наличии большого количества образцов для проведения сравнительного исследования эксперт не всегда может в категоричной форме сделать положительный или отрицательный вывод об исполнителе подписи, либо приходит к выводу о том, что решить поставленный перед экспертом вопрос не представляется возможным. Таким образом, если в договоре купли-продажи транспортного средства будут только подписи сторон договора, причем эти подписи будут просты и кратки, а других почерковых объектов не будет иметься, то перед экспертом часто будет вставать очень трудная задача – решить вопрос об исполнителе подписи. Мы должны констатировать тот факт, что в силу закона в подразделении государственной инспекции безопасности дорожного движения МВД России при предоставлении пакета документов для регистрации автомобиля не присутствуют обе стороны договора купли-продажи транспортного средства, а документы подает только новый собственник транспортного средства. Возможно изготовление документа одним лицом, без участия второй стороны договора, либо «третьими» лицами, либо с использованием технических средств (например, с использованием устройства, имитирующее рукописный почерк). Таким образом, мы можем говорить о возможном предоставлении в органы МВД России «поддельных» договоров купли-продажи транспортных средств. На основании судебно-следственной практики следует выделить версии совершения преступлений:

- преступники совершают хищение автомобиля в одном регионе России, а осуществляют постановку на учет в другом регионе Российской Федерации;
- преступники совершают хищение автомобиля в другой стране, например, ближайшим нашим «соседом» является республика Казахстан, а осуществляют постановку на учет уже в Российской Федерации, либо наоборот.

При этом могут также могут вноситься изменения в номера агрегатов (вин-номер, номер кузова автомобиля).

Поэтому, решение вопроса о нормативном закреплении формы договора купли-продажи транспортного средства требует дальнейшего подробного изучения с выработкой конкретных предложений с целью внедрения их в практическую деятельность правоохранительных органов, осуществляющих государственную регистрацию транспортных средств. Проблема назрела и требует своего решения.

Мы видим решение этого вопроса в нормативно-правом закреплении унифицированной формы договора купли-продажи транспортного средства с наличием обязательных для заполнения рукописным способом строк – указание сторон - фамилия, имя, отчество или наименование юридического лица; реквизиты сторон, паспортных данные лиц; указание предмета договора – марка автомобиля, его номерные обозначения. При этом у эксперта-почерковеда появляется возможность решить вопрос об исполнителе не только подписи, но и дополнительно решить вопрос об исполнителе рукописных записей.

#### **Список использованных источников:**

1. Белкин Р.С. Почерковедческая экспертиза: Учебник для ВУЗОВ МВД СССР/. Волгоград: Высшая следственная школа МВД СССР, 1977.
2. Гражданский Кодекс Российской Федерации от 26.11.2001 №146-ФЗ (ред. от 03.08.2018) (с изм. и доп., вступ. В силу с 01.09.2018) // Собрание законодательства РФ. 2001. №49. Ст. 4552
3. Кодекс Российской Федерации об административных правонарушениях федеральный закон от 30 декабря 2001 г. №195-ФЗ [Электронный ресурс]: – электронные данные. – Программа информационной поддержки российской науки и образования // справочные правовые системы

КонсультантПлюс: Высшая школа. – 2019. – Режим доступа: <http://www.consultant.ru> (дата обращения 16.02.2019).

4. Об утверждении Правил государственной регистрации автомототранспортных средств и прицепов к ним в Государственной инспекции безопасности дорожного движения Министерства внутренних дел Российской Федерации, образца бланка свидетельства о регистрации транспортного средства и признании утратившими силу нормативных правовых актов МВД России и отдельных положений нормативных правовых актов МВД России Приказ МВД России от 26.06.2018 года №399. [Электронный ресурс]: – электронные данные. – Программа информационной поддержки российской науки и образования // справочные правовые системы КонсультантПлюс: Высшая школа. – 2019. – Режим доступа: <http://www.consultant.ru> (дата обращения 16.02.2019).

5. Официальный сайт Федеральной службы государственной статистики Российской Федерации. URL: <http://www.gks.ru/> (дата обращения 16.02.2019).

6. Официальный сайт МВД Российской Федерации. URL: <https://мвд.рф/> (дата обращения 16.02.2019).

7. Пахомов А.В., Сыроева Л.А. Судебно-экспертное исследование современной подписи: Учебное пособие. - М.: ЭКЦ МВД России, 2007. - 60 с.

8. Серегин В.В. Почерковедение и почерковедческая экспертиза: Курс лекций /Издание пятое. Санкт-Петербург: МВД России, НПСЭП, 2015.

Уголовный кодекс Российской Федерации [Электронный ресурс]: федеральный закон от 13 июня 1996 г. №63-ФЗ. Доступ из справ.-правовой системы «КонсультантПлюс».

9. Шведова Н. Н. Фальсификация письменных доказательств: из опыта экспертных исследований документов. Судебная экспертиза. Выпуск (54) 2018: научно-практический журнал. - Волгоград: ВА МВД России, 2018. URL: [www.va-mvd.ru/sudek/](http://www.va-mvd.ru/sudek/) (дата обращения 17.02.2019).

## ТҮЙІНДЕМЕ/RESUME

**Вера Сергеевна Горшкова**

**«Ресей Федерациясы Ішкі істер министрлігінің Барнауыл заң институты»**

**ФМҚЖББМ ЖБ, Алтай өлкесі, Барнауыл қаласы, Ресей Федерациясы**

### **ОСЫ ӘУЕ КЕМЕСІНДЕГІ ҚЫЛМЫСТЫҚ ІСТЕР БОЙЫНША КРИСТАЛДАРДАН ӨТКІЗУ ТУРАЛЫ СҰРАҚҚА**

Көлік құралдарын ұрлау көбінесе қылмыстың ең таралған түрі болды, жыл сайын жаңа «қылмыстық» схемалар ойлап шығарылады және жаңа техникалық құралдар мен құрылғылар олардың жұмысын жеңілдету үшін қолданылады. Сонымен қатар, бұл қылмыстар Ресей Федерациясының азаматтарының ғана емес, сондай-ақ басқа мемлекеттердің өкілдерінің мүдделеріне де әсер етеді. Осылайша, автокөлікті ұрлау халықаралық сипатқа ие болды. Ресейлік заңнама көлік құралдарын ұрлауды қылмыстық деп санайтын бірқатар баптарды қамтиды. Бұл автокөлікті ұрлауда ерекше маңыздылығы сот сараптамасы саласындағы арнайы білімі бар маманның қорытындысы ретінде дәлелдемелердің түрі болып табылады. Көлік құралдарын ұрлау туралы қылмыстық істерді тергеген кезде көлік құралын сатып алу-сату туралы келісімге қол қоюшыларды анықтау қажет болады. Осы мақалада автор автордың қолтаңбасы мен келісімшартты сараптамадан өткізудің маңыздылығын және қажеттілігін қарастырады, автокөлік ұрлау фактілері бойынша қолжазба сараптамасын жүргізген кезде қол қоюшы мен қолжазба жазбаларын анықтау мақсатында проблемаларды шешудің кейбір практикалық тәсілдерін ұсынады.

**Кілтті сөздер:** жеңіл автокөлік, автокөлік сатылымы, құқықтық сараптама, қолтаңба, қол қою.

**Gorschkova Vera**

**FGKOU V "Barnaul Law Institute of the Ministry of Internal Affairs of the Russian Federation",  
Barnaul, Altai Territory, Russian Federation**

### **ON THE ISSUE OF CONDUCTING HANDWRITING EXAMINATIONS IN CRIMINAL CASES OF THEFT OF VEHICLES**

Theft of vehicles has recently become a very common type of crime, every year new "criminal" schemes are invented, and new technical devices and devices are used to facilitate their Commission. Moreover, crimes of this type affect the interests not only of citizens of the Russian Federation, but also of representatives of other States. Thus, the theft of vehicles has acquired an international character. Russian legislation contains a number of articles that provide for criminal liability for theft of vehicles. Of particular



importance in the investigation of these car thefts has such type of evidence as the conclusion of an expert with special knowledge in the field of judicial handwriting. When investigating criminal cases of theft of vehicles there is a need to establish the performers of signatures in the contract of sale of the vehicle. In this article, the author considers the importance and necessity of expert research of handwriting and signatures of the parties to the contract, offers some practical ways to solve the problems with the aim of establishing the contractor's signature and handwritten notes during forensic handwriting examinations on the facts of theft of vehicles.

**Keywords:** car, contract of sale of the car, forensic examination, handwriting, signature.

**List of references:**

1. Belkin R.S. Handwriting Expertise: Textbook for Universities of the USSR Ministry of Internal Affairs. Volgograd: Higher Investigative School of the Ministry of Internal Affairs of the USSR, 1977.

2. Civil Code of the Russian Federation of 26.11.2001 No. 146-FZ (as amended on 03.08.2018) (as amended and added, entered into force on 01.09.2018) // Meeting of the legislation of the Russian Federation. 2001. No. 49. Art. 4552

3. Code of the Russian Federation on administrative offenses federal law of December 30, 2001 No. 195-FZ [Electronic resource]: - electronic data. - Program of information support of Russian science and education // reference legal systems Consultant Plus: High School. - 2019. - Access mode: <http://www.consultant.ru> (the date of appeal February 16, 2019).

4. On approval of the Rules for the state registration of motor vehicles and trailers for them in the State Traffic Safety Inspectorate of the Ministry of Internal Affairs of the Russian Federation, sample certificate of vehicle registration and recognition of regulatory acts of the Ministry of Internal Affairs of Russia and certain provisions of regulatory acts of the Ministry of Internal Affairs of Russia The Ministry of Internal Affairs of Russia of June 26, 2018, No. 399. [Electronic resource]: - electronic data. - Program of information support of Russian science and education // reference legal systems Consultant Plus: High School. - 2019. - Access mode: <http://www.consultant.ru> (the date of appeal February 16, 2019).

5. The official site of the Federal State Statistics Service of the Russian Federation. URL: <http://www.gks.ru/> (appeal date 02/16/2019).

6. Official website of the Ministry of Internal Affairs of the Russian Federation. URL: <https://mvd.rf/> (request date February 16, 2019).

7. Pakhomov A.V., Sysoeva L.A. Forensic expert study of the modern signature: Tutorial. - М.: EKTs MIA of Russia, 2007. - 60 p.

8. Seregin V.V. Handwriting and handwriting examination: Course of lectures / Fifth edition. St. Petersburg: Ministry of Internal Affairs of Russia, NPSEP, 2015.

Criminal Code of the Russian Federation [Electronic resource]: Federal Law of June 13, 1996 No. 63-FZ. Access from sprav. Legal system "Consultant".

9. Shvedova N.N. Falsification of written evidence: from the experience of expert studies of documents. Forensic examination. Issue (54) 2018: scientific and practical journal. - Volgograd: IA MIA of Russia, 2018. URL: [www.va-mvd.ru/sudek/](http://www.va-mvd.ru/sudek/) (appeal date February 17, 2019).

УДК 343.85  
МРНТИ 10.81.71

**Гүлдана Батырбаевна Қаржасова**

[gkb24@mail.ru](mailto:gkb24@mail.ru)

**Аликжан Халелович Феткулов**

[fetkulov\\_german@mail.ru](mailto:fetkulov_german@mail.ru)

**Алмас Сабитович Орынбеков**

[GKB24@mail.ru](mailto:GKB24@mail.ru)

**Қазтұтынуодағы Қарағанды экономикалық университеті,  
Қарағанды, Қазақстан Республика**

## **ЕСІРТКІ ЗАТТАРЫ НЕМЕСЕ ПСИХОТРОПТЫ ЗАТТАРДЫҢ ЗАҢСЫЗ АЙНАЛЫМЫ**

Мақалада қазіргі таңда қоғам дертіне арналған есірткі заттары немесе психотропты заттардың заңсыз айналымы жайлы мәселелер талқыланады. Бүкіл әлемдік қауымдастықта және кеңестік дәуірде, соның ішінде Қазақстан Республикасында соңғы жылдары заңсыз есірткі айналымы мен және



оның салдарымен–тұрғындардың көпшілігін есірткімен еліту бойынша күресу мәселесі күшейді. Есірткілік қылмыс өзінің географиялық, жастық және басқада шеңберін кеңейтуде, есірткі мен айналысушылар қоғамда есірткілік өнімдері немесе психотроптық заттарды тұтынуға, оларды айналымға заңсыз енгізуге әрекет етуде. Әлеуметтік-экономикалық процестер аумағында әлеуметтік белсенді өмірден шеттеп қалған, кейінгі ұрпағына есірткілік тәуелділік беріп отырған адамдар саны арта түсуде. Есірткі адамның жанымен тәнінің саулығына қауіп төндіретін химиялық дәрі дәрі болудан әрі асып, ол мемлекеттердің ұлттық қауіпсіздігіне төнген әлеуметтік қоғамдық қатерге айналып отыр. Сонымен мақалада есірткі заттары немесе психотропты заттардың заңсыз айналымы қылымысымен күресу шаралары және алдыны алу жолдары зерттеледі.

**Кілттік сөздер:** есірткі заттар, психотропты заттар, нашақорлық, есірткі бизнесі, заңсыз айналым, қылмыстық жауапкершілік.

Адам баласының денсаулығына қарсы қылмыстардың аса қауіпті түрі есірткі, психотроптық, күшті әсер ететін және улы заттарды заңсыз айналымға түсіруімен байланысты іс-әрекеттер болып табылады. Әлеуметтік-экономикалық процестер аумағында әлеуметтік белсенді өмірден шеттеп қалған, кейінгі ұрпағына есірткілік тәуелділік беріп отырған адамдар саны арта түсуде. Тұрғындарды есірткімен еліту мен есірткі өнімдерін заңсыз айналымға енгізу қылмыстық өмірмен тығыз байланысты және әлемдік терроризм мен қылмыстық күш көрсетудің басқа да түрлерінің туындауына ықпал етеді.

Құқық қорғау және нашақорлық пен есірткі бизнесінің таралуына қарсы іс қимылға қатысатын басқа да мемлекеттік органдардың басты назары халықтың есірткі құралдарымен психотроптық заттарға қолжетімділігін барынша шектеуге бағытталатын болады. Осыған байланысты аталған салада стратегияның негізгі ұстанымдары елге заңсыз есірткілерді әкелуді болдырмаумен, есірткілерді заңсыз айналымға өтуінің алдын алумен байланысты. [1, 3 б.].

Есірткі бизнесіне қарсы күрес саласында мемлекеттің өзіне баса назар аударатын орталық проблемалары контрабанда көлемінің және опияттар мен синтетикалық есірткілердің неғұрлым қауіпті түрлері транзитінің өсуі болып қалуда.

Республиканың есірткі нарығындағы контрабанда құрамасын ескере отырып, шетелдердің ең алдымен шекара маңындағы елдердің құқық қорғау және арнайы органдарымен ынтымақтастықты кеңейтуге және тереңдетуге баса назар аударылуы тиіс. Осы мақсатта есірткі бизнесіне қарсы күрес саласында, атап айтқанда “бақыланатын жеткізілім” әдісі бойынша бірлескен арнайы операциялар мен іс шараларды өткізу, қылмыстық кірістерді және басқа шараларды заңдастыруға қарсы шараларды жүзеге асыру кезінде кең халықаралық ынтымақтастық үшін құқықтық негіздерді құрайтын нормалады жетілдіруді және бірыңғалауды жалғастыру қажет. Түрлі мемлекеттер оқу орындарының базасында оқытуды және біліктілікті арттыруды ұйымдастыруда халықаралық ынтымақтастықтың ролін күшейту қажет. Есірткілердің заңсыз айналымына қарсы күрестің ақпаратымен, тәжірибиесімен және тәсілдерімен алмасу мақсатында құқық қорғау және бұдан әрі ұдайы жүзеге асыру қажет. Қатысушысы ҚР-сы болып табылатын есірткілердің заңсыз айналымына және оларды теріс пайдалануға қарсы күрес саласында екі жақты және көпжақты шарттар мен келісімдер практика жүзінде іске асырылатын болады. Осыған байланысты Шанхай ынтымақтастық ұйымы. “Орталық Азия ынтымақтастығы ” және ТМД сияқты интеграциялық құрылымдар шеңберінде қабылданған келісімдерді іске асыруға сондай-ақ осы салада халықаралық ұйымдармен, шет елдермен және олардың құзіретті органдарымен ынтымақтастық туралы жаңа шарттарды әзірлеуге және оларға қол қоюға баса назар аударылатын болады. Ішкі республикалық деңгейде кеден бекеттерін, ҰҚК Шекара қызметінің жекелеген бақылау өткізу бекеттерін, есірткілердің заңсыз айналымына қарсы күресті жүргізетін республиканың құқық қорғау және арнайы органдарындағы криминологиялық қызметтерді ұйымдастырушылық-кадрлық және техникалық нығайтуды жалғастыру қажет. Есірткі бизнесіне қарсы күрес жөніндегі бөлімшелердің тиімді жұмысының маңызды шарты өзінің құрылымдық бөлімшілерінің жергілікті жерлердегі қызметін үйлестіретін, олардың қызметінің нәтижелерін талдайтын және жинақтайтын, әдістемелік басшылықты жүзеге асыру және оны жетілдіру жөнінде шаралар қабылдайтын, сондай-ақ ұйымдасқан қылмыстық топтар немесе қылмыстық қоғамдастықтар жасаған есірткілермен байланысты неғұрлым күрделі қылмыстарды ашуға және тергеуге қатысатын орталық аппараттардың бөлімшелерін ұйымдастырушылық әдістемелік және кадрлық жағынан нығайтуды жалғастыру болып табылады. [2, 7 б.].

Заңсыз ақшалай қаражаттың ұлттық қаржы жүйесіне енуіне жол бермейтін қаржылық реттеудің тиімді режимін қамтамасыз етумен қатар, есірткі бизнесінен алынған ақшаны ағартуға қарсы күрестің нысандары мен әдістерін жетілдіру қажет. Осыған орай құзіретіне осы санаттағы қылмыстарды анықтау және олардың жолын кесу кіретін мемлекеттік органдармен өзара іс қимыл тетігі жолға қойылатын болады [3, 54 б.].

Нашақорлық былайша айтсақ ауадан да тез тарайтын аса қауіпті емі қиын дерт. Есінен танып, көзіне еш нәрсе көрінбей, ешнәрседен қорқу, үркенден ара, кез келгенде атылатын адам бейнесіндегі екі аяқты пендені көз алдыңызға елестетіп көріңіздерші. Олардың бар іздегені көрген баққаны көздегені қалайда есірткі қабылдау болады.

Қазақстандық қоғамды есірткілендірудің әлеуметтік мәдени факторлары ұлт денсаулығының негізі ретінде есірткіге деген қоғамдық иммунитеті қалыптастыруға ең алдымен мемлекеттік әлеуметтік саясат және орта, жоғары білім беру жүйесіндегі жастар арасындағы жұмыс бағытталуы тиіс. Бұл ретте осы саладағы негізгі бағыт беретін күш тек орталық, жергілікті атқарушы билік органдарының ғана емес, азаматтық қоғам институттарының да қызметі болуы тиіс.

Осы тұрғыда ең ортақ алдын алу іс-шаралары ретінде еліміздің жекелеген өңірлерінде есірткі пайдаланатын адамдар санының өсуіне ықпал ететін себептер мен жағдайларды зерделеу, салауатты өмір салтын ықпал ететін себептер мен жағдайларды зерделеу, салауатты өмір салтын жүргізуге ұмтылысты ынталандыратын бағдарламаларды әзірлеу мен енгізуді айтуға болады. Қоғамдық санада адамның денсаулығы өзі үшін де, тұтастай қағам үшін де құндылық болып табылатындығы жөніндегі идеяның алатын орны барған сайын қомақты болуы тиіс. Оны есірткі пайдаланатын адамдар мен жұмыстағы маңызды психологиялық алғышарт деп есептеуге болады. Өйткені өзінің денсаулығына деген көзқарастың өзгеруі басқа да алдын алу және емдік бағдарламаның іске асырылуын жеңілдетеді.

Бұл үшін ең алдымен балалар, жасөспірімдер мен жастар арасында нашақорлықтың алдын алу жөніндегі көп сатылы білім беру бағдарламасын құру қажет.

Халыққа есірткілердің зиянды туралы кең көлемде ақпарат беруге көп көңіл бөлінуі тиіс. Бұқаралық ақпарат құралдары көпшілік қауым үшін қажетті білімнің негізі көзі болып есептелуі олардың бұл мәселедегі жауапкершілігін арттырады. Екінші жағынан есірткі заттарының жарнамасында, есірткілер туралы босаңсу, рахаттану, бедел жинау құралы, өмірдің жеңіл стилі делініетінің атрибуты ретіндегі теріс түсініктер уағызына жол бермеу жөніндегі жұмыс жүргізілуі тиіс [4, 86 б.].

Бұдан басқа, тікелей есірткіге қарсы насихат қарсы жарнаманың орналасуын және баспа және электронды жүйелі қоғамдық саяси, талдамалық және көркем жарияланымдары дайындауды, сондай-ақ есірткіге тақырыптағы тұрақты теледидар бағдарламалары мен хабарлардың ұйымдастыруды және өткізуді қоса алғанда, мемлекеттік тапсырысты орындайтын бұқаралық ақпарат құралдарында болуға тиіс.

Есірткіге қарсы қоғамдық ұстанымды күшейтуді маңызды факторы жастар арасындағы патриоттық көңіл күйдің өсуі болып табылатындықтан, кең көлемде мәдени тәрбие жұмысын және оқушылардың, студенттердің, олардың ата-аналарының арасында есірткіге қарсы белсенді насихат жүргізуді негізге ала отырап, оқушылар мен студенттердің (нашақорлық Қазақстанның болашағына төнген қатер атты бүкіл Қазақстандық қозғалысын қалыптастыру іс шараларды жалғастыру қажет.)

Кәмелетке толмағын балалар мен жасөспірімдердің бос уақытын қоғамды құнды ынталандары мен бейімділіктері негізінде ұйымдастыруға ерекше көңіл бөлінуі тиіс. Бұл үшін спорттық секциялар, қызығушылығы бойынша шығармашылық үйірмелер, аула клубтары желілері жер жерде кеңейту, балалардың бос уақытын ұйымдастыру кезінде пікір сайыстар, дискотекалар, плакаттар мен суреттер конкурстарын, викториналар, және есірткіге қарсы бағыттағы басқа да іс шараларды өткізуді көздеу қажет.

Бұдан басқа есірткіге иммунитетті қоғамның өзі қалыптастыруы тиіс. Мемлекет нашақорлықтың және есірткі бизнесінің таралуына қарсы күресте азаматтық қоғам институттары, түрлі қоғамдық саясат және үкіметтік емес ұйымдар жекелеген азаматтар арасында бастамашылықты дамыту және көтермелеу үшін барлық қажетті жағдайларды жасау қажет. Алдын алу жұмысына мемлекеттік әлеуметтік тапсырысты орналастыру арқылы үкіметтік емес ұйымдарды неғұрлым белсенді түрде тарату, қызметті ПБЗ-ға тәуелділіктің бастапқы алдын алуға бағытталған қазіргі қоғамдық ұйымдарды қолдауды жүзеге асыру және жаңаларын құруға барынша жәрдемдесу, осы салада ғылыми таңдамалық және зерттеу жұмысын жүргізу қажет.

Дінге сенетіндермен олардың жақындарына есірткіні қабылдауы орнықты қалыптастыру бойынша діни конференциялармен тығыз ынтымақтастықты ұйымдастыру қажет.

Нашакорлықтан зардап шегетін адамдарға деген теріс көзқарасты жеңу мемлекет пен қоғамдық ұйымдар қызметінің негізгі бағыттарының бірі болуға тиіс.

Аталған ішаралар кешені есірткіге деген қоғамдық иммунитетті қалыптастыруға және қоғамның есірткіге бейімделуін әлеуметтік мәдени факторларын әсерін төмендетіге мүмкіндік береді. Есірткілік бизнеске қарсы әрекет ету мәселесінің күрделілігі соншалық, бүгінгі таңда ешқандай мемлекеттің оның тиімді шешімін табуы қиынға соғып отыр. Мұндай жағдай саясаттағы осы мәселе төңірегінде әр түрлі пікір туындатады. Алайда бір нәрсе ақиқат: әлеуметтік – экономикалық іс шаралардың кең көлемді бағдарламасы болып бекітілген позитивті қозғалыстар құқықтық құралдар бар жерде ғана мүмкін. Қылмыстық құқықтық жауапкершілік шегінің ескерту маңыздылығын жоғары бағалауға болмайды. Құқық қорғау орындарының қызметін жетілдіру – есірткі бизнесіне қарсы күрестегі мемлекеттік іс шаралардың жиынтығы міндеттерінің бірі ғана. Сонымен бірге саяси және экономикалық сәттілік құтқару құралы бола алмайды. Тіпті керісінше, мемлекеттің даму деңгейі неғұрлым жоғары болса, басқа да бизнес түрлері сияқты есірткі бизнесі үшін де ол соғұрлым үлкен қызығушылықты көрсетеді, себебі, ол табыс көзінің максималды болуының басты мақсаты.

Қазақстан Республикасында есірткілерді заңсыз айналымға енгізумен күресетін кәсіпкерлер потенциалы мемлекеттік арнайы құрылымдарда ғана емес, сондай-ақ ғылыми шеңберде де өсіп келеді. Жалпылама жұмыстар атқарылды, бірақ әлі де көптеген жұмыстар істеуге тура келеді, соның ішінде осы жұмысқа сәйкес қызметкерлерді арнайы оқытуды ұйымдастыру және есірткілік қауіп-қатерге қарсы әрекет ету жұмыстарын қаржыландыруды ұлғайту. Заңсыз есірткі айналымына және есірткі пайдаланушыларға қарсы жүргізіліп жатқан шараларды әлсіз деуге келмес. Алайда мемлекеттік мекемелерде қабылданып жатқан жұмыстардың пәрмені әлі де болса діндеген жеріне жетпей жатқандай. Тіпті күн өткен сайын бұл дерттің зардабы өршіп адам өміріне аса қауіпті есірткілердің жаңа түрлері пайда бола бастады. Сол себепті мұндай аса қатерлі қылмыс түрлерінің тамырына балта шабуға, тек қана құқық қорғау органының күресі мен шаралары жеткіліксіз. Сондықтан қасіреті мен қауіпі мол бұл қылмысқа бүкіл жұртшылық болып күресу қажет.

#### **Қолданылған әдебиет тізімі:**

1. Боранбаев, Е. Есірткі елді бүлдіреді [Текст] / Е. Боранбаев ; сұхбаттасқан А. Шахин // Заңгер. 2014. №6. С. 33-35 б. (Правовая доктрина. Юридическое сообщество)
2. Бекежанов, Д. Н. Есірткі, жүйкеге әсер ететін зиянды заттарды құқықтық реттеудің мәселелері [Текст] / Д. Н. Бекежанов // ҚазҰУ хабаршысы. Заң сер. = Вестник КазНУ. Сер. юридическая. 2013. №1. С. 77-80.
3. Федорюк С.Ю. Проблемы уголовно-правовой регламентации ответственности за незаконный оборот наркотических средств и психотропных веществ и их аналогов Текст. : автореф. дис. канд. юрид. наук / С. Ю. Федорюк. Ставрополь, 2014.
4. Харьковский Е. Л. Уголовная ответственность за незаконный оборот наркотических средств и психотропных веществ Текст. : автореф. дис. . канд. юрид. наук / Е. Л. Харьковский. М., 2012.

#### **РЕЗЮМЕ\RESUME**

**Каржасова Гульдана Батырбаевна**

**Феткулов Аликжан Халелович**

**Орынбеков Алмас Сабитович**

**Карагандинский экономический университет Казпотребсоюза,**

**Караганда, Республика Казахстан**

#### **НЕЗАКОННЫЙ ОБОРОТ НАРКОТИЧЕСКИХ СРЕДСТВ ИЛИ ПСИХОТРОПНЫХ ВЕЩЕСТВ**

В статье рассматриваются некоторые проблемные аспекты законодательного регулирования незаконного оборота наркотических средств и психотропных веществ.

Проблема борьбы с незаконным оборотом наркотиков обострилась в мировом сообществе, в том числе и в Республике Казахстан. Наркопреступность расширяет свои географические, возрастные и иные границы, действия наркодельцов становятся все изощреннее. Количество людей, лишенных

социальной активности увеличивается. Наркотики - это не только химический препарат, представляющий опасность для здоровья человека, но и социальная общественная угроза, угрожающая национальной безопасности. Итак, в этой статье рассматриваются пути и средства предотвращения незаконного оборота наркотических средств или психотропных веществ.

**Ключевые слова:** наркотические средства, психотропные вещества, наркомания, наркобизнес, незаконный оборот, уголовная ответственность.

**Karzhasova Guldana  
Fetkulov Alikzhan  
Orynbekov Almas  
Karaganda Economic University Kazpotrebsoyuz,  
Karaganda, Republic of Kazakhstan**

### **ILLEGAL TRAFFICKING OF DRUGS OR PSYCHOTROPIC SUBSTANCES**

The article discusses some of the problematic aspects of legislative regulation of the illicit trafficking of narcotic drugs and psychotropic substances.

The problem of combating illicit drug trafficking has escalated in the world community, including in the Republic of Kazakhstan. Drug-related crime expands its geographic, age and other boundaries, the actions of drug traffickers are becoming more sophisticated. The number of people deprived of social activity increases. Drugs are not only a chemical drug that represents a danger to human health, but also a social public threat that threatens national security. So, this article discusses the ways and means of preventing the illicit trafficking of narcotic drugs or psychotropic substances.

**Keywords:** narcotic drugs, psychotropic substances, drug addiction, drug business, illicit trafficking, criminal liability.

#### **List of references:**

- 1 Boranbaev, E. Drugs destroy the people [Text] / E. Boranbayev; interviewed Sahin // Zanger. – 2014. – №6. – 33 p. 35 p. – (Legal Doctrine of Legal Society)
- 2 . Bekezhanov, D. N. Issues of legal regulation of narcotic and psychotropic substances affecting the narcotics [Text] / Д. N. Bekezhanov // The Bulletin of the KazNU. – 2013. – №1. – p. 77-80. –
- 3 . Fedoryuk S.Yu. Problems of criminal law regulation of responsibility for the illicit trafficking of narcotic drugs and psychotropic substances and their analogues Text. : Abstract. dis. . Cand. legal Sciences / S. Yu. Fedoryuk. Stavropol, 2014.
- 4 . Kharkiv E. Criminal liability for illicit trafficking in narcotic drugs and psychotropic substances Text. : Abstract. dis. . Cand. legal Sciences / E. Kharkov. M., 2012.

УДК 343.85

МРНТИ 10.81.71

**Садыкова Кокеш Каригуловна  
Kokesh@yandex.kz  
Академия «Болашак», Караганда, Республика Казахстан**

### **ПРОБЛЕМЫ ПРОФИЛАКТИКИ ПРАВОНАРУШЕНИЙ СРЕДИ НЕСОВЕРШЕННОЛЕТНИХ В КАЗАХСТАНЕ**

В данной статье рассматриваются проблемы борьбы с преступностью несовершеннолетних в условиях развития суверенного Казахстана, а также анализируются меры по ее предупреждению. В статье рассмотрены вопросы совершения правонарушений несовершеннолетними, причины их совершения и методы профилактики. Одной из самых актуальных и социально значимых задач, стоящих перед нашим обществом сегодня, безусловно, является поиск путей снижения роста преступлений среди молодежи и повышенная эффективность их профилактики. Преступность несовершеннолетних - это одновременно проблема социального неблагополучия и проблема возрастного формирования личности, и она не может быть разрешена по принципу «преступление – наказание». Неэффективность карательного механизма в отношении несовершеннолетних, доказана временем. Проблема профилактики преступности несовершеннолетних должна быть в центре



внимания всего общества, и прежде всего органов государственной власти. Целесообразнее и гуманнее не допустить совершения преступления, чем наказать преступника.

**Ключевые слова:** несовершеннолетние, преступления, борьба с преступностью, возрастные особенности, проблема профилактики, предупреждение преступности.

Одной из самых актуальных и социально значимых задач, стоящих перед нашим обществом сегодня, безусловно, является поиск путей снижения роста преступлений среди молодежи и повышенная эффективность их профилактики. Необходимость скорейшего решения этой задачи обусловлена не только тем, что в стране продолжает сохраняться достаточно сложная криминогенная обстановка, но, прежде всего тем, что в сферы организованной преступности втягивается все больше и больше несовершеннолетних, криминальными группировками, созданными подростками, совершаются опасные преступления и число их неуклонно растет. Преступность молодеет и принимает устойчивый рецидивный характер. А такая криминализация молодежной среды лишает общество перспектив установления в скором будущем социального равновесия и благополучия.

Несовершеннолетние, вставшие на путь совершения преступлений, трудно поддаются исправлению и перевоспитанию и представляют собой резерв для взрослой и рецидивной преступности. Поэтому проблема профилактики преступности несовершеннолетних должна быть в центре внимания всего общества, и прежде всего органов государственной власти. Целесообразнее и гуманнее не допустить совершения преступления, чем наказать преступника.

Существуют определенные криминогенные детерминанты правонарушений несовершеннолетних, т.е. совокупность причин преступности и условий, ей способствующих. Они обусловлены социальной средой, влияющей на формирование личности, и условиями конкретной ситуации, определяющей превращение возможности совершения преступления в действительность. Преступность несовершеннолетних не существует сама по себе, а является своеобразным индикатором социальной ситуации в стране, регионе, ответной реакцией на неоправданную жестокость взрослых по отношению к детям.

Большая роль в формировании личности несовершеннолетних принадлежит семье. В настоящее время семья оказалась под воздействием внешних факторов, в результате воспитательная семейная обстановка стала менее благоприятной. Безработица, кризис в стране, большая перегруженность трудовыми функциями, привели в сужению контакта между родителями и детьми, сокращению объема совместной досуговой деятельности семьи, ослаблению семейного контроля за поведением детей и подростков, падению родительского авторитета, эмоциональному отдалению членов семьи. Развод родителей является одной из причин безнадзорности несовершеннолетних. В результате распада семьи дети попадают в обстановку напряженности, конфликтов и избегают семейного общения[1].

Статистика показывает, что большая часть всех несовершеннолетних, совершивших преступления, воспитывались в неблагополучных семьях. Подростки, оказавшись в трудной жизненной ситуации, пытаются сами решать свои проблемы, зачастую криминальными и жестокими способами. Многие преступления совершаются с проявлениями немотивированной агрессии и цинизма. На сегодняшний день преступления, совершаемые несовершеннолетними, практически соответствуют преступлениям взрослых, характеризующихся в последнее время особой жестокостью, бесчеловечным отношением к жертвам.

В целях профилактики преступности несовершеннолетних обществу необходимы меры по реабилитации социальных сирот. Одной из основных причин социального сиротства является алкоголизм родителей и как следствие — жестокое отношение к детям в семье, пренебрежение их потребностями и интересами. Безработица и алкоголизм родителей, незанятость подростков, склонность их к совершению правонарушений порождают многочисленные самовольные уходы из дома, безнадзорность и совершение преступлений. В последние годы все чаще дети и подростки становятся объектами похищения и перепродажи в притоны разврата (интим-клубы, стриптиз-шоу, публичные дома и подобные заведения). Распространение криминального бизнеса, сутенерства, проституции способствует увеличению таких преступных деяний, как вовлечение в эту деятельность несовершеннолетних.

Обращает на себя внимание, тот факт, что среди безнадзорных и беспризорных детей в последние годы возросло количество бывших воспитанников детских домов и школ-интернатов. Наиболее частой причиной безнадзорности бывших воспитанников интернатов является жестокое



отношение к ним со стороны воспитателей и учителей. Вследствие этого, остаются открытыми вопросы о необходимости заложения правовых основ поведения в воспитании несовершеннолетних и профилактики преступлений, ресоциализации несовершеннолетних правонарушителей, а также защищенности детей перед законом, недопущении ущемления их прав, свобод и законных интересов.

На криминогенную ситуацию влияют не только социально-экономические факторы, но и стратегия «омассовления» общества посмодерна (Ж. Бодрийар), пропаганда насилия и безнравственного поведения средствами массовой информации. В результате этого в молодежной среде культивируются негативные стереотипы поведения, укореняется иждивенчески-эгоистическая позиция. Кроме того, вызывает серьезную озабоченность недостаточность государственного внимания, семьи и школы к проблемам профилактики безнадзорности и правонарушений несовершеннолетних[2].

Отсутствие жизненного опыта, устойчивых моральных ценностей, психофизиологические особенности несовершеннолетних способствуют вовлечению их в совершение преступлений и антиобщественных действий. Особенностью преступности несовершеннолетних является устойчивая криминогенная ориентация, выражающаяся в совершении преступления два и более раз. Несовершеннолетние в два раза больше совершают преступления, чем взрослые, это связано с типичностью для возраста в целом группового характера поведения. Подростки совершают преступления совместно со своими сверстниками, с которыми проводят все свое свободное время. Настоящее время несовершеннолетними совершается около 70-80% от общего числа преступлений [2]. В 2017 году несовершеннолетними было совершено 3139 уголовных правонарушений, в 2018 году -2939, меньше всего на 6%. Наиболее характерными видами преступлений, совершаемыми несовершеннолетними, продолжают оставаться преступления корыстной направленности — кражи, грабежи, разбои, мошенничество. Доля данных преступлений от общего количества преступлений значительна и составляет 76,0 %.

Около 25% преступлений совершается несовершеннолетними совместно с взрослыми преступниками. Имеет место и особая латентность правонарушающего поведения детей, подростков и молодежи. Особо тяжкие преступления, участие подростков в разбойных нападениях, грабежи не получают соответствующей оценки, те которые совершили преступление остаются безнаказанными. По мнению криминологов, проблема кроется, прежде всего, в ограниченности арсенала перевоспитывающих средств и мер воздействия, известных в настоящее время низкой эффективностью. Очевидно, что и слабость ранее профилактического направления предупреждения преступности несовершеннолетних сыграла известную роль в масштабности нарушения норм уголовного закона лицами, не достигшими возраста уголовной ответственности.

Исследования в области криминологии указывают еще на одну проблему характеристики преступности несовершеннолетних, ранее не исследованную в науке и практике, связь с организованной преступностью. Вовлечение несовершеннолетних в организованную преступную деятельность не требует затрат; их правонарушающее поведение чаще всего остается латентным; в силу того, что у подростков нет жизненного опыта, они не самостоятельны в своих суждениях, оценках, легко поддаются внушению, чаще всего они склоны к риску. По данным исследования, не менее 12% участников преступных групп не достигли восемнадцати лет. Вовлечение несовершеннолетних в преступную деятельность сильно сплачивает молодых правонарушителей с криминальной средой, которая оказывает воздействие на личность и поведение, формируя систему ценностей личности и предопределяя, таким образом, дальнейший жизненный путь. Если же рассматривать это явление как относительно массовое, следует отметить опасность дальнейшей более глубокой криминализации молодежной среды в целом [3].

Преступность несовершеннолетних - это одновременно проблема социального неблагополучия и проблема возрастного формирования личности, и она не может быть разрешена по принципу «преступление – наказание» [1]. Неэффективность карательного механизма в отношении несовершеннолетних, доказана временем. Находясь в местах лишения свободы, подростки не исправляются, а лишь «набираются» криминального опыта, современные пенитенциарные учреждения являются в настоящее время «школой преступности для подростков».

Подросток, совершивший преступление легкой или средней тяжести, в соответствии с современной концепцией ювенальной юстиции должен, прежде всего, подвергнуться мерам воспитательного воздействия. Социальная неудовлетворенность ростом преступности несовершеннолетних, низкой эффективностью существующих программ профилактики и работой

системы правосудия породила всемирное движение за восстановительное правосудие [*restorative justice*). Основные процедуры восстановительного подхода включают в себя два главных компонента: медиацию/примирение жертвы и правонарушителя (*victim-offender mediation*), заглаживание вины (*reparation*) / возмещение нанесенного вреда, ущерба (*restitution*) [3].

Учитывая опыт зарубежных стран (Швеция, Германия, США и др.), становится жизненно важным опираться на концепцию восстановительного правосудия в отношении несовершеннолетних, совершивших преступления легкой и средней тяжести, применять меры воспитательного и медицинского характера.

Рост преступности среди несовершеннолетних, ослабление воспитательных функций семьи, распад традиционных нравственных норм, сопровождающиеся такими сопутствующими явлениями, как употребление алкоголя и наркотиков, а также рост молодежных бандитских группировок вынуждают органы местного самоуправления многих стран принимать непопулярные меры, направленные на решение проблем подрастающего поколения. Одна из таких мер — введение ограничений на пребывание несовершеннолетних в общественных местах в ночное время, так называемые комендантские часы [4].

Введение ограничений по пребыванию подростков в общественных местах в ночное время, с одной стороны, суровая мера, рассчитанная на то, что силовыми мерами, возможно, справиться с беспризорностью и преступностью несовершеннолетних. С другой стороны, кампания, направленная на борьбу с подростковой преступностью, мера защиты основной массы населения от несовершеннолетних правонарушителей.

Мировой опыт показывает, что различные правовые акты, ограничивающие время нахождения несовершеннолетних на улице, действующие в ряде стран Европы, США, Латинской Америки, способствуют улучшению ситуации и как следствие снижению беспризорности и преступности среди несовершеннолетних [5].

С этой точки зрения можно признать, что, несмотря на экономические и социальные трудности и ограничения, как в Казахстане, так и во всем мире были выдвинуты и поддерживаются ценные инициативы. Благодаря этим инициативам молодежь приходит к осознанию необходимости для общества пересмотреть и переконструировать свои приоритеты в современных трансформирующихся условиях. Одной из главных задач молодежной политики является развитие и распространение образовательных технологий и структур, повышающих компетентность личности. Тем самым молодое поколение подготавливается к столкновению с все более сложными и динамичными экономическими и культурными противоречиями, при этом снижается риск вовлечения молодого поколения в группу риска и преступную деятельность.

Основной проблемой в профилактике правонарушений несовершеннолетних в Казахстане является ведомственная разобщенность: суды, полиция, образовательные, социальные учреждения, комиссии по делам несовершеннолетних и др. пытаются решить проблему профилактики безнадзорности и правонарушений несовершеннолетних в пределах своей компетенции. Между тем деятельность вышеуказанных организаций по профилактике безнадзорности и правонарушений несовершеннолетних требует в настоящее время четких, согласованных действий [6].

Подводя итог, можно сделать вывод о том, что, несмотря на проводимую государственную политику по борьбе с преступностью, преступность несовершеннолетних все еще является ведущей проблемой в обществе. Факторы преступности не минимизируются, а наоборот, к сожалению, с развитием общества распространяются все больше. Все общество нуждается в должной поддержке со стороны государства, принятии необходимых мер по борьбе с данным явлением [7].

В связи с этим учеными предлагаются практические рекомендации, направленные на решение следующих задач:

- совершенствование государственной политики поддержки детей, оказавшихся в трудных жизненных обстоятельствах;
- формирование правовой культуры населения, установок на правомерное поведение;
- создание системы антинаркотической профилактики в подростковой среде;
- шире вовлечь общественные и неправительственные организации для совместной работы по профилактике и борьбе с преступностью среди несовершеннолетних;
- формирование здорового образа жизни на основе здоровьесозидательной и здоровьесберегающей политики;
- совершенствование государственной семейной политики с учетом реформирования социальной сферы.

#### **Список использованных источников:**

1. Примкулов А. Индивидуальная профилактика преступлений. Фемида. Республиканский юридический научно-практический журнал. №4 (172) 2010- № 11.- С. 33.
2. Ефименко Л. Профилактика преступлений и других правонарушений несовершеннолетних. «Фемида».- 2005г. - № 11.- С. 33.
3. Джиембаев Р.К. Правосудие по делам несовершеннолетних как воспитательный процесс // Вестник КазНУ. Серия юридическая.- 2007.- №3.- С. 113-116.
4. Типовое положение о комиссиях по защите прав несовершеннолетних (утвержденное постановлением Правительства РК 11 июня 2001 г. № 789. -. САПП от 2001 г.- № 21.- ст. 267.
5. Дети улиц // Выпуск 1 (30), январь-март, 2005. - М.: «ИКАР», 2005.
6. Гарашкина Н.В. Технология социальной работы: Учебно-методическое пособие: Изд-во ТГУ им. Г.Р. Державина, 2004.
7. Гаврилов В. И. Профилактика правонарушений среди несовершеннолетних лиц // Молодой ученый. — 2018. — №46. — С. 110-111.

### **ТҮЙІНДЕМЕ/RESUME**

**Көкеш Каригуловна Садыкова**

**«Болашак» академиясы, Қарағанды, Қазақстан Республикасы**

#### **ҚАЗАҚСТАНДА КӘМЕЛЕТКЕ ТОЛМАҒАН ЖАСӨСПІМДЕРДІҢ АРАСЫНДА ҚҰҚЫҚ БҰЗУШЫЛЫҚТАРДЫҢ АЛДЫН АЛУ МӘСЕЛЕЛЕРІ**

Бұл мақалада егеменді Қазақстанның даму жағдайында кәмелетке толмағандардың құқық бұзушылықтарына қарсы күрес мәселесі талқыланып, оны болдырмау шаралары қарастырылады. Мақалада кәмелетке толмағандар арасындағы құқық бұзушылық мәселелері, олардың себептері және алдын алу әдістері талқыланады. Біздің қоғамымызда көкейкесті мәселелердің аса маңызды және әлеуметтік маңызды міндеттердің бірі ретінде жастардың арасында қылмыстың өсуін төмендету жолдарын іздестіру және оларды алдын-алудың тиімділігін арттыру қарастырылған. Кәмелетке толмағандардың құқық бұзушылығы әлеуметтік дағдарыс және жеке тұлғаның жасын қалыптастырудың мәселесі болып табылады және оны «қылмыс - жазалау» принципі бойынша шешу жолдарын іздеу теріс. Кәмелетке толмағандарға қатысты жазалау механизмінің тиімсіздігі уақыт өте келе дәлелденді. Кәмелетке толмағандардың құқық бұзушылықтарының алдын алу мәселесі бүкіл қоғамның, ең алдымен мемлекеттік органдардың назарын аударуы тиіс. Қылмыскерді жазалаудан гөрі, қылмыс жасауға жол бермеу неғұрлым пайдалы және адамгершілік түйсігіне жатады.

**Кілтті сөздер:** кәмелетке толмағандар, қылмыс, қылмыспен күрес, жас ерекшеліктері, алдын алу проблемасы, қылмыстың алдын алу.

**Sadykova Kokesh**

**Academy "Bolashak", Karaganda, Republic of Kazakhstan**

#### **PROBLEMS OF PREVENTION THE OFFENSES AMONG MINORS IN KAZAKHSTAN**

This article discusses the problem of combating minor delinquency in the conditions of the development of sovereign Kazakhstan, and also examines measures to prevent it. The article discusses the issues of minor offenses, the reasons for their commission and methods of prevention. One of the most pressing and socially significant tasks facing our society today is undoubtedly the search for ways to reduce the growth of crime among young people and the increased effectiveness of their prevention. At the same time the minor delinquency is the problem of social unhappiness and the problem of the age formation of a personality, and it cannot be resolved on the principle of "crime - punishment." The ineffectiveness of the punitive mechanism in relation to young people is proved by time. The problem of prevention of minor delinquency should be the focus of attention of the whole society, and first of all, the state authorities. It is more expedient and more humane to prevent the commission of a crime than to punish an offender.

**Keywords:** juvenile, crimes, the fight against crime, age characteristics, the problem of prevention, crime prevention.

#### **List of references:**

1. Primkulov A. Individual crime prevention. Republican legal scientific journal. №4 (172) 2010- № 11.- p. 33.
2. Efimenko L. Prevention of crimes and other juvenile delinquency. .- 2005. - № 11.- p. 33.

3. Dzhiembaev R.K. Juvenile justice as an educational process // Vestnik KazNU. The legal series .- 2007.- №3.- p. 113-116.
4. Model Provision on Commissions for the Protection of the Rights of Minors (approved by the Government of the Republic of Kazakhstan on June 11, 2001 No. 789. -. SAPP of 2001- No. 21.- Article 267.
5. Street Children // Issue 1 (30), January-March, 2005. - Moscow: IKAR, 2005.
6. Garashkina N.V. Technology of social work: Teaching aid: TSU them. G.R. Derzhavina, 2004.
7. Gavrilov V.I. Prevention of crimes and other juvenile delinquency.// — 2018. — №46. — С. 110-111.

УДК: 343.98.065  
МРНТИ: 10.85.31

**Дадашов Расим Филага Оглы**  
**rasim\_dadashov@mail.ru**  
**Карагандинская академия МВД РК имени Б.Бейсенова,**  
**Караганда, Республика Казахстан**

### **ИССЛЕДОВАНИЕ ХОЛОДНОГО ОРУЖИЯ: ПРОБЛЕМЫ СОВРЕМЕННОСТИ**

В статье рассматриваются проблемные вопросы, связанные с экспертизой холодного оружия. Особенную актуальность на современном этапе данная тема приобретает ввиду несовершенства криминалистических требований и методов испытания гражданского и служебного оружия и патронов к нему, действующих в Республике Казахстан. Кроме того в статье предложено исключить из законодательной регламентации понятия «холодное оружие», где предусмотреть понятие «опасных предметов», ношение которых в местах и при обстоятельствах, явно не соответствующих целевому назначению, где лицо должно нести административную ответственность в виде значительной суммы штрафа и конфискации «опасного предмета» (например, появление в местах проведения мероприятий с охотничьим ножом и т. п.).

**Ключевые слова:** холодное оружие, экспертиза оружия, оборот холодного оружия, опасные предметы

Эффективная и адекватная правовая регламентация оборота оружия как объекта правового регулирования с особым статусом в обществе является одним из основных задач на современном этапе развития казахстанской государственности. Обнаружение в данной отрасли соотношение с взаимным учетом интересов государства и прав и свобод человека должен выступить шагом по реальному признанию Казахстана социальным и правовым государством.

Ряд проблем в аспекте уголовно-правового запрета незаконного обращения с холодным оружием сейчас особенно актуален, их возникновение обусловлено устарелостью и нечеткой определенностью статуса холодного оружия унифицированным актом с высшей юридической силой в сфере оборота оружия, отсутствием однозначных критериев, которые должны предъявляться к таким предметам и т.д.

Преодоление законодательных коллизий и ликвидация практических недостатков на данный момент может быть достигнута путем рассмотрения вопроса о малой наказуемости ряда деяний в сфере оборота холодного оружия.

Исследование действующего законодательства позволяет утверждать, что в категорию «холодное оружие» принадлежит крайне ограниченный круг предметов со специфическими свойствами, то есть, далеко не каждый, например, нож или арбалет автоматически подпадают под данную классификацию.

Экспертиза холодного оружия в настоящее время имеет ряд сложностей с которыми сталкиваются специалисты, проводящие исследования. Причиной этому является противоречивость и субъективность характера проведения данного вида экспертизы, а также отсутствие законодательной базы, в частности несовершенство криминалистических требований и методов испытания гражданского и служебного оружия и патронов к нему (далее – Требования) [1].



Необходимо признать факт того, что неоднократно предпринимались усилия по внесению поправок в вышеуказанное законодательство, однако в одних случаях некоторые из предложений криминалистов не были научно-обоснованы, в других – противоречат самой концепции общего понятия холодного оружия, а если же автор и предлагал внести свои положительные изменения в Требования, то впоследствии его предложения не были учтены.

Однако сегодня вообще становится актуальным вопрос в нецелесообразности существования самого понятия холодного оружия, особенно в том виде, в котором определение данного понятия дается в Законе Республики Казахстан от 30 декабря 1998 года № 339-І «О государственном контроле за оборотом отдельных видов оружия» [2].

Вся эта неопределенность приводит к субъективизму в принятии решения при проведении экспертизы холодного оружия и экспертных ошибок, и, как следствие, назначение повторных экспертиз. И эти тезисы являются продолжением критического осмысления некоторых положений Требований. Одним из таких аспектов является вопрос криминалистических критериев определения холодного оружия и общих технико-криминалистических требований к нему.

Так, например, в соответствии с п. 29 Требований минимальная длина клинка должна составлять 90 мм. Однако длина самого оружия или его клинка не являются какими-то определяющими признаками, а лишь свидетельствуют о размерах данного предмета. Холодное оружие определяется не длиной, а возможностью его использования для нанесения телесных повреждений. Дело не в длине клинка, а в том, что вся конструкция холодного оружия в целом удобна и позволяет наносить тяжелые и смертельные телесные повреждения.

В первую очередь возникает возможность нарушений и ограничений прав человека в Республике Казахстан. В частности, если сотрудники правоохранительных органов задержали человека с формальным основанием (например, для проверки документов) и обнаружили у него предмет, похожий на холодное оружие, им нужно организовывать проведение экспертной проверки данного предмета, фактически это оборачивается задержанием «подозреваемого в совершении уголовного правонарушения» на достаточно длительное время.

Учитывая это, преступники могут изготавливать клинковое оружие, которое не будет подпадать под эти критерии, например, клинок длиной 89,5 мм. И, согласно существующим Требованиям, предоставленный на исследование предмет не будет иметь совокупность необходимых конструктивных признаков. Следовательно, отсутствует такой критерий определения холодного оружия как предназначение для поражения цели. А в соответствии с п. 149 Требований «... предметы, в которых полностью или частично отсутствует хотя бы одна из этих общих признаков, к холодному оружию не относятся» [1]. Понятно, что и таким клинком можно нанести тяжкие и смертельные телесные повреждения. По-нашему мнению, такие ограничения устанавливать нецелесообразно, поскольку возможность причинения определенной степени тяжести телесных повреждений определенным предметом должна устанавливаться экспериментально.

Разного рода ножи и предметы хозяйственно-бытового и специального назначения является неотъемлемой частью нашей жизни. Выделить из множества предметов хозяйственно-бытового, спортивного и специального назначения холодное оружие довольно сложно. Не менее актуальным сегодня является появление на рынке 3D-принтеров, которые позволяют получать геометрически точные копии образцов холодного оружия. Кроме того, на рынок Казахстана стали беспрепятственно поступать боевые и спортивные рогатки, которые способны причинить значительный ущерб здоровью человека, однако законодательно данный предмет не закреплен, определить является ли он холодным оружием или нет, возможно, только проведя соответствующее исследование. Таким случае очень много. Время не стоит на месте, появляется все более изощренные предметы для поражения цели, которые в криминалистических требованиях не отражены. Эти предметы становятся невидимыми для металлодетекторов, в свою очередь это позволяет преступникам беспрепятственно проносить их в места, где устанавливаются определенные ограничения (например, самолеты).

Для подробного ознакомления с положением вещей в сфере регулирования незаконного оборота холодного оружия нужно обратиться к законодательству некоторых зарубежных стран: наиболее целесообразным считается анализ законодательной сферы стран так называемой постсоциалистической правовой семьи, нормативная база которых достаточно сильно приближена к казахстанской. В первую очередь это - нормативная база Республики Беларусь и Российской Федерации, которые устанавливают правовые запреты относительно незаконного обращения с холодным оружием.



Обобщая вышеизложенные утверждения и анализируя полученные, можно сделать ряд важных выводов относительно проблем, которые существуют на данный момент в нормативной регламентации и практической деятельности в правоприменительной сфере относительно незаконного обращения с холодным оружием. По-нашему мнению, стоит остановиться на определенных криминалистических рекомендациях.

1. Считаю целесообразным исключить вообще из отечественного законодательства нормы, в которых имеется понятие «холодное оружие».

2. Законодательно закрепить понятие «опасных предметов», ношение которых в местах и при обстоятельствах, явно не соответствующих целевому назначению, где лицо должно нести административную ответственность в виде значительной суммы штрафа и конфискации «опасного предмета» (например, появление в местах проведения мероприятий с охотничьим ножом и т. п.).

3. Законодательно закрепить использование при совершении уголовных правонарушений «опасных предметов» (те, которые до этого признавались холодным оружием и конструктивно похожими изделиями) как обстоятельством, отягчающим наказание.

4. Законодательно закрепить прерогативу определения принадлежности к «опасным предметам» экспертам, либо специалистам-криминалистам.

Изложенное выше, свидетельствует о наличии проблемных вопросов в этой области и необходимости их комплексного изучения и обсуждения специалистами в области криминалистики, судебной экспертизы, административного и уголовного права.

#### **Список использованных источников:**

1. Приказ Министра внутренних дел Республики Казахстан от 16 марта 2015 года № 219. «Об утверждении криминалистических требований и методов испытания гражданского и служебного оружия и патронов к нему»// Интернет ресурс: [online.zakon.kz](http://online.zakon.kz)

2. Закон Республики Казахстан от 30 декабря 1998 года № 339-І «О государственном контроле за оборотом отдельных видов оружия» // Интернет ресурс: [online.zakon.kz](http://online.zakon.kz)

### **ТҮЙІНДЕМЕ/RESUME**

**Расим Дадашов**

**Б.Бейсенов атындағы Қазақстан Республикасы Ішкі істер министрлігінің Қарағанды академиясы, Қарағанды, Қазақстан Республикасы**  
**СУЫҚ ҚАРУДЫ ЗЕРТТЕУ: ҚАЗІРГІ ЗАМАНҒЫ МӘСЕЛЕЛЕР**

Мақалада суық қаруды сараптауға байланысты проблемалық мәселелер қарастырылады. Қазақстан Республикасында қолданылатын азаматтық және қызметтік қару мен оның патрондарын сынаудың криминалистикалық талаптары мен әдістерінің жетілдірілмеуіне байланысты осы тақырып қазіргі кезеңде ерекше өзектілікке ие болады. Бұдан басқа, бапта "қауіпті заттар" ұғымын заңнамалық регламенттеуден алып тастау ұсынылды, онда адам айыппұлдың және "қауіпті затты" тәркілеудің елеулі сомасы түрінде әкімшілік жауапкершілікке тартылуы тиіс мақсатты мақсатына анық сәйкес келмейтін орындарда және жағдайларда алып жүру (мысалы, аңшы пышағы бар іс-шараларды өткізу орындарында пайда болу және т.б.) "қауіпті заттар" ұғымын көздеу ұсынылды.

**Кілтті сөздер:** суық қару, қару сараптамасы, суық қару айналымы, қауіпті заттар.

**Dadashov Rassim**

**Karaganda Academy of the Ministry of Internal Affairs of the Republic of Kazakhstan named after B. Beysenov, Karaganda, Republic of Kazakhstan**

#### **THE STUDY OF BLADED WEAPONS: PROBLEMS OF MODERNITY**

The article deals with the problematic issues related to the examination of edged weapons. This topic is particularly relevant at the present stage due to the imperfection of forensic requirements and methods of testing of civil and service weapons and ammunition, operating in the Republic of Kazakhstan. In addition, the article proposes to exclude from the legislative regulation of the concept of "cold steel", which provides for the concept of "dangerous objects", the wearing of which in places and under circumstances that are clearly not relevant to the intended purpose, where a person should be administratively liable in the form of a significant amount of fine and confiscation of "dangerous object" (for example, the appearance in the places of events with a hunting knife, etc.).

**Keywords:** edged weapons, examination of weapons, circulation of edged weapons, dangerous items

### List of references:

1. Order of the Minister of internal Affairs of the Republic of Kazakhstan dated March 16, 2015 № 219. "On approval of forensic requirements and methods of testing of civil and service weapons and ammunition" // Internet resource: online.zakon.kz
2. Law of the Republic of Kazakhstan dated December 30, 1998 № 339-І "on state control over the circulation of certain types of weapons" // Internet resource: online.zakon.kz

УДК 343.985.7  
МРНТИ 10.85.51

Дадашов Расим Филага Оглы  
[rasim\\_dadashov@mail.ru](mailto:rasim_dadashov@mail.ru)

Биндюкова Татьяна Сергеевна  
[tatyana060971@list.ru](mailto:tatyana060971@list.ru)

Карагандинская академия МВД РК имени Б. Бейсенова,  
Караганда, Республика Казахстан

## АКТУАЛЬНЫЕ МЕРЫ ПРОТИВОДЕЙСТВИЯ ИНТЕРНЕТ-МОШЕННИЧЕСТВА, СВЯЗАННОГО С ИСПОЛЬЗОВАНИЕМ ПЛАТЕЖНЫХ КАРТ

Статья посвящена мерам противодействия со стороны государства интернет-мошенничеству с использованием платежных карт и в этой связи актуальность избранной авторами тематики не вызывает сомнений, т.к. этот новый вид преступности требует и адекватных мер борьбы с ее проявлениями. Научно-технический прогресс в сфере информационных технологий повлек не только позитивные проявления в жизни казахстанского общества, но и отрицательные последствия, породив возможность использования сетевых технологий в виде высокоинтеллектуального феномена компьютерной преступности, в том числе и мошенничество с платежными банковскими картами с использованием компьютерных технологий и Интернета. Авторами рассматриваются проблемные вопросы, связанные противодействием мошенничества с платежными банковскими картами, анализируются причины увеличения роста преступности в рассматриваемой сфере, предлагаются меры противодействия с учетом международного опыта.

**Ключевые слова:** фишинг, скриминг, трапинг, эмитенты, банки второго уровня, антифишинговые мероприятия, эквайринговая сеть.

Быстрые темпы развития финансовых рынков и все более возрастающая масштабность проведения расчетов в международных платежных системах сопровождаются одновременным возникновением различного рода рисков, связанных с применением платежных карточек. В связи с этим осуществление оценки рисков мошенничества и исследования их экономических последствий для участников расчетных процессов, а также разработка системы мер по минимизации данных рисков является актуальной в условиях интернационализации систем массовых электронных платежей, что и определило тему данной статьи.

Вопросам развития платежных систем и анализа рисков, возникающих в них, посвящено большое количество научных работ отечественных и зарубежных экономистов, в частности таких как Быстрова Л.В., Епифанова А. А., Ииваринен Т., Карпова А.А., Лаврушина О.И., Лейнонен Х., Мак Эндрюс Дж., Найт Ф.Х., Скородумова Б.И. и др. Однако, несмотря на большое количество публикаций по этой тематике, вопросы анализа и минимизации рисков мошенничества участников международных платежных систем в Республике Казахстан остается открытым. По данным различных информационных источников, в настоящее время в мире в обращении находится около пяти миллиардов платежных карточек. Основная доля эмиссии приходится на мировые бренды, такие как MasterCard (более 1,8 млрд.) и VISA (более 1,6 млрд.). Темпы прироста количества карт в последние несколько лет стабилизировались на уровне 20% в год, как и прирост годовых оборотов, размер которых теперь составляет более чем 10 трлн. долл. США. Однако наряду с легальными операциями при осуществлении расчетов с помощью платежных карточек растет и количество мошенничеств. Сегодня риск мошеннических операций с платежными карточками является основным объектом заботы участников платежных систем. Наиболее распространенными видами

мошенничества с платежными картами являются такие, которые представляют собой незаконное изъятие средств злоумышленниками путем различного рода действий с банкоматами, в частности: скимминг, трапинг, физическое повреждение банкоматов и т.д., а также такие, которые связаны с использованием компьютерных технологий и Интернета - фишинг, разного рода вирусы, хакерские атаки и др. По принципу распространенности можно выделить следующие типы мошенничества (табл.1).

Таблица 1. Классификация мошенничеств по принципу распространенности \*

Типы мошенничества	Доля распространенности мошенничества (%)
1. Мошенничество с потерянными и похищенными пластиковыми карточками	72,2
2. Мошенничество с поддельными карточками	20,5
3. Мошенничество с картами, не выданных законным держателям	2,8
4. Мошенничество с использованием счета	1,4
5. Другие формы мошенничества	3,1

\* Источник: [1]

В Казахстане общий уровень мошенничества по платежным картам постепенно набирает обороты. Уже в 2017 году от карточного мошенничества пострадали клиенты 4-х банков, в то время как в 2016 году причастными к незаконным операциям были карты, эмитированные лишь 2-мя финансовыми учреждениями.

В 2017 году практически все операции (99,7% от их общего количества), которые причинили ущерб банкам, держателям платежных карточек и торговцам, были осуществлены с картами международных платежных систем Visa (55,27%), на которые приходится наибольшая доля рынка, и MasterCard (44,45%) [2]. Объем потерь держателей карт международной платежной системы Visa в 2017 году составил более 6 200 000 тенге. В 2018 году увеличилось количество мошеннических операций, осуществленных с помощью карт платежной системы MasterCard, которые использовались вдвое чаще, чем в предыдущем году, что составило 883 операции. Это нанесло ущерб держателям платежных карточек данной системы на сумму 2 800 000 тенге.

Такая ситуация объясняется тем, что банки, которые являются членами международных платежных систем, не уделяют внимания безопасности расчетов и защиты информации в достаточной мере, а также не осуществляют должным образом мониторинг и видеонаблюдение за банкоматами. Более того, почти все карты международных платежных систем, которые эмитируют казахстанские банки, являются недостаточно защищенными, ведь носителем информации данного платежного инструмента является магнитная полоса, а не чип.

В Республике Казахстан «банкоматное» мошенничество в 2018 году характеризовалось стремительным ростом выявленных скимминговых устройств на банкоматах - количество выявленных скиммеров (6 ед.), что в 2,75 раза превышало количество найденных устройств в 2017 году [1]. Аналогичная тенденция в 2018 году наблюдалась и в России, где по сравнению с 2017 годом количество выявленных скимминговых устройств увеличилось в 2,8 раз. В 2018 году в Казахстане злоумышленники были задержаны лишь в трех случаях после установления ими скимминговых устройств.

В прошлом году европейская группа безопасности банкоматов (EAST) опубликовала отчет о преступности, в котором говорилось о растущей обеспокоенности ростом атак на банкоматы в Европе. В исследовании было объявлено, что количество атак выросло на 30% с 2015 года. Эти данные указывают на то, что в настоящее время банкоматы очень уязвимы к таким атакам, как взрывы, набеги, грабежи и кибер-вторжения.

С 2015 года использование взрывчатых веществ для атаки на банкоматы возросло на 80%, и всего за первые шесть месяцев 2016 года было зарегистрировано 492 атаки. Характер нарушений, таких как взрывные атаки, не только приводит к потере денег, но и наносит ущерб имуществу и может угрожать жизни людей.



Рисунок - 1. Динамика количества зарегистрированных EAST инцидентов «банкоматных» мошенничеств в 2016 году [2].

Потери, связанные с банкоматными мошенничествами, в 2017 году снизились на 13% по сравнению с предыдущим периодом - с 268 млн. евро до 234 млн. евро, а по сравнению с 2016 годом, когда наблюдался наибольший объем потерь - 845 млн. евро, их снижение произошло в 3,6 раз. Это падение было обусловлено продолжением сокращения потерь от скимминговых атак, в частности, в 2018 году они снизились на 13% - с 267 млн. евро до 232 млн. евро. Большинство (79%) банкоматных потерь от скимминга до сих пор являются международными (убытками от использования мошенниками реквизитов платежных карточек за пределами национальных границ) и их большая часть происходит за пределами Европы, наибольшие потери от скимминговых атак имели место в США, Доминиканской Республике и Колумбии [3].

По общим тенденциям в 2018 году количество случаев скимминга и объем потерь от него снизились по всей Европе в целом, но в отдельных странах наблюдалось их увеличение (иногда довольно значительное). Благодаря оперативному обмену информацией и статистикой члены EAST могли оказывать друг другу помощь для решения возникающих угроз и прогнозирования тенденций. В частности, в первом полугодии 2018 года произошел всплеск активности наличного трапинга, но в течение следующих шести месяцев такого рода деятельность мошенников замедлилась.

Число физических нападений на европейские банкоматы после значительного скачка в 2016 году, когда произошло их увеличение почти в 9 раз по сравнению с 2015 годом, в течение следующих лет продолжало уменьшаться довольно быстрыми темпами. В 2018 году количество физических атак на банкоматы снизилось на 12% по сравнению с 2017 годом - с 2062 до 1818 инцидентов, хотя в среднем оценены потери денежных средств в результате ограблений банкоматов, которые выросли на 34% - от 15059 евро в 2017 году и в 20128 евро в 2018 году. Число зарегистрированных взрывчатых и газовых атак увеличивалось второй год подряд, в частности, по сравнению с первым полугодием 2017 года, составив 49% [3].

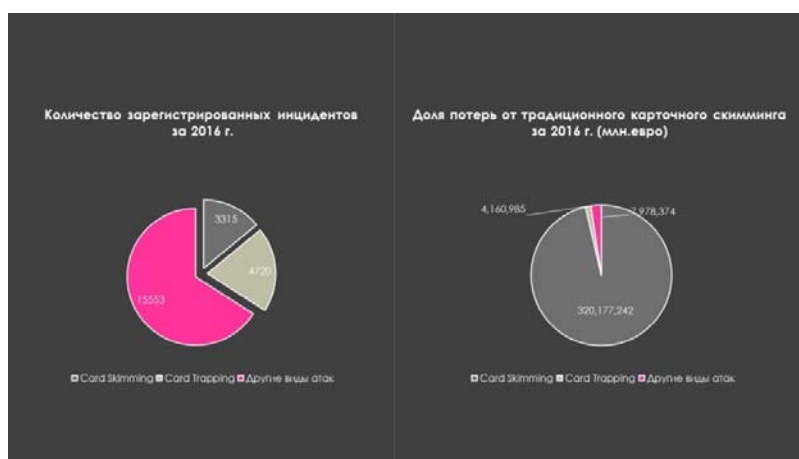
Общие потери осуществления злоумышленниками физических атак на банкоматы в течение исследуемого периода оставались примерно на одном уровне. Колебания объемов убытков в течение 2015 - 2018 годов происходило в диапазоне от 33 млн. евро до 26 млн. евро. В частности, в 2018 году объем убытков достиг уровня 2016 года, снизившись на 15% - с 33 млн. евро в 2017 году до 28 млн. евро.

Мошенничество с использованием реквизитов платежных карточек в Интернете характеризовалось в 2018 году увеличением количества фишинговых сайтов, электронных писем и SMS-сообщений, с помощью которых злоумышленники получали реквизиты платежных карт у держателей платежных карточек, эмитированных банками Казахстана. Наличие в Интернете различных электронных платежных систем, предложение большим количеством банков услуг интернет-банкинга, доступность Интернета и распространение злоумышленниками информации о реквизитах платежных карточек превратили фишинг в очень распространенный и прибыльный вид мошенничества. Все эти факторы дают возможность, особенно для молодых людей (до 20 лет), получать «легкие деньги» фактически безнаказанно, поэтому такой вид мошенничества приобретает все большее распространение в странах СНГ и Европы.



По данным антифишинговой рабочей группы (Anti - Phishing Work Group ( APWG )), количество фишинговых атак, нацеленных на потребителей в Интернете, остается на высоком уровне - каждый месяц осуществляется в среднем от 20 тыс. до 25 тыс. уникальных фишинговых кампаний, каждая из которых может быть нацелена на сотни тысяч, а иногда и миллионы пользователей. Ежедневно устанавливаются тысячи поддельных фишинговых веб-сайтов в режиме онлайн, которые, заманивая значительное количество потребителей, вызывают проблемы и потери ими средств.

По количеству размещенных фишинговых веб-сайтов в 1 полугодии 2018 года среди всех стран мира лидером продолжает быть США, чья доля в течение шести месяцев колебалась в пределах от 46,42% до 53,68%. После попадания в топ-10 таких стран в ноябре 2017 года, Египет находился в тройке лидеров стран, размещающих фишинговые сайты, в течение четырех из шести месяцев с меняющейся долей от 3,19% до 10,53%. Среди других стран, имевших довольно высокую долю, стоит отметить Канаду (от 5,57% до 18,06%) и Германию (от 3,94% до 7,04%). К странам, доля которых не превышала 5%, принадлежали Великобритания, Нидерланды и Республика Корея, а доля таких стран, как Франция, Бразилия, Россия, Китай, Румыния и Австралия, вообще не превышала 3% [4].

Наибольшая доля совершенных фишинговых атак в течение последних 12 месяцев приходилась на США (69,02%), Канаду (7,07%), Египет (5,23%), Германию (1,92%) и Великобританию (1,14%). Меньшее значение данного показателя (0,12% - 0,94%) было зарегистрировано, в частности, в таких странах, как Бразилия (0,9%), Франция (0,88%), Румыния (0,84%), Россия (0,79%), Швеция (0,75%), Китай (0,57%), Польша (0,51%), Турция (0,48%), Австралия (0,43%), Италия (0,41%), Чехия (0,32%), Испания (0,27%), Малайзия (0,27%), Филиппины (0,26%), Украина (0,24%), Япония (0,2%), Индия (0,17%) [7]. Как мы видим, больше фишинговых атак осуществляется в странах, где экономика является развитой, или развивается быстрыми темпами, а, следовательно, имеется большое количество финансовых организаций у которых хорошо развиты электронные платежные системы.

При указанных условиях необходимой задачей каждого хозяйствующего субъекта, являющегося участником платежных систем, осуществлять последующий мониторинг тенденций изменения масштабов мошеннических операций с платежными карточками и разрабатывать эффективную систему мер по предупреждению и минимизации рисков потерь, возникающих в результате преступных действий мошенников.

С целью ограничения объемов влияния мошенничества рекомендуется установление тесных партнерских отношений с клиентами, торговцами, местными и зарубежными правоохранительными и регулирующими органами, являющимися основой осведомленности и соответственно эффективному осуществлению предупреждения этих рисков. Также с этой целью необходимо размещение актуальных контактов региональных сотрудников Министерства внутренних дел РК, которые ответственны за раскрытие уголовных правонарушений с платежными карточками, в частности в системе «Exchange-online» (обмен-онлайн).

Для банков-членов международных электронных платежных систем заказным является членство в Ассоциации «ЕМА» и участие в единой межбанковской информационной системе «Exchange-online» с целью своевременного выявления и предупреждения мошеннических рисков. Система «Exchange-online» является достаточно эффективной для банковской деятельности, в частности, как подчеркнули представители банков-членов данной системы, значительный ущерб в 2018 году удалось избежать в результате своевременного получения оперативной информации из системы, на основе которой принимались тактические управленческие решения и внедрялись меры по риск-менеджменту.

Сегодня обмен информацией о карточных мошенничествах в системе осуществляют не все казахстанские банки, поэтому информация об убытках отражает ситуацию с карточным мошенничеством в Казахстане только на 70% [5], а для принятия управленческих решений и планирования бюджетных расходов на внедрение мер безопасности необходимым условием является наличие максимально полной статистической информации.

В целом же рекомендации по осуществлению мер по минимизации рисков мошенничества касаются конкретных участников платежных процессов: банков-эмитентов, эквайеров и держателей карт, чьи средства являются объектом интереса для преступников. Попытаемся рассмотреть их подробнее. Процесс ограничения рисков при эмиссии сводится к минимизации влияния рисков факторов использования банковских карт на прибыльность бизнеса в целом. В основу процесса может быть возложена среднестатистическая модель поведения клиента, характеризующаяся рядом



параметров, отклонение от которых система онлайн-мониторинга может воспринимать как мошенничество и отказывать в проведении операции. Однако построение адекватной статистической модели поведения клиента требует значительного времени и больших вычислительных ресурсов. В соответствии с этим для решения задачи предотвращения мошенничества целесообразно передавать часть функций управления рисками непосредственно держателям карт [6]. На стадии выпуска и функционирования карты ее держатель сможет сам определять стандартную для себя модель поведения. Для этого банк должен обеспечить держателя карточки возможностью оперативно менять параметры модели ее использования. Такой подход требует со стороны банка определенных ресурсных затрат на доработку программного обеспечения, разработки новых технологий по управлению параметрами карточки, доработки программного обеспечения колл-центра (call-center) и организацию соответствующей рекламной кампании в среде держателей карт [7].

Большое значение имеет обеспечение клиента банком возможностью оперативно по запросу, получать информацию о состоянии счета, оперативно блокировать/разблокировать карту, оперативно получать информацию о проведении/попытке проведения операций.

Введение ограничений на использование карточки самим клиентом в значительной степени повышает эффективность работы систем офлайн-мониторинга банка и позволяет без финансовых потерь на ранней стадии выявить случаи подделки карточек.

Мероприятия по минимизации рисков при обслуживании торгово-сервисной сети заключается в реализации комплекса организационных и технологических процедур, направленных на ограничение возможности проведения несанкционированных платежей и создание устойчивого неприглядного имиджа торгово-сервисной сети банка для мошенников.

Организационные методы направлены на повышение уровня компетентности сотрудников торгово-сервисной сети по приему карточек и методам противодействия мошенничеству. Особое внимание необходимо уделять наглядным пособиям и четкости инструкций по противодействию мошенничеству [8].

Технологическими процедурами предотвращения мошенничества для банков-эквайеров являются:

- 100-процентная авторизация всех операций в торгово-сервисной сети;
- принудительное введение на терминале последних 4 эмбоссированных цифр номера карты при формировании авторизационного запроса и сопоставления их с данными на магнитной полосе, в случае если данные не совпали, операция не разрешается;
- установить лимит на максимальную сумму покупки, на максимальное количество операций, максимальную сумму операций по одной карте и т.д. При превышении лимита авторизаций система банка-эквайера направляет в торговую точку сообщение «свяжитесь с банком» для проведения дополнительной проверки держателя карты.

Также целесообразно проводить мониторинг операций в торгово-сервисной сети, что позволит выявить подозрительные и мошеннические операции на ранней стадии. Мониторинг позволит контролировать состояние с мошенничеством в торгово-сервисной сети на предмет соответствия стандартам платежной системы. По результатам мониторинга необходимо проводить мероприятия по расследованию случаев возможного мошенничества для создания в торговых точках устойчивого ощущения постоянного контроля со стороны банка. Естественно, что степень расследования должна быть адекватной размерам мошенничества, иногда достаточно может быть только одного телефонного звонка в торгово-сервисную точку по поводу подготовки документов по конкретной операции.

Актуальными сегодня являются меры противодействия рискам мошенничества, возникающим на фоне повышенной экономической активности субъектов хозяйствования, в частности во время проведения различных массовых мероприятий.

Именно поэтому важными для участников карточного рынка является дальнейшая координация антимошеннических мероприятий и присоединения к обмену информацией в соответствии с требованиями Закона Республики Казахстан от 26 июля 2016 года № 11-VI ЗРК «О платежах и платежных системах» [10]. Для предупреждения и минимизации рисков мошенничества основными направлениями работы должны быть:

1. Предпочтение техническим мерам безопасности перед организационными при внедрении требований стандарта PCI DSS (стандарт безопасности данных индустрии платежных карт, разработанный Советом по стандартам безопасности индустрии платежных карт (Payment Card Industry Security Standards Council, PCI SSC)) [11], который сегодня является основным практическим и регламентирующим документом для индустрии платежных карт.

2. Оснащение банкоматов антискимминговыми устройствами, внедрение мониторинга банкоматной сети для своевременного предупреждения несанкционированных вмешательств в работу банкоматов.

3. Усиление мер безопасности в эквайринговой сети, в частности, проведение дополнительных инструктажей кассиров торгово-сервисных предприятий, менеджеров и кассиров отделений банков по поводу разновидностей мошенничества с платежными картами.

4. Ускорение внедрения технических и организационных мер безопасности платежных карт в Интернете.

5. Создание постоянно действующей межведомственной рабочей группы по унификации применения уголовного законодательства в сфере карточных преступлений и обращения в Верховный Суд Республики Казахстан с наработанными предложениями.

Проанализировав динамику изменения количества и объемов осуществляемых мошенничеств в Республике Казахстан и в мире, можно сказать о постоянном росте потерь в результате осуществления этих скриминговых и фишинговых операций, имеющий достаточно значительный удельный вес среди рисков. Основным фактором является непонимание масштабов проблемы мошенничества, прежде всего на уровне держателей карточек. Именно поэтому, для предупреждения величины нанесенного ущерба, возникает необходимость большей осведомленности пользователей платежных карточек об основных методах и способах незаконного посягательства на их средства.

Таким образом, в рамках осуществления процесса управления рисками с целью их предотвращения, важно совершенствовать программное обеспечение по обслуживанию платежной системы, разрабатывать новые технологии по управлению параметрами карточек и организовывать соответствующую рекламную кампанию в среде держателей карт, что позволит дифференцировать управления рисками, связанных с мошенничеством.

Следовательно, осуществление эффективной политики управления рисками совершения мошенничества, возникающих в платежных системах, а также использование международного опыта позволит не только повысить конкурентоспособность экономики Республики Казахстан, но также выйти на качественно новый уровень развития в мировой экономической среде.

#### **Список использованных источников:**

1. Данные Комитета по финансовому мониторингу Министерства финансов Республики Казахстан [Электронный ресурс]. - <https://www.kfm.gov.kz/ru/> (дата обращения: 01.03.19)
2. <https://www.smoke-screen.com/news/atm-attack-rise> (дата обращения: 02.03.19)
3. Платежные и расчетные системы: Международный опыт. №38. Электронный ресурс. URL: <http://www.cbr.ru/publ/PRS> (дата обращения: 02.03.2019)
4. Systemic financial crises. Resolving large bank insolvencies/ Editors: Evanoff D., Kaufman G. UK.: Imperial college press, 2018. 467 p.
5. Данные Комитета по правовой статистике и специальным учетам Генеральной прокуратуры Республики Казахстан [Электронный ресурс]. - <https://www.qamqor.gov.kz/ru/> (дата обращения: 01.03.19)
6. Минимизация влияния рисков факторов использования банковских карт – взаимодействие банка и клиента URL: <http://www.finman.ru/news/archive/2008/1526.html> (дата обращения: 02.03.19)
7. <https://econ.wikireading.ru/7581> (дата обращения: 02.03.19)
8. <http://www.finman.ru/news/archive/2008/1526.html> (дата обращения: 02.03.19)

#### **ТҮЙІНДЕМЕ/RESUME**

**Расим Филага Оглы Дадашов**

**Татьяна Сергеевна Биндюкова**

**Б.Бейсенов атындағы Қазақстан Республикасы Ішкі істер министрлігінің Қарағанды академиясы, Қарағанды, Қазақстан Республикасы**

#### **ТӨЛЕМ КАРТАЛАРЫН ПАЙДАЛАНУМЕН БАЙЛАНЫСТЫ ИНТЕРНЕТ-АЛАЯҚТЫҚҚА ҚАРСЫ ІС-ҚИМЫЛДЫҢ ӨЗЕКТІ ШАРАЛАРЫ**

Мақалада төлем карточкаларын қолданумен Интернет-алаяқтық жағдайына қарсы әрекет шаралары туралы және осыған байланысты авторлар таңдайтын тақырыптардың өзектілігі күмәнсіз. Бұл қылмыстың жаңа түрі оның көріністерімен күресу үшін барабар шараларды талап етеді.

Ақпараттық технологиялар саласындағы ғылыми-техникалық прогресс қазақстандық қоғамның өміріндегі жағымды көріністерді ғана емес, сондай-ақ зияткерлік компьютерлік қылмыстық құбылыс түрінде желілік технологияларды пайдалануды, соның ішінде компьютерлік технологиялар мен Интернетті пайдалана отырып төлем карточкалары арқылы алаяқтық жасау мүмкіндігін тудыратын теріс салдарларға әкелді. Авторлар төлем карточкалары бойынша алаяқтыққа қарсы тұруға байланысты проблемалық мәселелерді қарастырады, осы саладағы қылмыстың өсу себептерін талдайды, халықаралық тәжірибеге негізделген қарсы шараларды ұсынады.

**Кілтті сөздер:** фишинг, кричание, ұстау, эмитенттер, екінші деңгейлі банктер, антифишингтік қызмет, желі сатып алу.

**Dadashov Rasim  
Bindyukova Tatyana**

**Karaganda Academy of the Ministry of Internal Affairs of the Republic of Kazakhstan named after B. Beysenov, Karaganda, Republic of Kazakhstan**

### **URGENT MEASURES TO COUNTER INTERNET FRAUD ASSOCIATED WITH PAYMENT CARDS**

The article is devoted to measures of counteraction from the state of Internet fraud with the use of payment cards and in this regard, the relevance of the topics chosen by the authors is beyond doubt, because This new type of crime requires adequate measures to combat its manifestations. Scientific and technical progress in the field of information technology has entailed not only positive manifestations in the life of Kazakhstani society, but also negative consequences, creating the possibility of using network technologies in the form of the highly intellectual computer crime phenomenon, including fraud with payment bank cards using computer technologies and the Internet . The authors consider problematic issues related to countering fraud with payment bank cards, analyze the reasons for the increase in crime in this area, suggest countermeasures based on international experience.

**Keywords:** phishing, screaming, trapping, issuers, second-tier banks, anti-phishing activities, acquiring network.

#### **List of references:**

1. Data Of the Committee on financial monitoring of the Ministry of Finance of the Republic of Kazakhstan [Electronic resource]. - <https://www.kfm.gov.kz/ru/>(accessed: 01.03.19)
2. <https://www.smoke-screen.com/news/atm-attack-rise> (date accessed: 02.03.19)
3. Payment and settlement systems: international experience. No. 38. E-resource. URL: <http://www.cbr.ru/publ/PRS> (date accessed: 02.03.2019)
4. Systemic financial crises. Resolving large bank insolvencies / Editors: Evanoff D., Kaufman G. UK.: Imperial college press, 2018. 467 p.
5. Data Of the Committee on legal statistics and special records of the Prosecutor General of the Republic of Kazakhstan [Electronic resource]. - <https://www.qamqor.gov.kz/ru/>(accessed: 01.03.19)
6. To minimize the effect of risk factors the use of Bank cards – the Bank's interaction with client URL: <http://www.finman.ru/news/archive/2008/1526.html>(date accessed: 02.03.19)
7. <https://econ.wikireading.ru/7581> (date accessed: 02.03.19)
8. <http://www.finman.ru/news/archive/2008/1526.html> (date accessed: 02.03.19)

УДК 343.985.7  
МРНТИ 10.85.51

**Бекбулатов Аслан Кузьманович  
Aslan\_bekbulatov@bk.ru  
Карагандинская академия МВД РК имени Б. Бейсенова,  
Караганда, Республика Казахстан**

### **РАССЛЕДОВАНИЕ МОШЕННИЧЕСТВ, СОВЕРШЕННЫХ С ИСПОЛЬЗОВАНИЕМ СЕТИ «ИНТЕРНЕТ»**

В статье рассматриваются проблемные вопросы, связанные с расследованием мошенничеств, совершенных с использованием сети «Интернет». Предлагается классификация способы совершения

анализируемых мошенничеств. Предложено разработать группу типичных следственных ситуаций, характерных начальному этапу расследования мошенничеств, совершенных с использованием сети «Интернет», и для каждой из них предложить соответствующие типовые следственные версии, а также оптимальный алгоритм следственных (розыскных) и организационных мероприятий. Констатируется целесообразность использования такого способа получения доказательственной информации во время досудебного расследования, как истребования информации от учреждений и организаций, положительно сказывающейся на ход досудебного расследования. Эффективность профилактики мошенничеств, совершенных с использованием сети «Интернет», можно значительно повысить лишь при условии комплексного подхода к данной проблеме с привлечением не только возможностей полиции, но и других субъектов влияния. Необходимо привести конкретный комплекс мер, направленных на профилактику рассматриваемых мошенничеств

**Ключевые слова:** интернет-мошенничество, интернет ресурс, фишинг, оборотом электронных денег, трампинг.

Развитие компьютерной техники происходит в направлении новейших высоких технологий. Большая вовлеченность компьютерных технологий в оборот увеличивает необходимость их защиты, т.к. мошенничество, совершаемое с использованием Интернета, с каждым годом увеличивается. Появляются и новые виды преступных проявлений, связанные с Интернетом (так называемая «киберпреступность»), интернет - преступность и информационная (компьютерная) зависимость. Теперь информация уже стала объектом преступной деятельности. В интернете происходит вымогательство с угрозой уничтожения баз данных крупных компаний, происходят похищения имущества, распространяется компромат. Компьютерные технологии проходят в качестве средства совершения мошенниками в интернете привычных преступлений: хищение денег путем растраты или присвоения, изготовления поддельных денежных средств, подделывания пластиковых карт, нарушение прав и так далее. Большой интерес к интернету понятен и закономерен. Интернет не расположен в ведении лица или страны. В Интернете нет норм контроля - это открывает, по сути, безграничные возможности, что все шире используют мошенники в Интернете [1].

В сети Интернет существует огромное количество организованных групп, совершающих уголовные правонарушения. Такие группы часто занимаются «атаками» на сервера и банки. Все для того, чтобы завладеть информацией для продажи или дальнейшего вымогательства. Финансовая сфера - один из наиболее привлекательных секторов преступности. Вышеуказанное явилось основанием для проведения детального изучения проблемы расследований мошенничества в глобальной сети «Интернет» [2].

На основе проведенного исследования проблем расследования мошенничеств, совершенных с использованием сети «Интернет», нами сформулированы теоретические положения и практические рекомендации, имеющие значение для науки и правоохранительной практики. Главными из них являются следующие:

Мошенничество, совершенное с использованием сети «Интернет», является специфическим явлением в современной преступности, поскольку может проявляться, как внутри государства, так и охватывать территории других государств, приобретая транснациональный характер.

Предлагается ввести классификацию способов совершения анализируемых мошенничеств, в частности:

- а) мошенничества, связанные с покупкой/продажей в сети «Интернет»;
- б) мошенничества, сущность которых заключается в получении средств (имущества) путем направления писем или сообщений;
- в) мошенничества, которые для завладения средствами (имуществом) требуют разработки и размещения в сети «Интернет» дубликатов или узкоспециализированных сайтов для предоставления «псевдоуслуг»;
- г) мошенничества, которые направлены на получение персональных (регистрационных) данных (так называемый «фишинг»);
- д) мошенничества, связанные с оборотом электронных денег;
- е) мошенничества, для совершения которых используется специализированное и/или вредоносное программное обеспечение;
- е) «комбинированные способы» мошенничеств.



Изучение следственной практики позволило нам в случае совершения уголовного правонарушения установить особенности, суть которых заключается в том, что:

а) физическое местонахождение мошенника, как и средств совершения уголовного правонарушения, в основном не совпадают с местом пребывания потерпевшего и наступлением негативных последствий уголовного правонарушения (место причинение материального ущерба), а в определенных случаях такие обстоятельства могут иметь даже транснациональный (трансконтинентальный) характер;

б) установлено отсутствие зависимости времени года и других сезонных проявлений, которые прямо влияли на преступную активность мошенников.

При совершении мошенничества с использованием сети «Интернет», процесс слеодообразования является специфическим потому, что принципы обмена информацией в сети «Интернет» регулируются международными стандартами, несоответствие которым приводит к невозможности подключения к ней, и как следствие - к невозможности совершения мошенничеств. Независимо от технологии (устройства), которая использовалась для подключения к сети (локальной или глобальной), процессы и принципы слеодообразования остаются одинаковыми. Определено, что основными следами узла в пределах локальной или сети «Интернет» - является его IP и (или) MAC-адреса [3].

Эффективность разоблачения и досудебного расследования анализируемых мошенничеств связаны с необходимостью своевременного получения информации о преступном событии, источниками которой в основном были заявления или сообщения от:

а) представителя Интернет - сервиса, на котором было выявлено мошенничество;

б) потерпевшего.

Нельзя исключать и другие источники, наиболее вероятными из которых являются непосредственное обнаружение признаков уголовного правонарушения сотрудниками правоохранительных органов.

Зачастую определение ситуации досудебного расследования позволяет правильно выбирать направление расследования и те средства, которые будут наиболее эффективными. Изучив следственную практику, мы пришли к выводу, что необходимо разработать группу типичных следственных ситуаций, характерных начальному этапу расследования мошенничеств, совершенных с использованием сети «Интернет», и для каждой из них предложить соответствующие типовые следственные версии, а также оптимальный алгоритм следственных (розыскных) и организационных мероприятий.

Кроме того, следует обратить внимание на целесообразность использования такого способа получения доказательственной информации во время досудебного расследования, как истребование информации от учреждений и организаций. Его эффективность напрямую зависит от того, насколько следователь тактически грамотно сделает соответствующий запрос, чему способствует соблюдение следующих условий:

а) своевременности запроса;

б) законности запроса;

в) определение исчерпывающего перечня информации, которую необходимо выяснить путем запроса.

Таким образом, эффективность профилактики мошенничеств, совершенных с использованием сети «Интернет», можно значительно повысить лишь при условии комплексного подхода к данной проблеме с привлечением не только возможностей полиции, но и других субъектов влияния. Необходимо привести конкретный комплекс мер, направленных на профилактику рассматриваемого вида мошенничества [4].

#### **Список использованных источников:**

1. Яблоков Н.П., Головин А.Ю. Криминалистика: природа, система, методологические основы. 2-е изд., доп. и перераб. М. 2009.
2. Орлов Ю.К. Проблемы теории доказательств в уголовном процессе: Монография. М. 2009.
3. Букаева И.Н.: Обстановка совершения преступления, получение и использование информации о ней при расследовании уголовных. Дисс. . к.ю.н. Тюмень 2005.
4. Куринов К.Б. Криминалистические и процессуальные аспекты расследования мошенничества: Дисс. . к.ю.н. М. 2006.



## ТҮЙІНДЕМЕ/RESUME

Аслан Кузьманович Бекбулатов

Б.Бейсенов атындағы Қазақстан Республикасы Ішкі істер министрлігінің Қарағанды академиясы, Қарағанды, Қазақстан Республикасы

### «ИНТЕРНЕТ» ЖЕЛІСІН ПАЙДАЛАНА ОТЫРЫП ЖАСАЛҒАН АЛАЯҚТЫҚТЫ ТЕРГЕУ

Мақалада "интернет" желісін пайдалану арқылы жасалған алаяқтықты тергеумен байланысты проблемалық мәселелер қарастырылады. Талданатын алаяқтықты жасау тәсілдерін жіктеу ұсынылады. "Интернет" желісін пайдалана отырып жасалған алаяқтық тергеудің бастапқы кезеңіне тән типтік тергеу жағдайларының тобын әзірлеу және олардың әрқайсысына тиісті үлгілік тергеу нұсқаларын, сондай-ақ тергеу (іздістіру) және ұйымдастыру іс-шараларының оңтайлы алгоритмін ұсыну ұсынылды. Сотқа дейінгі тергеп-тексеру барысында дәлелді ақпарат алудың мұндай тәсілін сотқа дейінгі тергеп-тексеру барысына оң әсер ететін мекемелер мен ұйымдардан ақпарат талап ету ретінде пайдаланудың орындылығы нақтыланады. "Интернет" желісін пайдалана отырып жасалған алаяқтықтың алдын алу тиімділігін тек қана полицияның мүмкіндіктерін ғана емес, сонымен қатар басқа да ықпал ету субъектілерін тарта отырып, осы мәселеге кешенді көзқарас жағдайында ғана айтарлықтай арттыруға болады. Қаралып отырған алаяқтықтың алдын алуға бағытталған нақты шаралар кешенін келтіру қажет.

**Кілтті сөздер:** интернет-алаяқтық, интернет ресурс, фишинг, электрондық ақша айналымы, трампинг.

Bekbulatov Aslan

Karaganda Academy of the Ministry of Internal Affairs of the Republic of Kazakhstan named after B. Beysenov, Karaganda, Republic of Kazakhstan

### THE INVESTIGATION OF FRAUD COMMITTED USING THE NETWORK «INTERNET»

The article deals with the problematic issues related to the investigation of fraud committed using the Internet. Classification of methods of Commission of the analyzed frauds is offered. It is proposed to develop a group of typical investigative situations characteristic of the initial stage of the investigation of fraud committed using the Internet, and for each of them to offer appropriate standard investigative versions, as well as the optimal algorithm of investigative (investigative) and organizational measures. It is stated that it is expedient to use this method of obtaining evidentiary information during the pre-trial investigation, as the demand for information from institutions and organizations, which has a positive impact on the course of the pre-trial investigation. The effectiveness of prevention of fraud committed with the use of the Internet can be significantly improved only if an integrated approach to this problem involving not only the capabilities of the police, but also other actors of influence. It is necessary to introduce a specific set of measures aimed at preventing the fraud in question.

**Keywords:** Internet fraud, online resource, phishing, electronic money turnover, tramping.

#### List of references:

1. Yablokov N. P. Golovin: nature, system, methodological basis. 2-e Izd., DOP. and pererab. M. 2009.
2. Orlov K. K. problems of proof theory in criminal proceedings: Monograph. M. 2009.
3. Bukayeva I. N.: The situation of the crime, obtaining and using information about it in the investigation of criminal. Diss. . K. Yu.n. Tyumen 2005.
4. Kurinov K. Criminal and procedural aspects of the investigation of fraud: Diss. . K. Yu.n. M. 2006.

**Громилов Василий Игоревич**  
**vas-gromilov@yandex.ru**

**Департамент судебной работы и взаимодействия с контрольно-надзорными органами  
Акционерного общества «Объединённая двигателестроительная корпорация», Федеральное  
государственное бюджетное образовательное учреждение высшего образования  
«Государственный академический университет гуманитарных наук»,  
Москва, Российская Федерация**

### **О ПРОБЛЕМАХ ОСУЩЕСТВЛЕНИЯ ОДНОВРЕМЕННОЙ ЗАКУПКИ РАБОТ ПО ПРОЕКТИРОВАНИЮ, СТРОИТЕЛЬСТВУ И ВВОДУ В ЭКСПЛУАТАЦИЮ ОБЪЕКТОВ КАПИТАЛЬНОГО СТРОИТЕЛЬСТВА ДЛЯ ГОСУДАРСТВЕННЫХ НУЖД**

В статье исследуется механизм реализации ч. 16.1 ст. 34 Федерального закона РФ от 05.04.2013 № 44-ФЗ «О контрактной системе в сфере закупок товаров, работ, услуг для обеспечения государственных и муниципальных нужд», определенный в постановлении Правительства РФ от 12.05.2017 № 563, в который внесена новелла о повышении эффективности бюджетных ассигнований в капитальное строительство. В частности, внесены предложения по уменьшению конкуренции и количества участников при проведении электронного аукциона. Помимо этого, автор приходит к выводу о том, что отсутствие проектной документации в полном объеме в составе документации о торгах на строительство объекта означает, что заказчик не установил требований к качеству, техническим характеристикам, безопасности, результатам работ, что является нарушением положений ст. 33 Закона № 44-ФЗ.

**Ключевые слова:** проектирование, строительство, закупки для государственных нужд, проектно-сметная документация, начальная (максимальная) стоимость.

Федеральным законом от 03.07.2016 года № 365-ФЗ внесены изменения в Федеральный закон от 05.04.2013 № 44-ФЗ «О контрактной системе в сфере закупок товаров, работ, услуг для обеспечения государственных и муниципальных нужд» [1]<sup>1</sup>, которыми предусмотрено, что предметом контракта может быть одновременно выполнение работ по проектированию, строительству и вводу в эксплуатацию объектов капитального строительства. При этом установлено, что порядок и основания заключения таких контрактов утверждаются Правительством России.

В целях реализации положения данного закона постановлением Правительства РФ от 12.05.2017 № 563 [2]<sup>2</sup> утверждены Правила заключения контрактов на одновременное выполнение работ по проектированию, строительству и вводу в эксплуатацию объектов капитального строительства<sup>3</sup>. Правилами, в частности, установлено, что контракт может быть заключён, если по объекту, проведён технологический и ценовой аудит обоснования инвестиций проекта.

Кроме того, данным Постановлением утверждено Положение о проведении технологического и ценового аудита планируемых инвестиций, требования к составу и содержанию обоснования инвестиций<sup>4</sup>. Как указано в справке к Постановлению, *принятые решения направлены на повышение эффективности использования бюджетных ассигнований, направляемых на капитальные вложения.*

Необходимо отметить, что до реализации вышеуказанной новеллы в законодательстве Федеральным законом от 26.07.2006 № 135-ФЗ «О защите конкуренции» объединение в один предмет закупки работ по проектированию и строительству признавалось как ограничение конкуренции [3]. Минэкономразвития России отмечало, что проектные и строительные работы (капитальный ремонт) представлены на разных товарных рынках, где есть свой круг потенциальных участников. Поэтому *объединение таких работ при проведении электронного аукциона может ограничить конкуренцию и количество участников закупки* [4], [5].

<sup>1</sup> Далее – «Закон № 44-ФЗ».

<sup>2</sup> Далее – «Постановление».

<sup>3</sup> Далее – «Правила».

<sup>4</sup> Далее – «Положение».

*Практика ФАС России [6] и судов [7] предписывает размещать проектную документацию в составе документации о закупке и для закупок по Закону № 44-ФЗ. Так, например, в пункте 3 «Обзора судебной практики применения законодательства Российской Федерации о контрактной системе в сфере закупок товаров, работ, услуг для обеспечения государственных и муниципальных нужд» указано, что отсутствие проектной документации в полном объеме в составе документации о торгах на строительство объекта означает, что заказчик не установил требований к качеству, техническим характеристикам, безопасности, результатам работ, что является нарушением положений ст. 33 Закона № 44-ФЗ.*

Тем не менее, в целях сокращения сроков реализации инвестиционных проектов законодателем было принято решение исключить подобного рода закупки из числа правонарушений, что представляется правильным с точки зрения управления, с учетом сложностей, возникающих при реализации крупных строительных проектов, связанных с необходимостью внесения возможных корректировок в проектно-сметную документацию<sup>5</sup> на этапе строительства. Однако, подобный порядок осуществления закупок противоречит правовому механизму, заложенному в основе Закона № 44-ФЗ, и не позволяет эффективно его (механизм) реализовывать.

Как мне видится, законодатель не в полной мере учел положения Гражданского кодекса Российской Федерации [8]<sup>6</sup>, а также некоторые запреты, определенные Законом № 44-ФЗ.

По общему правилу, указанному в п. 1 ст. 432 ГК РФ, договор считается заключенным, если между сторонами, в требуемой в подлежащих случаях форме, достигнуто соглашение по всем существенным условиям договора. *Существенными являются условия о предмете договора, условия, которые названы в законе или иных правовых актах как существенные или необходимые для договоров данного вида, а также все те условия, относительно которых по заявлению одной из сторон должно быть достигнуто соглашение.*

По своей природе подобный контракт на одновременное выполнение работ по проектированию, строительству и вводу в эксплуатацию объектов капитального строительства является смешанным договором (п. 3 ст. 421 ГК РФ). По своей сути он включает в себя договор, предусмотренный ст. 740 ГК РФ «Строительный подряд», и договор, предусмотренный ст. 758 ГК РФ «Договор подряда на выполнение проектных и изыскательских работ».

Согласно п. 2 ст. 743 ГК РФ договором строительного подряда должны быть определены состав и содержание технической документации, а также должно быть предусмотрено, какая из сторон и в какой срок должна предоставить соответствующую документацию. Это означает, что *предмет любого договора строительного подряда предполагает на момент его заключения наличие технической документации. В противном случае такую сделку можно будет считать незаключенной.*

Также ч. 6 ст. 52 Градостроительного кодекса Российской Федерации [9] определено, что строительство осуществляется в соответствии с проектной документацией. При этом состав проектной документации определен в Постановлении Правительства РФ от 16.02.2008 № 87 «О составе разделов проектной документации и требованиях к их содержанию» [10]. Закрепленная в п. 28 Положения норма определяет, что *в состав разделов проектной документации в обязательном порядке включается смета.* Следует также обратить внимание на то, что техническая документация согласно ст. 758 ГК РФ *может появиться только после исполнения договора подряда на выполнение проектных и изыскательских работ.*

Из вышесказанного можно сделать вывод, что при заключении контракта на одновременное выполнение работ по проектированию, строительству и вводу в эксплуатацию объектов капитального строительства *предмет выполнения работ по строительству на момент его заключения будет не сформирован*, так как техническая документация, необходимая для строительства будет отсутствовать. Это означает, что до выполнения проектных работ договор на выполнение работ по строительству по решению суда может быть признан не заключенным, так как сторонами на момент его заключения не согласовано существенное условие [11]. Тем не менее, исходя из содержания п. 3 ст. 432 ГК РФ, в случае объединения проектных работ и работ на строительство в один договор судебной практикой допускается заключение подобной сделки, так как стороны приступили к ее исполнению. Данная ситуация приводит к тому, что *сторона просто лишается права ссылаться на незаключенность сделки* [12].

<sup>5</sup> Далее – «ПСД».

<sup>6</sup> Далее – «ГК РФ».

Судебная практика не решает фундаментальный вопрос – каким образом можно достоверно говорить о стоимости выполняемых работ по строительству, не имея сметной документации на момент проведения закупки. Стоит обратить внимание, что согласно п. 1 ч. 3 ст. 18 Закона № 44-ФЗ *перед проведением любой процедуры закупки необходимо обосновать начальную (максимальную) стоимость будущего контракта*<sup>7</sup>. При таком подходе, учитывая, что цена заключаемого контракта согласно ч. 4 ст. 34 Закона № 44-ФЗ является твердой, определить НМЦК по действующим сметным нормативам крайне затруднительно, а *после выполнения проектных работ реальная стоимость строительства может оказаться совершенно иной*.

Из вышеуказанного следует, что способ определения цены такого контракта, установленный ч. 4 Правил, не способен решить поставленную задачу, а *технологический и ценовой аудит обоснования инвестиций служит для определения лишь приблизительной (предельной) стоимости инвестиционного проекта* [2; п. «г» ч. 10].

Подрядчик по таким смешанным контрактам, имея возможность корректировать ПСД под свои нужды в пределах задания на проектирование, фактически может повлиять на реальную стоимость работ по строительству, извлекая дополнительную необоснованную выгоду. При таком подходе получается, что первоначальная цель нововведений в законодательстве вместо повышения эффективности расходования бюджетных средств может привести к противоположным последствиям [13].

На мой взгляд, *контракты, заключаемые одновременно на выполнение работ по проектированию и строительству должны иметь в своей основе уже разработанные типовые проекты, либо проекты, имеющие единую архитектурную концепцию или часть разделов ПСД*. Идеальным решением в данном случае было бы разрабатывать проектную документацию по модульному принципу, когда проектировщик имеет заранее проработанные варианты типовых решений, по которым уже просчитана сметная стоимость.

Решить указанную проблему возможно также путем внесения соответствующих изменений в Закон № 44-ФЗ, в котором одновременная закупка работ по проектированию и строительству будет разделена на два этапа, где второй этап позволит скорректировать цену работ по строительству после завершения работ по проектированию.

Таким образом, из вышеуказанных норм следует вывод, что законодателю необходимо проработать вопрос, связанный с тем, чтобы «укрупнение» закупок, с одной стороны, не приводило к невозможности возведения объекта без заданных исходных данных и к невозможности идентификации такого объекта на момент проведения закупки; с другой стороны, не приводило к появлению государственного контракта на выполнение подрядных работ, предмет и содержание которого противоречат ГК РФ.

#### **Список использованных источников**

1. Федеральный закон от 05.04.2013 № 44-ФЗ «О контрактной системе в сфере закупок товаров, работ, услуг для обеспечения государственных и муниципальных нужд» (ред. от 23.04.2018) // СПС КонсультантПлюс.
2. Постановление Правительства РФ от 12.05.2017 № 563 «О порядке и об основаниях заключения контрактов, предметом которых является одновременно выполнение работ по проектированию, строительству и вводу в эксплуатацию объектов капитального строительства, и о внесении изменений в некоторые акты Правительства Российской Федерации» // СПС КонсультантПлюс.
3. Федеральный закон от 26.07.2006 № 135-ФЗ «О защите конкуренции» (ред. от 04.06.2018) // СПС КонсультантПлюс.
4. Письмо Минэкономразвития России от 21.09.2015 № ОГ-Д28-12742 // СПС КонсультантПлюс.
5. Письмо Минэкономразвития России от 17.09.2015 № Д28и-2729 // СПС КонсультантПлюс.
6. Решение ФАС России от 27.07.2017 № 223ФЗ-756/17 // СПС КонсультантПлюс.
7. Обзор судебной практики применения законодательства Российской Федерации о контрактной системе в сфере закупок товаров, работ, услуг для обеспечения государственных и муниципальных нужд (утв. Президиумом Верховного Суда РФ 28.06.2017) // СПС КонсультантПлюс.
8. «Гражданский кодекс Российской Федерации (часть вторая)» от 26.01.1996 № 14-ФЗ (ред. от 23.05.2018) // СПС КонсультантПлюс.

<sup>7</sup> Далее – «НМЦК».



9. «Градостроительный кодекс Российской Федерации» от 29.12.2004 № 190-ФЗ (ред. от 23.04.2018) // СПС КонсультантПлюс.

10. Постановление Правительства РФ от 16.02.2008 № 87 (ред. от 21.04.2018) «О составе разделов проектной документации и требованиях к их содержанию» // СПС КонсультантПлюс.

11. См., например: Решение Арбитражного суда Московской области от 31.03.2014 по делу № А41-34833/13 // СПС КонсультантПлюс.

12. См., например: Постановление ФАС Западно-Сибирского округа от 13.05.2009 № Ф04-2055/2009(3997-А70-38) по делу № А70-6322/2008 // СПС КонсультантПлюс.

13. См., например: Решение Арбитражного суда города Москвы от 07.06.2012 по делу № А40-112206/11 // СПС КонсультантПлюс.

## ТҮЙІНДЕМЕ/RESUME

**Василий Игоревич Громилов**

**«Объединённая двигателестроительная корпорация» акционерлік қоғамының сот жұмысы және бақылау-қадағалау органдарымен өзара іс-қимыл департаменті, «гуманитарлық ғылымдар мемлекеттік академиялық университеті» федералды мемлекеттік бюджеттік жоғары білім беру мекемесі, Мәскеу, Ресей Федерациясы**  
**МЕМЛЕКЕТТІК ҚАЖЕТТІЛІКТЕРГЕ АРНАЛҒАН КҮРДЕЛІ ҚҰРЫЛЫС ЖОБАЛАРЫН ЖОБАЛАУ, САЛУ ЖӘНЕ ІСКЕ ҚОСУ БОЙЫНША ЖҰМЫСТАРДЫ БІР МЕЗГІЛДЕ САТЫП АЛУ МӘСЕЛЕЛЕРІ ТУРАЛЫ**

Мақалада өнертабыстың 16.1 бөлігінің орындалу механизмі қарастырылған. Ресей Федерациясы Үкіметінің 12.05.2017 ж. № 563 қаулысымен бекітілген «Мемлекеттік, муниципалдық қажеттіліктерге сәйкес тауарларды, жұмыстар мен қызметтерді сатып алу саласындағы келісім-шарт жүйесі туралы» 05.04.2013 жылғы № 44-ФЗ Федералдық заңының 34-бабына сәйкес, күрделі құрылыста бюджет қаражатын бөлудің тиімділігі. Атап айтқанда, бәсекелестікті азайту және электрондық аукцион барысында қатысушылардың санын қысқарту туралы ұсыныстар енгізілді. Бұдан басқа, автор құрылысты салуға арналған құжаттама құжаттамасының толық көлемінде болмауы, тұтынушының сапа, техникалық сипаттамалары, қауіпсіздігі және жұмыс нәтижесінің талаптарын анықтағанын білдіреді, бұл өнер ережелерін бұзады. №33-ФЗ Заңының 33-бабы.

**Кілтті сөздер:** жобалау, құрылыс, мемлекеттік қажеттіліктер үшін сатып алу, жобалау-сметалық құжаттама, бастапқы (ең жоғарғы) шығындар

**Gromilov Vasily**

**Department of Judicial Work and Interaction with Control and Supervisory Bodies of United Engine Corporation, Joint-Stock Company, Federal State-Financed Educational Institution of Higher Education "State Academic University of Humanities", Moscow, Russian Federation**  
**ABOUT THE PROBLEMS OF THE SIMULTANEOUS PROCUREMENT OF WORKS ON DESIGN, CONSTRUCTION AND COMMISSIONING OF OBJECTS OF CAPITAL CONSTRUCTION FOR THE STATE NEEDS**

The article explores the mechanism for implementing Part 16.1 of Art. 34 of the Federal Law of the Russian Federation of 05.04.2013 No. 44-FZ "On the contractual system in the field of procurement of goods, works, services to meet state and municipal needs", defined in the Resolution of the Government of the Russian Federation of 12.05.2017 No. 563, which includes the increase notice the effectiveness of budget allocations in capital construction. In particular, proposals were made to reduce competition and the number of participants during an electronic auction. In addition, the author concludes that the lack of project documentation in full as part of the bidding documentation for the construction of the facility means that the customer has not established requirements for quality, technical characteristics, safety, and work results, which is a violation of the provisions of art. 33 of Law No. 44-ФЗ.

**Keywords:** design, construction, procurement for public needs, design and estimate documentation, initial (maximum) cost.

### **List of references:**

1. Federal law of 05.04.2013 № 44-FZ "On the contract system in the procurement of goods, works and services for state and municipal needs" (ed. on 23.04.2018) // Consultant+.
2. Resolution of the Government of the Russian Federation of 12.05.2017 No. 563 "On the procedure



and grounds for concluding contracts, the subject of which is simultaneously the execution of works on the design, construction and commissioning of capital construction projects, and on amendments to some acts of the Government of the Russian Federation" // Consultant+.

3. Federal law of 26.07.2006 № 135-FZ "On protection of competition" (as amended on 04.06.2018) // Consultant+.

4. A Letter to the Ministry of economic development of Russia from 21.09.2015 No. OG D28-12742 // Consultant+.

5. A Letter to the Ministry of economic development of Russia from 17.09.2015 No. D28n-2729 // Consultant+.

6. Decision of the Federal Antimonopoly service of Russia dated 27.07.2017 № 223 FZ-756/17 // Consultant+.

7. Review of judicial practice of application of the legislation of the Russian Federation on the contract system in the field of procurement of goods, works, services for state and municipal needs (app. Presidium of the Supreme Court 28.06.2017) // Consultant+.

8. "Civil code of the Russian Federation (part two)" from 26.01.1996 № 14-FZ (ed. from 23.05.2018) // Consultant+.

9. "Town-planning code of the Russian Federation" from 29.12.2004 № 190-FZ (ed. from 23.04.2018) // Consultant+.

10. Resolution of the Government of the Russian Federation Decree of the RF Government dated 16.02.2008 № 87 (ed. by 21.04.2018) "On composition of design documentation sections and requirements to their content" // Consultant+.

11. For example: Decision of the Arbitration court of the Moscow region of 31.03.2014 in the case no. A41-34833/13 // Consultant+.

12. For example: resolution of the Federal West-Siberian district dated 13.05.2009 № f 04-2055/2009(3997-A70-38) in the case no. A70-6322/2008 // Consultant+.

13. For example: the Decision of the Arbitration court of Moscow from 07.06.2012 in the case no. A40-112206/11 // Consultant+.

УДК 37.078

МРНТИ 14.15.07

**Громилов Василий Игоревич**

**vas-gromilov@yandex.ru**

**Департамент судебной работы и взаимодействия с контрольно-надзорными органами  
Акционерного общества «Объединённая двигателестроительная корпорация», Федеральное  
государственное бюджетное образовательное учреждение высшего образования  
«Государственный академический университет гуманитарных наук»,  
Москва, Российская Федерация**

## **ВНЕДРЕНИЕ ПРАКТИЧЕСКОЙ ПОДГОТОВКИ ОБУЧАЮЩИХСЯ В ОБРАЗОВАТЕЛЬНЫЙ ПРОЦЕСС В СИСТЕМЕ ВЫСШЕГО ОБРАЗОВАНИЯ РОССИЙСКОЙ ФЕДЕРАЦИИ**

В настоящей статье автор анализирует проект федерального закона № 607448-7 «О внесении изменений в Федеральный закон «Об образовании в Российской Федерации» в части правового регулирования практической подготовки специалистов в системе высшего образования, который способен существенно изменить направленность и содержание российского образовательного процесса. В частности, автор делает акцент на том, что законопроект направлен на создание единой производственной базы, посредством которой возможно реализовать проблему практической подготовки обучающихся и тем самым исключить практическую подготовку обучающихся через кафедры и иные структурные подразделения, обеспечивающие образовательный процесс. В итоге автор приходит к выводу, что производственная база образовательного учреждения должна соответствовать производственной базе организации, осуществляющей деятельность по профилю соответствующей образовательной программы.

**Ключевые слова:** практика, практическая подготовка, сетевая форма реализации образовательных программ, профессиональный стандарт, оценка квалификации.

Депутатами Государственной Думы Федерального Собрания Российской Федерации Никоновым В.А., Онищенко Г.Г., Духаниной Л.Н., Сафаралиевым Г.К. на рассмотрение в Государственную Думу Федерального Собрания Российской Федерации внесен проект федерального закона № 607448-7 «О внесении изменений в Федеральный закон «Об образовании в Российской Федерации» в части совершенствования практической подготовки обучающихся» [1]<sup>8</sup>.

Как указано в пояснительной записке к Законопроекту, его целью является комплексное расширение и усиление правового обеспечения организации практической подготовки обучающихся, включая раскрытие самого понятия «практическая подготовка обучающихся».

Законопроект расширяет содержание ранее закрепленные в Федеральном законе от 29.12.2012 № 273-ФЗ «Об образовании в Российской Федерации» [2]<sup>9</sup> понятий, включающих практическую подготовку учащихся в образовательный процесс. В частности, предлагается в п. 10 ст. 2 Закона об образовании слова «курсов дисциплин (модулей)» заменить словами «курсов дисциплин (модулей), практики». Уточнено содержание данного в ч. 24 ст. 2 Закона об образовании понятия «практическая подготовка»: Законопроект прямо указывает, что данное понятие непосредственно направлено на закрепление, развитие практических навыков и компетенций по профилю соответствующей образовательной программы.

Законопроект явно направлен на усиление значимости в образовательном процессе получения обучающимися практических навыков. Это обосновывают следующие предлагаемые в нем изменения:

1. Изменениями в ч. 1 ст. 13 Закона об образовании уточнено, что реализация образовательных программ будет также осуществляться посредством зачета организацией, осуществляющей образовательную деятельность, в установленном ею порядке результатов освоения обучающимися учебных предметов, курсов, дисциплин (модулей), иных компонентов, предусмотренных образовательными программами, дополнительных образовательных программ в других организациях, осуществляющих образовательную деятельность. Изменениями в ч. 6 и ч. 7 ст. 13 Закона об образовании устанавливается, что практическая подготовка осуществляется при реализации отдельных учебных предметов, курсов, дисциплин (модулей), практик, иных компонентов. При этом отмечено, что практическая подготовка может быть организована посредством использования сетевой формы реализации образовательной программы, а зачет практической подготовки, пройденной учащимся в другой организации, будет возможен только с использованием сетевой формы реализации образовательных программ.

Таким образом, **Законопроект предлагает учебным заведениям кооперироваться для создания единой производственной базы, позволяющей реализовывать практическую подготовку через сетевую форму реализации образовательной программы.**

2. Законопроектом в ст. 13 Закон об образовании вводится ч. 7<sup>1</sup>, которая определяет, что практическая подготовка проводится в самом образовательном учреждении (филиале образовательного учреждения) или организации, осуществляющей деятельность по профилю соответствующей образовательной программы. В ч. 8 ст. 13 Закона об образовании Законопроект устанавливает, что порядок реализации практической подготовки будет установлен в подзаконных актах федерального органа исполнительной власти.

Упраздняется возможность практической подготовки через кафедры и иные структурные подразделения, обеспечивающие практическую подготовку обучающихся, на базе иных организаций, осуществляющих деятельность по профилю соответствующей образовательной программы (исключена ч. 3 ст. 27 Закона об образовании). Кроме того, согласно ч. 2 ст. 72 Закона об образовании (в редакции Законопроекта) при организации практической подготовки упрощен порядок создания лабораторий. Теперь данный вопрос не регулируется самостоятельным подзаконным актом.

**Законопроект фактически приравнивает практическую подготовку в образовательном учреждении к практической подготовке в организации, осуществляющей деятельность по профилю соответствующей образовательной программы, а для этого производственная база образовательного учреждения должна соответствовать производственной базе организации, осуществляющей деятельность по профилю соответствующей образовательной программы.**

К сожалению, однозначные выводы по данному вопросу сделать невозможно до момента принятия соответствующих подзаконных актов.

<sup>8</sup> Далее – «Законопроект».

<sup>9</sup> Далее – «Закон об образовании».

3. Изменения в ст. 15 Закона об образовании дополнительно устанавливают возможность сетевой формы реализации образовательной программы с использованием ресурсов нескольких организаций, включая иностранные. Вопросы, связанные с условиями договора о сетевой форме реализации образовательной программы, Законопроект передает в ведение исполнительного органа.

Как было указано выше, изменения, вносимые в Закон об образовании, стимулируют образовательные учреждения к кооперации для успешной реализации образовательной программы, включая практическую подготовку.

Очевидно, что **допущение включения иностранного элемента в сетевую форму реализации образовательных программ направлено на интеграцию отечественного образовательного процесса в Болонскую систему.**

4. Законопроект изменениями в ч. 4 и ч. 5 ст. 91 Закона об образовании упрощает порядок лицензирования. Теперь в лицензии на осуществление образовательной деятельности не требуется указывать места осуществления образовательной деятельности при использовании сетевой формы, места осуществления практики, практической подготовки, а также проведения государственной итоговой аттестации. Филиалы организации проходят лицензирование образовательной деятельности в составе образовательной организации. При этом не требуется отдельное приложение к лицензии по филиалу, в котором осуществляется исключительно практическая подготовка.

Следует обратить внимание, что ч. 15 ст. 92 Закона об образовании дополняется новым пунктом 5, в соответствии с которым лицензионные требования и условия, установленные в Положении о лицензировании образовательной деятельности [3], должны учитывать особенности требований к зданиям, строениям, сооружениям, помещениям, используемым при осуществлении практической подготовки обучающихся.

Таким образом, можно сделать вывод о том, что **Законопроект фактически упрощает лицензирование деятельности образовательных учреждений в части практической подготовки обучающихся.**

Логика законодателя в данном случае представляется правильной. Орган государственной власти, осуществляющий лицензирование образовательной деятельности, не может в полной мере обладать компетенцией во всех возможных областях практической подготовки учащихся. Тем не менее, вопрос, каким образом будет регулироваться эта сфера образовательной деятельности, в настоящее время остается неясным.

При упрощении лицензирования деятельности филиалов образовательных учреждений по осуществлению практической подготовки учащихся, на мой взгляд, имеются риски злоупотреблений со стороны администраций образовательных учреждений. Злоупотребление может состоять в том, что в филиалах, в которых официально ведется исключительно практическая подготовка, фактически может осуществляться образовательная деятельность, которая не будет подвергаться соответствующему контролю со стороны исполнительных органов власти.

В целях исключения возможности злоупотребления правом Законопроект вносит изменения в п. 9 ч. 29 ст. 92 Закона об образовании, согласно которым определено, что положением о государственной аккредитации образовательной деятельности устанавливаются особенности проведения аккредитационной экспертизы при проведении государственной аккредитации образовательной деятельности при осуществлении практической подготовки обучающихся.

Однако, при этом в ч. 5 ст. 92 Закона об образовании на уровне субъектов РФ вносится запрет государственной аккредитации филиалов образовательных учреждений, занимающихся исключительно практической подготовкой.

Таким образом, достоверно утверждать о наличии возможности злоупотребления правом в данном случае будет можно только после внесения соответствующих изменений в Положение о государственной аккредитации [4].

5. На основе проведенного анализа представленного Законопроекта можно сделать вывод, что **законодательство об образовании вплотную приблизилось к трудовой деятельности, которая им не регулируется, и это может привести к определенным противоречиям – учебные заведения будут вынуждены на имеющейся материальной базе или через заключение соответствующих договоров создавать и осуществлять производственную деятельность или ее имитацию, позволяющую обучающимся получать практические навыки работы.**

Законопроект оставляет без внимания вопрос о соответствии подобного рода производственной деятельности или имитации такой деятельности требованиям трудового законодательства.

**Предлагаемые Законопроектом изменения порождают ряд значимых, с моей точки зрения, правовых вопросов:**

- 1) можно ли место, где осуществляется подобная деятельность, считать рабочим местом;
- 2) необходима ли аттестация таких рабочих мест;
- 3) каким образом обеспечить индивидуальную и общую безопасность практикантов в случае наличия на таких рабочих местах опасных производственных факторов;
- 4) каким образом должен осуществляться контроль органов государственной власти и управления за такой деятельностью;
- 5) каким образом практическая подготовка учащихся должна соотноситься с профессиональными стандартами, которые утверждаются приказами Минтруда России;
- 6) необходимо ли учащемуся проходить оценку квалификации, полученной по результатам практической подготовки и т.п.

Стоит отметить, что в настоящее время принят Федеральный закон от 03.07.2016 № 238-ФЗ «О независимой оценке квалификации» [5]. Возможно, именно он позволит проработать проблемные вопросы, связанные с оценкой полученных практических навыков по результатам практической подготовки. Учреждаемые в России центры оценки квалификации могли бы дополнительно оценивать полученные учащимися практические навыки. При таком подходе учебные заведения будут заинтересованы проводить практическую подготовку с учетом рынка труда.

В любом случае на поставленные вопросы только предстоит найти ответы, а практика применения новой редакции Закона об образовании внесет свои коррективы. Учитывая изложенное, следует сделать вывод о том, что Законопроект проработан недостаточно и требует активной законопроектной работы специалистов в области трудового законодательства.

6. Следует также обратить внимание на указание в пояснительной записке к Законопроекту на отсутствие необходимости выделения дополнительного финансирования. Представляется, что это ошибочное утверждение – **организация мест для прохождения практической подготовки в системе образования обязательно потребует проработки вопросов материально-технического оснащения, что в свою очередь повлечет за собой необходимость выделения дополнительного финансирования из бюджетов различных уровней.**

#### **Список использованных источников:**

1. Проект федерального закона № 607448-7 «О внесении изменений в Федеральный закон «Об образовании в Российской Федерации» в части совершенствования практической подготовки обучающихся». URL: <http://sozd.duma.gov.ru/bill/607448-7/> (дата обращения: 29.03.2019).
2. Федеральный закон от 29.12.2012 № 273-ФЗ «Об образовании в Российской Федерации». URL: [http://www.consultant.ru/document/cons\\_doc\\_LAW\\_140174/](http://www.consultant.ru/document/cons_doc_LAW_140174/) (дата обращения: 29.03.2019).
3. Положение о лицензировании образовательной деятельности/ Утв. Постановлением Правительства РФ от 28.10.2013 N 966 «О лицензировании образовательной деятельности» // [http://www.consultant.ru/document/cons\\_doc\\_LAW\\_153731/](http://www.consultant.ru/document/cons_doc_LAW_153731/).
4. Положение о государственной аккредитации/ Утв. Постановлением Правительства РФ от 18.11.2013 N 1039 «О государственной аккредитации образовательной деятельности» // [http://www.consultant.ru/document/cons\\_doc\\_LAW\\_154680/](http://www.consultant.ru/document/cons_doc_LAW_154680/).
5. Федеральный закон от 03.07.2016 № 238-ФЗ «О независимой оценке квалификации»// [http://www.consultant.ru/document/cons\\_doc\\_LAW\\_200485/](http://www.consultant.ru/document/cons_doc_LAW_200485/).

## **ТҮЙІНДЕМЕ/RESUME**

**Василий Игоревич Громилов**

**«Объединённая двигателестроительная корпорация» акционерлік қоғамының сот жұмысы және бақылау-қадағалау органдарымен өзара іс-қимыл департаменті, «гуманитарлық ғылымдар мемлекеттік академиялық университеті» федералды мемлекеттік бюджеттік жоғары білім беру мекемесі, Мәскеу, Ресей Федерациясы  
РЕСЕЙ ФЕДЕРАЦИЯСЫНЫҢ ЖОҒАРЫ БІЛІМ БЕРУ ЖҮЙЕСІНДЕ ОҚУ ҮРДІСІНДЕ  
СТУДЕНТТЕРДІ ПРАКТИКАЛЫҚ ОҚЫТУДЫ ЕНГІЗУ**

Бұл мақалада автор Ресей Федерациясының «Ресей Федерациясында білім туралы» № 607448-7 Федералдық заңының жобасын талдайды, ол Ресейдің білім беру үрдісінің бағыты мен мазмұнын едәуір өзгертетін жоғары білімді мамандарды практикалық даярлауды құқықтық реттеу туралы. Атап айтқанда, автор заң жобасының максаты бірыңғай өндірістік базаны құруға бағытталған, ол арқылы студенттерді практикалық оқыту мәселесін жүзеге асыруға болады және оқу үдерісін қамтамасыз ететін кафедралар мен басқа құрылымдық бөлімшелер арқылы студенттердің практикалық



дайындығын жоюға болады. Нәтижесінде автор білім беру мекемесінің өндірістік базасы тиісті білім беру бағдарламасының бейінінде жұмыс істейтін ұйымның өндірістік базасына сәйкес келуі керек деген қорытындыға келеді.

**Кілтті сөздер:** тәжірибе, тәжірибелік сабақ, білім беру бағдарламаларының желілік формасы, кәсіптік стандарт, біліктілікті бағалау

**Gromilov Vasily**

**Department of Judicial Work and Interaction with Control and Supervisory Bodies of United Engine Corporation, Joint-Stock Company, Federal State-Financed Educational Institution of Higher Education “State Academic University of Humanities”, Moscow, Russian Federation**

**IMPLEMENTATION OF PRACTICAL TRAINING OF STUDENTS IN THE EDUCATIONAL PROCESS IN THE HIGHER EDUCATION SYSTEM OF THE RUSSIAN FEDERATION**

In this article, the author analyzes the draft federal law No. 607448-7 “On Amendments to the Federal Law“ On Education in the Russian Federation ”regarding the legal regulation of practical training of specialists in higher education, which can significantly change the direction and content of the Russian educational process. In particular, the author emphasizes that the draft law is aimed at creating a unified production base, through which it is possible to realize the problem of practical training of students and thereby eliminate practical training of students through departments and other structural units providing the educational process. As a result, the author comes to the conclusion that the production base of an educational institution should correspond to the production base of an organization operating in the profile of the corresponding educational program.

**Keywords:** practice, practical training, network form of implementation of educational programs, professional standard, qualification assessment.

**List of references:**

1. Draft Federal law No. 607448-7 "On amendments to the Federal law "On education in the Russian Federation" in terms of improving the practical training of students". URL: <http://sozd.duma.gov.ru/bill/607448-7/> (accessed: 29.03.2019).

2. Federal law No. 273-FZ of 29.12.2012 "On education in the Russian Federation". URL: [http://www.consultant.ru/document/cons\\_doc\\_LAW\\_140174/](http://www.consultant.ru/document/cons_doc_LAW_140174/) (accessed: 29.03.2019).

3. Regulations on licensing of educational activities/ Approved by The Government of the Russian Federation of 28.10.2013 N 966 "On licensing of educational activities" // [http://www.consultant.ru/document/cons\\_doc\\_LAW\\_153731/](http://www.consultant.ru/document/cons_doc_LAW_153731/).

4. Regulations on state accreditation/ Approved by the Government of the Russian Federation of 18.11.2013 N 1039 "On state accreditation of educational activities" // [http://www.consultant.ru/document/cons\\_doc\\_LAW\\_154680/](http://www.consultant.ru/document/cons_doc_LAW_154680/).

5. Federal law of 03.07.2016 № 238-FZ "On independent qualification assessment"// [http://www.consultant.ru/document/cons\\_doc\\_LAW\\_200485/](http://www.consultant.ru/document/cons_doc_LAW_200485/).



## АВТОРЛАР ТУРАЛЫ МАҒЛҰМАТ

Марат Акытович Арыстанбеков, заң ғылымдарының докторы, доцент, «Болашақ» академиясы, Қарағанды, Қазақстан Республикасы;

Аслан Кузьманович Бекбулатов, аға ғылыми қызметкер, Б.Бейсенов атындағы Қазақстан Республикасы Ішкі істер министрлігінің Қарағанды академиясы, Қарағанды, Қазақстан Республикасы;

Татьяна Сергеевна Биндюкова, ғылыми қызметкер, Б.Бейсенов атындағы Қазақстан Республикасы Ішкі істер министрлігінің Қарағанды академиясы, Қарағанды, Қазақстан Республикасы;

Валерий Евгеньевич Воротин, заң ғылымдарының докторы, Украина Жоғарғы Кеңесінің Заң шығару институты, Украина;

Татьяна Вадимовна Глинщикова, заң ғылымдарының кандидаты, Халықаралық жеке және іскерлік заң доценті, И.Т.Трубилин атындағы Кубань мемлекеттік ауылшаруашылық университеті, ФМҚЖББМ ЖБ, Краснодар, Ресей Федерациясы;

Вера Сергеевна Горшкова, Барнаул заң институтының Криминалистика кафедрасының оқытушысы, Ресей Ішкі істер министрлігі, «Ресей Федерациясы Ішкі істер министрлігінің Барнауыл заң институты», ФМҚЖББМ ЖБ, Алтай өлкесі, Барнауыл қаласы, Ресей Федерациясы;

Василий Игоревич Громилов, Магистрант, жеке құқық кафедрасының аға оқытушысы, «Гуманитарлық ғылымдардың мемлекеттік академиялық университеті» Жоғары білім берудің федералды мемлекеттік білім беру мекемесі «Юнайтед Корпорэйшн» Корпорациясының бақылау және қадағалау органдары мен сот қадағалауы органдарының өзара әрекеттестігі департаменті, Мәскеу, Ресей Федерациясы;

Александр Васильевич Грошев, заң ғылымдарының докторы, профессор, жеке меншік және іскерлік құқық кафедрасының доценті, И.Т.Трубилин атындағы Кубань мемлекеттік ауылшаруашылық университеті, ФМҚЖББМ ЖБ, Краснодар, Ресей Федерациясы;

Расим Дадашов, ғылыми қызметкер, Б.Бейсенов атындағы Қазақстан Республикасы Ішкі істер министрлігінің Қарағанды академиясы, Қарағанды, Қазақстан Республикасы;

Мурат Айханович Кара, И.Т.Трубилин атындағы Кубань мемлекеттік ауылшаруашылық университеті, ФМҚЖББМ ЖБ, Краснодар, Ресей Федерациясы;

Гүлдана Батырбаевна Қаржасова, PhD докторы, доцент, Қазтұтынуодағы Қарағанды экономикалық университеті, Қарағанды, Қазақстан Республикасы;

Ольга Сергеевна Костенко, магистрант, И.Т.Трубилин атындағы Кубань мемлекеттік ауылшаруашылық университеті, ФМҚЖББМ ЖБ, Краснодар, Ресей Федерациясы;

Лариса Владимировна Кудрявцева, заң ғылымдарының кандидаты, халықаралық және іскерлік құқық мамандығы бойынша доцент, И.Т.Трубилин атындағы Кубань мемлекеттік ауылшаруашылық университеті, ФМҚЖББМ ЖБ, Краснодар, Ресей Федерациясы;

Алмас Сабитович Орынбеков, заң магистрі, аға оқытушы, Қазтұтынуодағы Қарағанды экономикалық университеті, Қарағанды, Қазақстан Республикасы;

Марина Алексеевна Подольская, магистр, И.Т.Трубилин атындағы Кубань мемлекеттік ауылшаруашылық университеті, ФМҚЖББМ ЖБ, Краснодар, Ресей Федерациясы;

Василий Михайлович Проданик, мемлекеттік басқару магистрі, Украина Жоғарғы Кеңесі Заң шығару институтына өтініш беруші, Киев, Украина;

Адель Талгатовна Садвакасова, магистр, Халықаралық жеке және іскерлік құқық кафедрасының оқытушысы Баримбек Бейсенов атындағы Қарағанды ІМ академиясы, Қарағанды, Қазақстан Республикасы;

Аликжан Халелович Феткулов, Қазтұтынуодағы Қарағанды экономикалық университеті, Қарағанды, Қазақстан Республикасы;

Көкеш Каригуловна Садыкова, доцент, «Болашақ» академиясы, Қарағанды, Қазақстан Республикасы;

Аликжан Халелович Феткулов, заң ғылымдарының кандидаты, доцент, жетекші ғылыми қызметкер, Қазтұтынуодағы Қарағанды экономикалық университеті, Қарағанды, Қазақстан Республикасы;

Талгат Ахматзиевич Ханов, заң ғылымдарының докторы, профессоры, Қазтұтынуодағы Қарағанды экономикалық университетінің Экономикалық және құқықтық зерттеулер ғылыми-зерттеу институтының директоры, Қарағанды, Қазақстан Республикасы.

## СВЕДЕНИЕ ОБ АВТОРАХ

Арыстанбеков Марат Акытович, доктор юридических наук, доцент, Академия «Болашак», Караганда, Республика Казахстан;

Бекбулатов Аслан Кузьманович, старший научный сотрудник, Карагандинская академия МВД РК имени Б. Бейсенова, Караганда, Республика Казахстан;

Биндюкова Татьяна Сергеевна, научный сотрудник, Карагандинская академия МВД РК имени Б. Бейсенова, Караганда, Республика Казахстан;

Воротин Валерий Евгеньевич, доктор наук по государственному управлению, профессор, Институт законодательства Верховного Совета Украины, Киев, Украина;

Глинщикова Татьяна Вадимовна, кандидат юридических наук, Доцент кафедры международного частного и предпринимательского права, ФГБОУ ВО «Кубанский государственный аграрный университет им. И.Т.Трубилина», Краснодар, Российская Федерация;

Горшкова Вера Сергеевна, преподаватель кафедры криминалистики Барнаульского юридического института МВД России, ФГКОУ ВО «Барнаульский юридический институт Министерства внутренних дел Российской Федерации», Барнаул, Алтайский край, Российская Федерация;

Громилов Василий Игоревич, магистрант, старший преподаватель кафедры частного права, Федеральное государственное бюджетное образовательное учреждение высшего образования «Государственный академический университет гуманитарных наук», Департамент судебной работы и взаимодействия с контрольно-надзорными органами Акционерного общества «Объединённая двигателестроительная корпорация», Москва, Российская Федерация;

Грошев Александр Васильевич, доктор юридических наук, профессор, доцент кафедры международного частного и предпринимательского права, Кубанский государственный аграрный университет им. И.Т. Трубилина, Краснодар, Российская Федерация;

Дадашов Расим Филага Оглы, научный сотрудник, Карагандинская академия МВД РК имени Б.Бейсенова, Караганда, Республика Казахстан;

Кара Мурат Айханович, ФГБОУ ВО «Кубанский государственный аграрный университет им. И.Т.Трубилина», Краснодар, Российская Федерация;

Каржасова Гульдана Батырбаевна, доктор PhD, доцент, Карагандинский экономический университет Казпотребсоюза, Караганда, Республика Казахстан;

Костенко Ольга Сергеевна, магистрантка, ФГБОУ ВО «Кубанский государственный аграрный университет им. И.Т.Трубилина», Краснодар, Российская Федерация;

Кудрявцева Лариса Владимировна, кандидат юридических наук; доцент кафедры международного частного и предпринимательского права, ФГБОУ ВО «Кубанский государственный аграрный университет им. И.Т.Трубилина», Краснодар, Российская Федерация;

Орынбеков Алмас Сабитович, магистр юридических наук, старший преподаватель, Карагандинский экономический университет Казпотребсоюза, Караганда, Республика Казахстан;

Подольская Марина Алексеевна, магистрантка, Кубанский государственный аграрный университет им. И.Т. Трубилина, Краснодар, Российская Федерация;

Проданик Василий Михайлович, магистр государственного управления, соискатель Института законодательства Верховного Совета Украины, Киев, Украина;

Садвакасова Адель Талгатовна, магистр, докторант Института послевузовского образования, Карагандинская академия МВД РК имени Баримбека Бейсенова, Караганда, Республика Казахстан;

Садыкова Кокеш Каригуловна, доцент, Академия «Болашак», Караганда, Республика Казахстан;

Феткулов Аликжан Халелович, кандидат юридических наук, доцент, ведущий научный сотрудник, Карагандинский экономический университет Казпотребсоюза, Караганда, Республика Казахстан;

Ханов Талгат Ахматзиевич, доктор юридических наук, профессор, Директор НИИ экономических и правовых исследований Карагандинского экономического университета Казпотребсоюза, Караганда, Республика Казахстан.

## INFORMATION ABOUT AUTHORS

Arystanbekov Marat, Doctor of Law, Associate Professor, Academy "Bolashak", Karaganda, Republic of Kazakhstan;

Bekbulatov Aslan, Senior researcher, Karaganda Academy of the Ministry of Internal Affairs of the Republic of Kazakhstan named after B. Beysenov, Karaganda, Republic of Kazakhstan;

Bindyukova Tatyana, Research fellow, Karaganda Academy of the Ministry of Internal Affairs of the Republic of Kazakhstan named after B. Beysenov, Karaganda, Republic of Kazakhstan;

Vorotin Valery, Doctor of Sciences in Public Administration, Professor, Institute of Legislation of the Supreme Council of Ukraine, Ukraine;

Glinschikova Tatyana, Candidate of Legal Sciences, Associate Professor of international private and business law., FGBOU VO "Kuban State Agricultural University. I.T. Trubilina", Krasnodar, Russian Federation;

Gorschkova Vera, Teacher of department of criminalistics of Barnaul Law Institute of the Interior, FGKOU V "Barnaul Law Institute of the Ministry of Internal Affairs of the Russian Federation", Barnaul, Altai Territory, Russian Federation;

Gromilov Vasily, Master student, senior lecturer at the Department of Private Law, Federal State-Financed Educational Institution of Higher Education "State Academic University of Humanities" Department of Judicial Work and Interaction with Control and Supervisory Bodies of United Engine Corporation, Joint-Stock Company, Moscow, Russian Federation;

Groshev Alexander, Doctor of Law, Professor, Associate Professor of the Department of Private International and Business Law, FGBOU VO "Kuban State Agricultural University. I.T. Trubilina", Krasnodar, Russian Federation;

Dadashov Rassim, Research fellow, Karaganda Academy of the Ministry of Internal Affairs of the Republic of Kazakhstan named after B. Beysenov, Karaganda, Republic of Kazakhstan;

Karzhasova Guldana, doctor of philosophical Sciences, docent, Karaganda Economic University Kazpotrebsoyuz, Karaganda, Republic of Kazakhstan;

Kostenko Olga, graduate student of law, FGBOU VO "Kuban State Agricultural University. I.T. Trubilina", Krasnodar, Russian Federation;

Kudryavtseva Larisa, Candidate of Law; Associate Professor at the Department of Private International and Business Law, FGBOU VO "Kuban State Agricultural University. I.T. Trubilina", Krasnodar, Russian Federation;

Orynbekov Almas, Master of Laws, Senior Lecturer, Karaganda Economic University Kazpotrebsoyuz, Karaganda, Republic of Kazakhstan;

Marina Podolskaya, graduate student of law, FGBOU VO "Kuban State Agricultural University. I.T. Trubilina", Krasnodar, Russian Federation;

Prodanyk Vasily, Master of Public Administration, Applicant of the Institute of Legislation of the Verkhovna Rada of Ukraine, Kiev, Ukraine;

Sadvakassova Adel, Master, Teacher of the Chair of International Private and Business Law Karaganda Academy of the Ministry of Internal Affairs of the Republic of Kazakhstan named after B. Beysenov, Karaganda, Republic of Kazakhstan;

Sadykova Kokesh, assistant professor, Academy "Bolashak", Karaganda, Republic of Kazakhstan;

Fetkulov Alikzhan, Candidate of Law Sciences, associate professor, leading researcher;

Karaganda Economic University Kazpotrebsoyuz, Karaganda, Republic of Kazakhstan;

Khanov Talgat, Doctor of Law, Professor, director of the Research Institute of economic and legal researches, Karaganda Economic University of Kazpotrebsouz, Karaganda, Republic of Kazakhstan.

УДК 316.334.3  
МРНТИ 14.43.43

**Абилов Дархан Кемерович**  
**adk1976@mail.ru**

**Копжасаров Мадияр Женисович**  
**madiyar\_75@mail.ru**

**Оразгалиева Гулден Зайкеновна**  
**orazgalieva.g.z@mail.ru**

**Карагандинский государственный университет им. Е.А. Букетова,  
Караганда, Республика Казахстан**

### **ТЕХНОЛОГИИ СОЦИАЛЬНОЙ РАБОТЫ С ПОЖИЛЫМИ ЛЮДЬМИ В СОЦИАЛЬНО-МЕДИЦИНСКИХ УЧРЕЖДЕНИЯХ**

В статье обосновывается, что правильное использование механизмов социальной работы пожилыми людьми, создаст условие их вовлеченности в социальную и общественную жизнь, тем самым это обеспечивает удовлетворенность новой ролью, своей жизнью. Технологии социальной работы - это разновидность социальных технологий, ориентированных на социальное обслуживание, помощь и поддержку граждан, находящихся в трудной жизненной ситуации. В социальной работе с пожилыми и старыми людьми как с одной из наиболее уязвимых в силу возрастных особенностей категорий населения применяются различные технологии социальной работы. Наиболее широкое распространение получило социальное обслуживание граждан пожилого возраста, поскольку данная технология больше всего соответствует потребностям данной категории граждан. Социальная защита пожилых людей базируется на основополагающих нормах Конституции и гарантируется законодательством, отвечающем международным стандартом. Социальная работа с пожилыми людьми является одним из наиболее важных направлений в сфере социальной защиты населения. Стратегическая значимость этого направления обусловлена таким явлением, как демографическое старение населения, когда поступательно увеличивается доля граждан пожилого возраста в общем объеме населения.

**Ключевые слова:** общество, демография, старение, одиночество, социальные технологии, социальная защита, социальная помощь, социальная поддержка.

В социально-демографической структуре современного общества, в ряду социальных слоёв и групп, которые можно и нужно рассматривать как объекты социальной поддержки и помощи, одно из первых мест занимает такая категория как пожилые люди. Как любая крупная социальная общность, она имеет собственную внутреннюю структуру, включающую с себя различные социально-демографические слои. Основным стратификационным признаком, позволяющим выделять эти слои является возраст человека.

Старение населения объясняется в первую очередь улучшением материальных условий и достижениями медицины. Однако в этом процессе весьма заметны различия по странам и регионам. Удельный вес пожилых людей более высок, как правило, в развитых странах, в крупных и крупнейших городах, в сельской местности. При соответствующем отношении к пожилым людям со стороны государства, общественных и других объединений и организаций, общества в целом их жизнь может быть достаточно полноценной. Ритм старения существенно зависит от образа жизни пожилых людей (как правило, пенсионеров), их положения в семье, уровня жизни, условий труда, социальных и психологических факторов.

Мероприятия по социальной адаптации положительно воздействуют на отдельные категории пожилых людей. Такая работа особо актуальна для граждан без определенного места жительства и занятий. [1, с 122]

Отдельным направлением социальной поддержки пожилых, уровня и качества их жизни является деятельность органов социальной защиты населения. Они оказывают пожилым гражданам социальную поддержку материального характера в виде выплат, компенсаций, субсидий, иных разновидностей помощи финансового и натурального характера. Эти органы вместе с учреждениями социального обслуживания входят в систему социальной защиты населения.

Система социальной защиты также предусматривает содействие в налаживании жизненного уклада и трудоустройства пожилых граждан, а также (при необходимости) осуществление профессиональной переподготовки.

Трудовые, физические и материальные затраты на уход пожилыми и, особенно, престарелыми членами семьи ощутимым бременем ложатся на семью, порождая проблемы, которые не всегда могут быть решены силами самой семьи.

Социальный патронаж таких семей, а также семей пенсионеров одиноких пожилых людей позволяет предвидеть момент наступления кризисной ситуации и своевременно принять адекватные меры в целях ее нейтрализации. Основными направлениями социальной работы с пожилыми людьми в условиях современного общества являются социальная поддержка и социальная помощь. Социальная поддержка, при этом, направлена на создание условий и возможностей, необходимых для самореализации пожилого человека в новом социально-демографическом качестве. [2, с 225]

Основными формами социальной поддержки пожилых людей являются:

- совершенствование и развитие системы пенсионного обеспечения и пенсионного обслуживания, в том числе, негосударственных пенсионных фондов;
- совершенствование системы пенсионного законодательства и системы социальной поддержки и помощи пожилым людям в масштабах всего общества
- обеспечение и развитие трудовой занятости пожилых людей, с учётом их возможностей и способностей и при условии контроля за соблюдением их прав со стороны работодателей;
- создание и развитие системы учреждений для самореализации пожилых людей и их самоутверждения в новом социальном качестве (клубы, кооперативы, общественные организации и союзы);
- адресная социальная поддержка одиноких пожилых людей и пожилых супружеских пар;
- формирование в обществе должного отношения к пожилым людям на всех уровнях его организации.

Социальная помощь – это деятельность по полному или частичному решению ряда социальных проблем пожилого человека соответствующими организациями, учреждениями и специалистами. [3, с 70]

Организациями стационарного типа признаются медико-социальные учреждения (организации), предназначенные для круглосуточного постоянного или временного (сроком до трех месяцев) проживания получателей услуг в условиях организации стационарного типа).

Социально - медицинские учреждения для пожилых и инвалидов являются стационарными учреждениями, где пожилой клиент получает весь спектр бытовых, социально-медицинских, психологических, социально-правовых и культурно – досуговых услуг.

Особое место в социальной работе занимает организация помощи на дому одиноким нетрудоспособным гражданам, в том числе и старым людям. Выстраивая систему социальной поддержки и помощи пожилым гражданам, современному обществу необходимо, отказаться от распространённых стереотипов, согласно которым у пожилого человека резко снижается уровень потребностей и традиционными занятиями этой категории населения является ведение домашнего хозяйства и воспитание внуков.

Основной целью социальной поддержки пожилых людей должно стать обеспечение им возможности войти в новую систему социальных связей и отношений, сохраняя и используя их интеллектуальный, трудовой, социальный и личностный потенциал.

Лицо (семья), находящееся в трудной жизненной ситуации, обращается за предоставлением специальных социальных услуг по месту проживания путем подачи письменного заявления.

Предоставление специальных социальных услуг осуществляется на основе оценки и определения потребности в специальных социальных услугах лица (семьи), находящегося в трудной жизненной ситуации, определяемой социальным работником по оценке и определению потребности в специальных социальных услугах.



Потребности (виды и объемы) в специальных социальных услугах определяются социальными работниками, врачами, педагогами и другими специалистами организации стационарного типа (далее - специалисты организации стационарного типа). Штатные нормативы персонала организации стационарного типа формируются с учетом потребностей и возможностей бюджета с соблюдением минимальных штатных нормативов персонала в организациях стационарного типа,

Социально-экономическая услуга предоставляется клиентам с целью поддержать и улучшить их жизненный уровень путем оказания материальной помощи, консультирования, содействия в трудоустройстве, в решении других социально-экономических проблем жизнедеятельности.

Материальная помощь может быть рассмотрена как социально-экономическая услуга, состоящая в предоставлении клиентам денежных средств, продуктов питания, средств санитарии и гигиены, средств ухода за детьми, одежды, обуви и других предметов первой необходимости, топлива, а также специальных транспортных средств, технических средств реабилитации инвалидов и лиц, нуждающихся в постороннем уходе.

Социально-медицинская услуга предоставляется клиентам в целях поддержания и улучшения состояния их здоровья, социально-медицинской реабилитации путем организации лечебно-оздоровительных мероприятий, предоставления медикаментов и медицинской техники, консультирования, содействия в своевременном получении квалифицированной медицинской помощи, в решении других социально-медицинских проблем жизнедеятельности.

Социально-медицинский патронаж как социально-медицинская услуга заключается в систематическом наблюдении за клиентами для выявления отклонений в состоянии их здоровья и оказания им, при необходимости, социально-медицинской помощи.

Социально-психологическая услуга направлена на содействие клиентам в улучшении их психического состояния, восстановлении способности к адаптации в среде жизнедеятельности, может быть оказана с использованием разнообразных способов.

Социально-психологическое консультирование заключается в получении информации от клиента о его проблемах и обсуждении с ним этих проблем для раскрытия и мобилизации клиентом внутренних ресурсов и последующего решения социально-психологических проблем.

Психологическое консультирование – оказание помощи клиенту в налаживании межличностных взаимоотношений с близкими и другими значимыми для него людьми.

Психодиагностика и обследование личности – социально-психологическая услуга, заключающаяся в выявлении и анализе психического состояния и индивидуальных особенностей личности клиента, влияющих на отклонения в его поведении и взаимоотношениях с окружающими людьми, для составления прогноза и разработки рекомендаций по психологической коррекции этих отклонений.

Психологическая коррекция – услуга, заключающаяся в активном психологическом воздействии, направленном на преодоление или ослабление отклонений в развитии, эмоциональном состоянии и поведении клиента с целью обеспечить соответствие этих отклонений возрастным нормативам, требованиям социальной среды и интересам клиента.

Психотерапевтическая помощь – психологические воздействия в системе психолог – клиент, направленные на решение проблем клиента, которые лежат в основе глубинных жизненных трудностей и межличностных конфликтов.

Психопрофилактическая и психологическая работа – содействие в формировании у клиентов потребности в психологических знаниях, желания использовать их для работы над собой, своими проблемами, в создании условий для полноценного психического развития личности на каждом возрастном этапе для своевременного предупреждения возможных нарушений в становлении и развитии личности клиента.

Психологический тренинг как социально-психологическая услуга заключается в активном психологическом воздействии, направленном на снятие последствий психотравмирующих ситуаций, нервно-психической напряженности, формирование личностных предпосылок для адаптации к новым условиям.

Социально-психологический патронаж – систематическое наблюдение за клиентами для своевременного выявления ситуаций психического дискомфорта или межличностного конфликта и других ситуаций, могущих усугубить трудную жизненную ситуацию, и оказания им, при необходимости, социально-психологической помощи.

Социально-педагогическая услуга направлена на организацию досуга клиентов, оказание им содействия в семейном воспитании детей и решении других социально-педагогических проблем жизнедеятельности.

Вышеназванные услуги могут быть реализованы в виде социально-педагогического патронажа – систематической работы с родителями, опекунами, попечителями, детьми, в том числе на дому, для обеспечения нормального воспитания и развития детей.

Социально-бытовая услуга направлена на поддержание или обеспечение жизнедеятельности клиентов в быту.

Социально-правовая услуга предоставляется клиентам для поддержания или изменения их правового статуса, оказания юридической помощи, защиты законных прав и интересов, содействия в решении других социально-правовых проблем жизнедеятельности.

Такая услуга может быть осуществлена в виде социально-правового патронажа – систематического наблюдения за клиентами для своевременного выявления угрозы насилия или применения насилия, а также другого незаконного действия в отношении детей, женщин, инвалидов, пожилых людей и оказания им, при необходимости, социально-правовой помощи.

Срочная социальная услуга – это неотложная помощь разового характера гражданам, попавшим в трудную жизненную ситуацию.

Консультирование – предоставление клиенту информации, рекомендаций о конкретных действиях, необходимых ему для преодоления трудной жизненной ситуации.

Социальный патронаж – систематическое наблюдение за жизненную ситуацию, и оказания им, при необходимости, социально-правовой или иной помощи.

Сегодня в пожилой возраст вступают люди, получившие хорошее образование, сделавшие успешную служебную карьеру и добившиеся значительных успехов в профессиональной и общественной деятельности. Их вряд ли устроит перспектива превратиться в «бесплатную рабочую силу» для ведения домашнего хозяйства. Таким образом, социальные работники должны уметь предусматривать новые потребности тех, кто будет нуждаться в их помощи в меняющихся социально-экономических условиях, и обязаны проявлять гибкость в поисках путей оптимальной реализации таких потребностей.

Грамотно и квалифицированно организованная социальная работа с такой сложной категорией населения, как пожилые люди, предполагает соблюдение ряда основополагающих принципов, таких как принцип государственных гарантий, доступности социальных услуг и равных возможностей их получения, личного согласия на получение социальной помощи, индивидуального подхода к её организации, доверительности и конфиденциальности.

Уважение к старым людям выражается теми материальными условиями жизни, которые общество может им предоставить: размером пенсий, качеством жилья, уровнем здравоохранения, комфортностью услуг.

Необходимо понимать, что пожилые люди – одна из самых больших социально-демографических групп, их материальная неустроенность может отрицательно влиять на социальную стабильность общества. Следовательно, достойная старость – важнейшая государственная задача.

В настоящее время для общества и государства актуальной является задача совершенствования и развития как системы организаций и учреждений, работающих с пожилыми людьми, в том числе, и негосударственных, так и совершенствование направлений и способов деятельности уже существующих структур.

#### **Список использованных источников:**

1. Бочарова В.Г. Профессиональная социальная работа: личностно-ориентированный подход. М., 1999. С.89-93.
2. Холостова Е.И. Социальная работа: теория и практика: Учеб. пособие / Е.И. Холостова. – М.: ИНФРА – М, 2004. – 427 с.
3. Иванов В.Н., Патрушев В.И. Социальные технологии: Курс лекций. М.: Изд-во МГСУ, 2009. 432с.

## ТҮЙІНДЕМЕ/RESUME

Дархан Кемерович Абилов

Мадияр Женисович Копжасаров

Гулден Зайкеновна Оразғалиева

Е.А. Бөкетов атындағы Қарағанды мемлекеттік университеті,

Қарағанды, Қазақстан Республикасы

**ӘЛЕУМЕТТІК-МЕДИЦИНАЛЫҚ МЕКЕМЕЛЕРДЕГІ ҚАРТ АДАМДАРМЕН**

**ӘЛЕУМЕТТІК ЖҰМЫС ТЕХНОЛОГИЯСЫ**

Мақалада егде жастағы адамдардың әлеуметтік жұмыс механизмдерін дұрыс пайдалану, олардың әлеуметтік және қоғамдық өмірге тартылуына жағдай жасау, сол арқылы бұл жаңа рөлге, өз өміріне қанағаттануды қамтамасыз етеді. Әлеуметтік жұмыс технологиялары - бұл өмірлік қиын жағдайда жүрген азаматтарға әлеуметтік қызмет көрсетуге және қолдауға бағытталған әлеуметтік технологиялардың бір түрі. Қарт және егде адамдармен әлеуметтік жұмыста халықтың жас ерекшелігіне байланысты ең осал санаттарының бірі ретінде әлеуметтік жұмыстың түрлі технологиялары қолданылады. Егде жастағы азаматтарға әлеуметтік қызмет көрсету кеңінен таралған, өйткені бұл технология осы санаттағы азаматтардың қажеттіліктеріне неғұрлым сай келеді. Қарт адамдарды әлеуметтік қорғау Конституцияның негіз қалаушы нормаларына негізделеді және халықаралық стандартқа сай келетін заңдарға кепілдік беріледі. Қарт адамдармен әлеуметтік жұмыс халықты әлеуметтік қорғау саласындағы ең маңызды бағыттардың бірі болып табылады. Бұл бағыттың стратегиялық маңыздылығы халықтың демографиялық қартаюы сияқты құбылысқа байланысты, халықтың жалпы көлеміндегі егде жастағы азаматтардың үлесі үдемелі түрде ұлғаяды.

**Кілтті сөздер:** қоғам, демография, қартаю, жалғыздық, әлеуметтік технологиялар, әлеуметтік қорғау, әлеуметтік көмек, әлеуметтік қолдау.

Abilov Darkhan

Kopzhasarov Madiyar

Orazgaliyeva Gulden

The Karaganda State University of the name of academician EA. Buketov,

Karaganda, Republic of Kazakhstan

**TECHNOLOGIES OF SOCIAL WORK WITH ELDERLY PEOPLE**

The article substantiates that the correct use of mechanisms of social work by older people will create a condition for their involvement in social and social life, thereby ensuring satisfaction with the new role, their lives. Social work technologies are a kind of social technologies focused on social services, assistance and support of citizens in difficult life situations. In social work with the elderly and old people, as one of the most vulnerable due to age characteristics of the population, various technologies of social work are used. Social services for the elderly are the most widespread, as this technology is the most relevant to the needs of this category of citizens. The social protection of older persons is based on the fundamental norms of the Constitution and is guaranteed by legislation that meets international standards. Social work with the elderly is one of the most important areas in the field of social protection. The strategic importance of this direction is due to the phenomenon of demographic aging of the population, when the proportion of elderly citizens in the total population is steadily increasing.

**Keywords:** society, demography, aging, loneliness, social technologies, social protection, social assistance, social support.

### List of references:

1. Bocharova V. G. Professional social work: personality-oriented approach. M., 1999. Pp. 89-93.
2. Kholostova E. I. Social work: theory and practice: Studies. allowance / E. I. Kholostova. – M.: INFRA – M, 2004. - 427 p –
3. Ivanov V. N., Patrushev V. I. Social technologies: a Course of lectures. M.: MGSU publishing House, 2009. 432c.

**Жанна Муслимовна Акпарова**

**zhan\_mus@mail.ru**

**Шүтенова Сабира Сартаевна**

**ssjjru@mail.ru**

**Иранова Ансаган Суиндиқовна**

**nurs.s02@mail.ru**

**«Болашақ» академиясы, Қарағанды, Қазақстан Республикасы**

## **ОҚУШЫНЫ ДАМУ МЕН ТӘРБИЕЛЕУ ҮРДСІНДЕГІ ОТБАСЫ МЕН МЕКТЕПТІҢ ӨЗАРА ӘРЕКЕТТЕРІ**

Бұл мақалада отбасылық және мектептік өзара әрекеттесу мәселесінің өзектілігі талқыланып, «Отбасы-мектеп ынтымақтастығы» әдістемесін және сынып мұғалімі мен отбасы арасындағы бірлескен жұмыстарының формасын зерттеу нәтижелерін ұсынады.

**Кілттік сөздер:** мұғалім, ата-ана, мектеп пен отбасы, бірлестік, серіктестік жұмысы, ынтымақтастық, білім беру, тәрбие.

Қазіргі орта білім беру мекемелерінде жүріп жатқан реформалар уақытында мектептің отбасымен баланың мүддесі үшін өзара әрекеттесуі бірлестік, серіктестік жұмысы ретінде қарастырылып, шұғыл және өзекті мәселе болып табылады. Өйткені білім беру мәселелерін сәтті шешу үшін отбасы мен мектептің өзара әрекеттесуі қажет. Балаларды дамытудың бастапқы кезеңінде баланың өмірін ұйымдастыру отбасында балалардың дамуындағы маңызды фактор.

Соңғы кездегі ата аналар мен мектептің жас ұрпақ тәрбиесіндегі кездесіп жүрген көптеген оққылықтар бойынша бір - бірін кінәлауы күннен күнге көбеймесе, кеміп келе жатқан жоқ. Олай болса, бұл мәселені өршітпей қолға алу қажеттігі бүгінгі күн өзектілігі.

Егер мұғалімдер мен ата-аналар ортақ міндеттерді бірлесіп шешсе, мектептегі және отбасылық қарым-қатынас күнделікті тәжірибеде жүзеге асса тиімді жұмыс істелінеді: онда баланың қауіпсіз және үйлесімді дамуы үшін жағдай жасалынады[1].

Отбасы және мектеп бала мен жасөспірім кездерінде адамның социализациясының екі негізгі және бірдей субъектісі болып табылады. Мектеп пен отбасы арасындағы қарым-қатынас туралы айта отырып, олар білім беру ісіндегі өзара байланыс, өзара іс-қимыл принциптеріне негізделуі керек екенін бірінші кезекте атап өту керек. Отбасылық жауапкершілікті төмендету емес, сонымен қатар, мұғалім құрамын қосу арқылы оқу процесін тереңдете отырып, функцияларды бөлу, білім беру мен тәрбиелеу сапасын жақсартудың жалғыз әдісі болып табылады. [2].

Мұғалім әр баламен ғана емес, ата-аналарымен де байланыс орнатып, балалардың және түрлі ересектердің (мұғалімдер, психологтар, мектеп асханасы, медбикелер, кітапханашы, ата-аналар) қарым-қатынастарын мектепте және үйде ұйымдастырады. И.А. Карпенко, В.А. Петровскийдің айтулары бойынша бұл мәселені шешудің маңызды шарты - ата-аналар мен мұғалім арасындағы қарым-қатынастың арнайы сенімді, іскерлік байланыстары түрлерін құру. [3].

Шынында да, оқудың басында мектеп пен отбасы арасындағы қарым-қатынастың қандай стилі қалыптасады, олардың одан әрі өзара әрекеттесуі байланысты болады. Балаларды дамытудың бастапқы кезеңінде баланың өмірін ұйымдастыру отбасында балалардың дамуындағы маңызды фактор болып табылады.

Бір-бірінің жетістіктерімен қуану ата-ана, балаға тек сәтті болуға ғана емес, өздерін бақытты етуге көмектеседі. Және бұл табысты білімнің кілті. Сондықтан бүгінгі күні оқушыларға білім беру, дамыту және тәрбиелеу үрдісінде ата-аналардың рөлін арттыру міндеті және өте өткір. Ата-аналармен ынтымақтастық бастапқы бастауыш деңгейден бастап қалыптастырылуы керек.

Біздің ойымызша, мұғалімдер мен оқушылардың оқу іс-әрекетіндегі өзара әрекеттесуінің тиімділігі мұғалімнің ата-аналармен ынтымақтастығына байланысты. Ата-аналармен қарым-қатынас жасау барысында мұғалім баланы тәрбиелеудегі рөлі туралы біледі. Ата-аналармен ынтымақтастық баланы жақсы білуге, оны әртүрлі жағынан және позициялардан көруге, әртүрлі жағдайларда, жеке қасиеттер мен іс-әрекеттерді көруге мүмкіндік береді. Балаға арналған отбасы өзінің жеке басының даму жолын анықтайтын маңызды орта болып табылады. Ата-ана махабаты балаға маңызды қолдау

көрсетіп, психологиялық жайлылық пен эмоциялық қорғауды қамтамасыз етеді. Баланы мектепте оқыту процесіне, ең алдымен, оның жалпы мәдени және жеке дамуына бағытталған отбасының қолдауы керек. [4]

Мектептің отбасымен жұмыс істеуі білім мен тәрбие беруге көмек көрсетудің үш негізгі компонентіне жатады:

- білім беру (оның ішінде балаларды тәрбиелеуге және отбасында тәрбие беруге көмектесу);
- психологиялық (әлеуметтік және психологиялық қолдау және түзетуді қамтиды);
- медиация (отбасылық тәрбие мәселелері бойынша ұйымдастыру, үйлестіру және ақпараттандыруға көмектеседі).

Әр түрлі зерттеулер ата-аналардың балаларын тәрбиелеу әдістеріне ие емес екенін көрсетеді. Онда төменде келтірілген себептер анықталған:

- кішігірім балалар өздерінің бауырлар мен әпкелерін тәрбиелеуде және тәрбиелеуде практикалық дағдыларды ала алмайды, отбасылық қарым-қатынас тәжірибесі жоқ;

- халықтық педагогиканың дәстүрлері жоғалуда; пайда болған әлеуметтік және экономикалық қиындықтарға байланысты отбасылардың материалдық тұрақсыздығы отбасылық көңіл-күйдің деңгейін төмендетеді, отбасындағы қақтығыстарды арттырады, ата-аналар мен балалар арасындағы қарым-қатынасты нашарлатады [5];

- ата-аналар көп уақыттарын жұмыс пен шаруаға жұмсайды.

Сонымен, ата-аналарға белсене қатысқаны үшін мұғалім отбасымен қарым-қатынастың тиімді формаларын таңдап, баланың даму кезеңдері туралы сенімді және толық ақпаратты беруге тиіс. Осылайша, отбасымен бірге мұғалімнің келесі жұмыс түрлерін тізімдеуге болады:

- ата-аналармен кездесу (кеңес беру, тренингтер, мастер-кластар, дөңгелек үстелдер);
- жетістіктер туралы, баланың білім беру тәрбие жұмысының міндеттері туралы ақпараттандыру;

- мектеп және сыныптық ата-аналар жиналысы;
- ата-аналар комитетін құру;
- ата-аналарға арналған конференциялар;
- тақырыптар бойынша шығармашылық байқаулар және т.б.

Ата-аналардың мектепте қанағаттануын анықтау үшін біз ата-аналарға арналған зерттеу жүргіздік. «Отбасы және мектеп ынтымақтастығы» әдістемесі пайдаланылды. Бұл әдіс ата-аналардың мектепте жұмыс істеуге деген оң көзқарасын көрсетеді. Есептеу кезінде оң жауаптардың саны ескеріледі. Нәтижелерге сәйкес, біз мынадай қорытынды жасалынды: ата-аналардың сынып жетекшісінің жұмысынан үміттері - 48% дәлелденді. Ата-аналар сынып жетекшісіне балаларын тәрбиелеуде, мектепте және сыныпта өткізілетін іс-шараларды мақұлдауға толық сенім артып, баланы тәрбиелеуде мұғалімнің көмегі қажет деп санайды; мектепте одан әрі өзара іс-қимыл жасауға мүдделі - 27%. Ата-аналар мұғалімге шақырусыз әрдайым жүгіне алады және ата-аналармен кездесулер бір-біріне ұқсас адамдармен кездеседі деп ойлайды. ата-ана қызметі - 21%. Ата-аналар үнемі ата-аналар жиналысына барады, ал егер олар бір нәрсені жіберіп алмаса, тек жақсы себеппен; ата-аналармен кездесулер - 4%. Ата-аналар жиналыстары қажетті қажеттілік болып саналады және сыныпты жөндеуге көмектесуге дайын. Осылайша, зерттеу барысында алған нәтижелер ата-аналардың көпшілігі мектептің жұмысына қанағаттанатындығын растайды, бірақ барлық ата-аналар сынып мұғалімімен бірлескен іс-әрекетке қатыспайды. Бұл ата-аналармен бірге мұғалім өздерінің бірлескен іс-әрекеттерін дереу тарта алмайтынын білдіреді. Тұлғаның дамуы мен дамуы үшін отбасы мен мектептің білім беру ісіндегі бірлескен жұмысы маңызды рөл атқарады. Отбасылық және мектеп ынтымақтастығының проблемаларын шешу олардың өзара әрекеттестігі күнделікті практикада жүзеге асқан кезде шешіледі, мұғалімдер мен ата-аналар ортақ міндеттерді шешу үшін бірге жұмыс істейді: олар баланың қауіпсіз және үйлесімді дамуы үшін жағдай жасайды.

#### **Қолданылған әдебиеттер тізімі:**

1. Фалькович Т.А., Толстоухова Н.С., Обухова Л.А. Нетрадиционные формы работы с родителями. – М.: 5 за знания, 2005. – 240 с. (Серия «Методическая библиотека»).
2. Педагогика: учеб./ Л.П.Квившенко [и др.]; под ред. Л.П.Квившенко. – М.: Проспект, 2009.- 432с.
3. В.А. Петровский, А.М. Виноградова. Учимся общаться с ребёнком.- М.: Просвещение, 1993.-191 с. 42-43.



4. Психология семьи: учебное пособие для студентов высш.учеб.заведений / М.М.Прокопьева, М.Д.Находкина. Якутск: Издательский дом СВФУ, 2013. – 144с

5. Бокижанова Г.К., Ибраева Б.М.,Шутенова С.С. Традиции как средство нравственно-духовного воспитания.// Республиканская научно-практическая конференция «Улыстын Улы куні-Эз Наурыз» Министерство Культуры и Спорта РК РКП:Сб.научных статей – Астана, 2017, С.145-149.

#### РЕЗЮМЕ/RESUME

**Ақпарова Жанна Муслимовна**

**Шутенова Сабира Сартаевна**

**Иранова Ансаган Суиндиқовна**

**«Болашақ» академиясы, Қарағанды, Қазақстан Республикасы**

#### **ВЗАИМОДЕЙСТВИЕ СЕМЬИ И ШКОЛЫ В ПРОЦЕССЕ РАЗВИТИЯ И ВОСПИТАНИЯ ШКОЛЬНИКОВ**

В статье рассматривается актуальность взаимодействия семьи и школы, компоненты, виды, формы работы между родителями и учителем, а также представлены результаты изучения методики сотрудничества семьи и школы в процессе развития и воспитания школьников.

**Ключевые слова:** учитель, родители, школа и семья, сотрудничество, взаимодействие, обучение, воспитание, развитие, компоненты, формы работы и т.д.

**Akparova Zhanna**

**Shutenova Sabira**

**Iranova Ansagan**

**Academy “Bolashak”, Karaganda, Republic of Kazakhstan**

#### **INTERACTION OF FAMILY AND SCHOOLS IN THE PROCESS OF DEVELOPMENT AND EDUCATION OF SCHOOLCHILDREN**

The article discusses the relevance of family and school interaction, components, types, forms of work between parents and teachers, and also presents the results of a study of the methods of cooperation between families and schools in the process of developing and educating schoolchildren.

**Keywords:** teacher, parents, school and family, cooperation, interaction, training, education, development, components, forms of work, etc.

#### **List of references:**

1. Falkovich T.A., Tolstoukhova N.S., Obukhova L.A. Non-traditional forms of work with parents. - М.: 5 for knowledge, 2005. - 240 p. (Series "Methodical Library").

2. Pedagogy: studies. / LP Kvivshenko [and others]; by ed. L.P. Kvivshenko. - М.: Prospect, 2009.- 432с.

3. V.A. Petrovsky, A.M. Vinogradov. Learning to communicate with the child.- М.: Enlightenment, 1993.-191 p. 42-43.

4. Family psychology: textbook for students of higher educational institutions / MM Prokopyeva, MD Nakhodkin. Yakutsk: NEFU Publishing House, 2013. - 144s.

5. Bokizhanova G.K., Ibrayeva B.M., Shutenova S.S. Traditions as a means of moral and spiritual education. // Republican scientific-practical conference "Ulystyn Uly kuni-Ez Nauryz" Ministry of Culture and Sport of the Republic of Kazakhstan The State Committee of the Republic of State Property Management: Collected articles - Astana, 2017, С.145-149.

**Ануфриева Дина Юрьевна**  
**dinaanufrieva@rambler.ru**  
**Коростелева Наталья Александровна**  
**korostel\_@mail.ru**  
**Сибирский университет потребительской кооперации,**  
**Новосибирск, Российская Федерация**

## **ОБОСНОВАНИЕ ПЕДАГОГИЧЕСКИХ УСЛОВИЙ ФОРМИРОВАНИЯ ТОЛЕРАНТНОСТИ К СТУДЕНТАМ С ИНВАЛИДНОСТЬЮ У ПРЕПОДАВАТЕЛЕЙ И СТУДЕНТОВ В ПРОЦЕССЕ ИНКЛЮЗИВНОГО ВЫСШЕГО ОБРАЗОВАНИЯ**

В данной работе мы остановимся на вопросах, рассматривающих необходимость создания и дальнейшего функционирования специальных педагогических условий формирования толерантности со стороны преподавателей и студентов по отношению к студентам с особыми образовательными потребностями в процессе инклюзивного высшего образования. В статье представлены трактовки понятия «педагогические условия» с позиции разных авторов, а также раскрывается их содержание в условиях формирования толерантной образовательной среды в системе высшего профессионального образования в условиях инклюзии.

**Ключевые слова:** инклюзивное образование, педагогические условия, толерантность, студенты, система высшего образования

Педагогическая практика показывает, что в процессе стихийной интеграции студентов – инвалидов в условия инклюзивного образования, толерантность по отношению к ним как социальная норма проявляется далеко не у всех студентов и преподавателей вуза, так как для ее формирования необходимо создание специальных условий [1]. В работах Ю. К. Бабанского, Ю. А. Конаржевского и др. подчеркивается, что фактически любая система успешно существует и развивается при соблюдении определенных условий для ее функционирования. Следовательно, процесс формирования толерантного отношения к инвалидам, обучающимся в вузах, будет происходить более эффективно при создании специальных педагогических условий [2,3].

Философский энциклопедический словарь термин «условие» трактует, как среду, в которой пребывают, или без которой не могут существовать какие-либо субъекты (объекты), и как обстановку, в которой может что-либо происходить [4]. Общность данных толкований определена тем, что условия — это, прежде всего, категория отношения объекта (предмета) с окружающей средой, без которой и вне которой, он существовать не может. В педагогике условия чаще всего понимают как обстоятельства, факторы, определенные меры, влияющие и определяющие эффективность функционирования какой-либо педагогической системы в целом или одного из ее компонентов.

В работах А. С. Белкина, Е. В. Коротаевой и Н. М. Яковлевой педагогические условия трактуются, как факторы, способствующие успешному протеканию какого-либо педагогического процесса или явления и как комфортная среда, комплекс мер в учебно-воспитательном процессе, обеспечивающих достижение поставленной цели [1, с.101-104].

Следует отметить, что успешность выделения конкретных педагогических условий зависит от правильного теоретического обоснования структуры методического обеспечения, в соответствии с поставленной целью или результатом, которые должны быть достигнуты в итоге, а также от понимания того, что эффективность и успешность применения педагогических условий в образовательной практике, в большинстве случаев достигается за счет реализации не одного, а нескольких условий. В некоторых случаях педагогические условия могут быть определены как результат, достигнутый в процессе их реализации. Применительно к нашему исследованию, в качестве педагогических условий рассматриваются те условия, которые создаются в образовательном процессе, реализация которых обеспечивает наиболее продуктивное протекание учебно-воспитательного процесса [5].

Итак, при обобщении различных трактовок понятия «педагогические условия», мы сделали вывод, что педагогические условия, большинством исследователей понимаются в качестве одной из сторон образовательного процесса в целом. Применительно к нашему исследованию под педагогическими условиями мы будем понимать совокупность необходимых мер, под воздействием которых повышается эффективность процесса формирования толерантности по отношению к студентам-инвалидам у основных субъектов инклюзивного обучения.

В результате анализа современных научных публикаций по теме исследования и накопленного мирового практического педагогического опыта внедрения технологии инклюзивного обучения были выделены следующие педагогические условия, способствующие формированию толерантности основных субъектов системы высшего образования (преподавателей и студентов вуза) по отношению к студентам - инвалидам при инклюзивном обучении:

- реализация психолого - педагогической подготовки преподавателей к осуществлению педагогической деятельности в условиях инклюзивного обучения;
- реализация психолого - педагогической подготовки студентов к совместной учебной и внеучебной деятельности со студентами – инвалидами;
- адаптация инвалидов к инклюзивному обучению, осуществляемая посредством довузовской подготовки и психолого-педагогического сопровождения.

В рамках данной статьи представляется важным рассмотреть и обосновать каждое из перечисленных педагогических условий.

Первым педагогическим условием формирования толерантности к студентам-инвалидам, обучающимся в условиях инклюзивного обучения, определена реализация психолого - педагогической подготовки преподавателей к осуществлению педагогической деятельности в условиях инклюзивного обучения. Обоснование данного педагогического условия связано с тем, что современные преподаватели, работающие в инклюзивных студенческих группах, берут на себя большую ответственность: обучать всех без исключения студентов, которые к ним приписаны; принимать гибкие решения в вопросах преподавания и осуществления мониторинга их уровня знаний; обеспечивать обучение в соответствии с типовой учебной программой, адаптируя детали в том случае, когда прогресс, достигаемый студентами-инвалидами, отличается от ожидаемого; оказывать психолого - педагогическую поддержку студентам с инвалидностью. Кроме того, процесс формирования толерантности у педагогов к студентам-инвалидам, требует особого внимания, так как огромную роль для всего студенческого социума играет позитивный пример толерантности преподавателей.

Опыт, полученный нами в результате работы над проблемой исследования и анализ современных литературных источников по теме нашего исследования, позволили обозначить наиболее существенные компоненты толерантности педагогов и студентов вуза к студентам-инвалидам: ценностно-смысловой (мотивационно-ценностный); эмоционально-волевой; когнитивно – конативный (познавательный- операциональный). Обозначенные компоненты толерантности, собственно говоря, и определили критерии сформированности толерантности преподавателей и студентов к студентам – инвалидам, а их краткая характеристика представлена ниже (Таблица 1).

Следует отметить, что содержательное наполнение компонентов педагогической и студенческой толерантности к студентам-инвалидам имеет свою специфику и зависит от социального статуса субъекта образовательного процесса. В связи с этим, необходима целенаправленная психолого-педагогическая работа по формированию положительного образа студента с инвалидностью и в современном студенческом образовательном социуме.

Следовательно, вторым педагогическим условием формирования толерантности к студентам-инвалидам определена практическая реализация психолого - педагогической подготовки студенческого контингента к совместному обучению и внеучебной деятельности со студентами – инвалидами в условиях инклюзивного обучения. Личностный потенциал толерантности студентов конкретного вуза представляет собой «интеграционный потенциал социального студенческого большинства» и данное интегральное личностное образование, объединяет набор коммуникативных, регуляторных и нравственных свойств личности, её ценностно-смысловых установок, особенностей сознания, самосознания и системы отношений личности.

## Компоненты структуры толерантности личности

Компоненты структуры толерантности	Толерантное отношение	Интолерантное отношение
Мотивационно – ценностный (ценностно - смысловой)	Принятие философско-этических ценностей. Мотивы: помощи, сотрудничества, любви, содействия, сопереживания, уступчивости, снисхождения.	Непринятие философско-этических ценностей добра, ненасилия. Мотивы: безразличие, неприятие, желание изменить поведение и взгляды другого.
Когнитивно-конативный (познавательный - операциональный)	Развитость механизма принятия: понимание Ассертивное поведение: снисхождение, сотрудничество; способы общения: уступчивость, убеждение, разъяснение, согласование, сотрудничество, помощь, объяснение, предупреждение, требования.	Неразвитость механизма принятия: непонимание. Агрессивное поведение: отстраненность, импульсивность; способы общения: диктат, требование, манипулирование, упреки, угрозы, приказы.
Эмоционально-волевой	Развитость механизмов терпения: преодоление и сдерживание раздражительности, невыдержанности, самоконтроль, саморегуляция, эмпатия, любовь, уважение, интерес, эмоциональная устойчивость, уравновешенность.	Неразвитость механизмов терпения: невыдержанность, раздражительность, эмоциональное реагирование, безразличие, холодность, эмоциональная неустойчивость, агрессивность, пренебрежение.

Студенческая среда – это одна из наиболее интенсивных зон социальных контактов, где сталкиваются различные системы мировосприятия и миропонимания молодых людей. Именно в результате этих контактов у многих студентов закрепляются стереотипы восприятия иных социальных групп и вырабатываются соответствующие им формы поведения, имеющие долговременную жизненную перспективу. В целом студенческий возраст является сензитивным (чувствительным) периодом развития мировоззрения и самосознания. При этом нельзя забывать о другой объективной реальности - интолерантной инклюзивной среде в студенческих группах. Деление студентов на «толерантных» и «интолерантных» достаточно условно, так как одни те же студенты в своей жизни могут совершать как толерантные, так и интолерантные поступки. Тем не менее, склонность вести себя толерантно или интолерантно по отношению к студентам-инвалидам может стать устойчивой чертой личности. Присутствие и взаимодействие толерантных и интолерантных студентов в пространстве инклюзивного учебного заведения обусловлено их общим местом жизнедеятельности и одинаковыми контактами с вузовским окружением. Однако ценностные установки, приемы общения и взаимодействия со студентами – инвалидами остаются разными [6].

В качестве третьего педагогического условия, способствующего формированию толерантности у преподавателей и студентов к студентам-инвалидам в вузе, была определена адаптация инвалидов к инклюзивному обучению, осуществляемая посредством довузовской подготовки и психолого-педагогического сопровождения. Обоснование данного педагогического условия, связано с изучением процессов адаптации инвалидов в социум и базируется на гуманистических теориях К.Роджерса, А. Маслоу, В. Франкла и др., которые рассматривали развитие личности и ее самореализацию только на основе активного взаимодействия всех членов общества. В соответствии с этим направлением, необходимым условием для формирования толерантности вузовского социума к студентам-инвалидам и успешной интеграции инвалидов в данное сообщество является наличие у студентов - инвалидов активной жизненной позиции, направленной на осуществление учебной и общественно - полезной деятельности в тесном взаимодействии со всеми остальными субъектами образовательной системы.

Важным этапом системы высшего образования является довузовская подготовка абитуриентов к успешному обучению в вузе. Основной целью организации довузовской подготовки абитуриентов в целом, а не только в условиях инклюзивного высшего образования является устранение (минимизация) разрыва в уровне учебных компетенций молодых людей при переходе с более низкого образовательного уровня на более высокий. Несмотря на значимость довузовской подготовки абитуриентов, само понятие «дovuзовское образование» отсутствует в российских и казахстанских законодательных образовательных документах. Данный факт определяется тем обстоятельством, что довузовская подготовка направлена на решение одной конкретной задачи - поступление абитуриента в вуз и не затрагивает психологической подготовки к дальнейшему успешному обучению.

В трактовке Н.В. Красильниковой, довузовская подготовка абитуриентов определена как пропедевтический этап профессионального становления личности, целью которого является развитие познавательных интересов абитуриентов, коррекция уровня образованности и личностная адаптация к условиям учреждения высшего образования [7].

подавляющее большинство вузов России и Казахстана ведут подготовку абитуриентов-инвалидов к поступлению в вуз в рамках общей довузовской системы подготовки абитуриентов, не учитывая при этом индивидуальные психические особенности и образовательные, адаптационные потребности инвалидов. Необходимость отдельной специальной довузовской подготовки абитуриентов - инвалидов обусловлена тем, что инвалиды-выпускники школ зачастую не готовы к обучению в вузе. Особенно сложно дается переход от школы к вузу выпускникам коррекционных школ и выпускникам, учившимся надомно. Состояние здоровья инвалидов часто затрудняет получение качественного школьного образования, что препятствует поступлению в вуз и дальнейшему успешному обучению. Педагогическая практика инклюзивного образования свидетельствует о том, что у абитуриентов - инвалидов уровень знаний, способностей к личностному развитию, учебной мотивации редко имеют высокие показатели [8].

Для успешной адаптации инвалидов к условиям инклюзивного обучения в вузе недостаточно осуществить работу по довузовской подготовке для абитуриентов с ограниченными физическими возможностями, необходима особая система их дальнейшего комплексного психолого-педагогического сопровождения в условиях образовательной организации высшего образования, что так же определяет успешность процесса формирования толерантного отношения к студентам-инвалидам со стороны преподавателей и остальных студентов. В целом следует отметить, что комфортное состояние и положение студента-инвалида зависит от эмоциональных отношений в группе, наличия постоянных условий межличностного противоречия, системы отвержения и от того статуса, который он имеет в студенческом социуме. Наличие положительной «Я-концепции» у студентов с инвалидностью играет важную роль, так как осознание своих ограниченных возможностей формирует у них заниженную самооценку, что, в свою очередь, порождает чувство неполноценности, неуверенности в себе и влияет не только на качество получаемых знаний, но и на характер взаимоотношений с остальными участниками инклюзивного образовательного процесса. Под процессом психолого-педагогического сопровождения студентов - инвалидов в данной работе понимается система целенаправленной психолого-педагогической деятельности преподавателей вуза, психологов, социальных педагогов, дефектологов, направленная на создание оптимальных педагогических условий для успешного обучения и личностного развития обучающихся с инвалидностью в рамках инклюзивного образовательного процесса.

Следует подчеркнуть, что при выявлении и обосновании описанных выше педагогических условий, нами были учтены различные методологические подходы (системный, аксиологический, природосообразный, деятельностный и др.), составляющие базу исследования; предмет, задачи и гипотезу исследования; особенности и специфику процесса формирования толерантности к студентам - инвалидам в условиях высшего образовательного учреждения; возможные перспективы развития толерантного отношения к лицам с ограниченными физическими возможностями со стороны общества в целом.

#### **Список использованных источников:**

1. Ярская-Смирнова Е.Р. Толерантность как принцип отношения к детям с ограниченными возможностями // Вестник психосоциальной и коррекционно-реабилитационной работы. - 1997. - №2. - С. 51-56.
2. Бабанский Ю.К. Оптимизация процесса обучения. Общепедагогический аспект. - М.: Педагогика, 1977. - 254 с.



3. Конаржевский Ю.А. Педагогический анализ учебно-воспитательного процесса и управление школой. - М.:Педагогика, 1986. - 144с.
4. Философский энциклопедический словарь / Под ред. Е.Ф. Губского, Г.В. Кораблевой, В.А. Лутченко. - М.:ИНФРА, 2009. - 569с.
5. Беликов В.А. Философия образования личности: Деятельностный аспект: монография. - М.: Владос, 2004. - 357 с.
6. Пчелинцева И. Толерантность и школьник. - М.: МОЗАИКА-СИНТЕЗ, 2003. - 143с.
7. Красильникова Н. В. Довузовская подготовка учащихся как средство развития региональной системы непрерывного образования: автореф. дис. ... канд. пед. наук: 13.00.01 Общая педагогика, история педагогики и образования. - Саранск, 2010. - 18 с.
8. Коростелева Н.А. Психолого-педагогическая подготовка преподавателей вузов как педагогическое условие формирования толерантного отношения к студентам-инвалидам // Вестник Томского государственного педагогического университета. - 2012. - № 5 (120). - С. 79-81.

## ТҮЙІНДІМЕ/RESUME

**Дина Юрьевна Ануфриева**

**Наталья Александровна Коростелева**

**Сібір тұтыну кооперативтерінің университеті, Новосибирск, Ресей Федерациясы  
ЖОҒАРҒЫ БІЛІМ БЕРУ САЛАСЫНДАҒЫ ОҚЫТУШЫЛАР ЖӘНЕ СТУДЕНТТЕРДІҢ  
МҮМКІНДІКТЕРІ БІЛІМ БЕРУШІЛЕРДІ ПРОТУРЕТІН ПЕДАГОГИКАЛЫҚ  
ШАРТТАРЫН РЕТТЕУ**

Бұл мақалада біз инклюзивтік жоғары білім беру процесінде арнайы білім беру қажеттіліктері бар студенттерге қатысты мұғалімдер мен оқушылар тарапынан төзімділікті қалыптастыру үшін арнайы педагогикалық шарттарды құру және одан әрі жұмыс істеу қажеттілігін қарастыратын мәселелерге назар аударатын боламыз. Мақалада әр түрлі авторлардың тұрғысынан «педагогикалық шарттар» түсінігін түсіндіру, сондай-ақ олардың мазмұны кіріктіру контекстінде жоғары кәсіптік білім жүйесінде толерантты білім беру ортасын қалыптастыру контекстінде ашылады.

**Кілтті сөздер:** инклюзивті білім беру, педагогикалық шарттар, толеранттылық, студенттер, жоғары білім беру жүйесі.

**Anufrieva Dina**

**Korosteleva Natalia**

**Siberian University of consumer cooperation, Novosibirsk, Russian Federation  
RATIONALE OF PEDAGOGICAL CONDITIONS OF FORMATION OF TOLERANCE TO  
STUDENTS WITH DISABILITIES AT TEACHERS AND STUDENTS IN THE PROCESS OF  
INCLUSIVE HIGHER EDUCATION**

In this paper we will focus on issues that consider the need for the creation and further functioning of special pedagogical conditions for the formation of tolerance on the part of teachers and students in relation to students with special educational needs in the process of inclusive higher education. The article presents interpretations of the concept of “pedagogical conditions” from the perspective of various authors, as well as reveals their content in the context of the formation of a tolerant educational environment in the system of higher professional education in the context of inclusion.

**Keywords:** inclusive education, pedagogical conditions, tolerance, students, higher education system

**List of references:**

1. Yarskaya-Smirnova, E.R. Tolerance as a principle of attitude towards children with disabilities // Bulletin of psychosocial and correctional and rehabilitation work. - 1997. - №2. - P. 51-56.
2. Babansky, Yu.K. Optimization of the learning process. General pedagogical aspect. - М. : Pedagogy, 1977. - 254 p.
3. Konarzhevsky, Yu.A. Pedagogical analysis of the educational process and school management. - М.: Pedagogy, 1986. - 144s.
4. Philosophical Encyclopedic Dictionary / Ed. E.F. Gubskogo, G.V. Korablevoy, V.A. Lutchenko. - М.: INFRA, 2009. – 569 p.

5. Belikov, V.A. Philosophy of personal education: Activity aspect: monograph. - M.: Vldos, 2004. - 357 p.
6. Pchelintsev, I. Tolerance and schoolchild. - M.: MOSAIC-SYNTHESIS, 2003. - 143s.
7. Krasilnikova, N.V. Dovuzovskaya training of students as a means of developing a regional system of continuous education: author. dis. ... Cand. ped. Sciences: 13.00.01 General redagogika, history of pedagogics and education. - Saransk, 2010. - 18 p.
8. Martynova, E.A. Social and pedagogical foundations of the construction and functioning of the accessibility system of higher education for persons with disabilities. - Chelyabinsk: Chelyabinsk State. University Press, 2002. - 383 p.

УДК 378.147  
МРНТИ 14.35.07

**Аслялиева Салтанат Гайбкалиевна**  
[bek-lyazzat@mail.ru](mailto:bek-lyazzat@mail.ru)

**Атырауский государственный университет имени Х. Досмухамедова**  
**Атырау, Республика Казахстан**

## **ИСПОЛЬЗОВАНИЕ ПРОЕКТНОГО МЕТОДА ОБУЧЕНИЯ В УЧЕБНОМ ПРОЦЕССЕ**

Инновационные технологии занимают все большее пространство в современном образовании. Цель данной статьи – выявление роли инновационных технологий в современном образовании. Инновационные технологии в образовательном процессе позволяют обеспечить переход к качественно новому уровню педагогической деятельности, что способствует повышению качества подготовки специалистов.

**Ключевые слова:** Учебный процесс, качество обучения, инновационные технологии, метод проектов.

Современный этап развития страны характеризуется стремительно разворачивающимися инновационными преобразованиями в системе образования, ориентированной на развитие новой социальной реальности – инновационного образовательного пространства.

В настоящее время актуальна проблема подготовки, ориентированная на формирование специалиста с инновационным мышлением. Проблема организации учебного процесса с использованием современных педагогических и информационных технологий является одной из самых острых проблем в системе образования.

Внедрение инновационных технологий является обязательным условием развития высшего образования. В профессиональном образовании инновационные технологии повышают эффективность обучения студентов и направлены на подготовку высококвалифицированных специалистов.

Преобразование постиндустриального общества в глобальное информационное пространство, основанное не только на знаниях, но и на профессиональной компетентности специалистов, значительно актуализировало проблему инновационных подходов к организации образовательных процессов. В результате этого к системе образования в современных условиях выдвигаются весьма высокие требования: она должна готовить квалифицированных специалистов, которые смогут ориентироваться в динамичном быстро меняющемся мире, где перед человеком постоянно возникают задачи, решение которых предполагает наличие умений и навыков анализировать свои действия. Для достижения поставленной цели особый акцент сделан на обеспечение инновационного характера системы образования.

Ведущее место в такой системе занимают инновационные подходы и методы подготовки обучающихся в системе высшего образования. Основу инновационных образовательных технологий, применяемых в учебном процессе, должны составлять профессиональные интересы будущих специалистов. Поэтому при подготовке специалистов, применение инновационных форм и методов необходимо тесно сочетать с практическим пониманием целей и задач обучения и подготовки будущих кадров.

В современных условиях предъявляются огромные требования к подготовке конкурентоспособных и компетентных специалистов сферы образования. Необходимо выпустить специалиста, получившего подготовку высокого уровня, но и включить его уже на стадии обучения в разработку новых технологий.

В связи с полипредметностью содержания образования необходимо обратить особое внимание на развитие творческого потенциала студента. Реализации этих приоритетных требований способствуют педагогические инновации. Развитие творческого потенциала, формирование творческой личности студента возможно только при условии творческого подхода самого преподавателя к процессу обучения.

Для выполнения данной задачи педагоги обращаются к различным методам обучения. В этой связи все большее внимание привлекает метод проектов.

Необходимость внедрения метода проектов обусловлена требованиями времени. Метод проектов позволяет развивать исследовательские навыки студентов, умение ориентироваться в информационном пространстве, развивать творческое мышление. Проектная методика – это деятельность, которая является креативной и ориентирована на личность студента. Она предполагает высокий уровень индивидуальной и коллективной ответственности за выполнение каждого задания по разработке проекта.

Использование инновационных технологий в учебном процессе способствует повышению качества подготовки специалистов и активизации роли самостоятельной работы студентов.

Результатом обучения студентов должны стать умения находить нужную информацию и способность участвовать в совместном принятии решений.

Основными задачами в учебных заведениях являются: обучение самостоятельному отбору и использованию необходимой информации. Одним из средств обучения, позволяющим решить эти задачи, являются инновационные технологии. Сущность его заключается в том, что студент самостоятельно достигает целей учебно – познавательной деятельности в процессе работы, который объединяет цели обучения, учебный материал с указанием заданий, рекомендации по выполнению этих заданий.

В настоящее время существует множество способов инновационного обучения, такие, как модульное обучение, проблемное обучение, дистанционное обучение, метод проектов и т.д. Среди педагогических технологий наиболее адекватно поставленным целям обучения отвечает проектная технология. Как отмечала известный педагог, автор исследований, посвященных проектной методике, Е.С. Полат, «Умение пользоваться методом проектов – показатель высокой квалификации преподавателя». Недаром эти технологии относят к технологии XXI века, предусматривающим умение адаптироваться к стремительно изменяющимся условиям жизни человека постиндустриального общества» [1, 34].

История возникновения проектной технологии обучения восходит ко второй половине 19 века и связана с именем американского философа Джона Дьюи, который в основу образования положил идею развития практического опыта учащихся. В 20-е годы 20 века реализацией идей Джона Дьюи занимались У.Килпатрик и Е.Коллингс (последний предложил первую в мире классификацию учебных проектов). В России педагог С.Т. Шацкий пытался активно внедрить в практику преподавания проектный метод и пропагандировал его среди коллег – педагогов.

Однако он не занял достойного места в системе образования. Проектная система обучения начала возрождаться только в 80-90-х годах в связи с реформированием школьного образования, поиском активных форм познавательной деятельности.

Метод проектов нашел широкое распространение и приобрел большую популярность также и в Казахстане «в силу рационального сочетания теоретических знаний и их практического применения для решения конкретных проблем окружающей действительности» в совместной деятельности школьников и студентов [2, 38].

Вопросы развития и обучения личности в условиях проектной методики традиционно привлекали внимание видных представителей самых различных отраслей психолого – педагогической науки. Теоретические основы проектного обучения исследовались в работах Е.С. Полат, Э.Н. Гусинского, Н.Ю. Пахомовой и др.

В целом ряде современных педагогических исследований (Н.А. Кочетуровой, О.Н. Мачехиной, Л.А. Нефедовой, Н.М. Уховой и др.) проектная технология разрабатывается в русле компетентностного подхода к обучению, предполагающего способность учащихся применять приобретенные знания и умения, решать проблемы, возникающие в реальных жизненных ситуациях.

Для формирования ключевых компетенций (Г.Э. Белицкая, О.Е. Лебедев, И.Д. Фрумин, А.Ф. Хутарской и др.) предлагается применять такие методы обучения как учебное исследование и проектирование.

Э.Г. Азимов, Т.М. Балыхина, А.Д. Гарцов, О.Д. Миловидова и многие другие называют проектную технологию методом, способствующим стимулированию мотивации, включению студентов в режим самостоятельной работы. Современные исследования, посвященные использованию метода проектов в практике преподавания педагогических дисциплин исходят из того, что обучение на основе избранной технологии способствует развитию профессиональных умений, определенных качеств и компетенций обучающегося. Данные качества личности формируются как в ходе индивидуальных, так и групповых проектов.

Современная система образования должна предоставлять будущим педагогам возможность размышлять, сравнивать и сопоставлять различные точки зрения, опираясь на знания фактов, закономерностей науки, собственные наблюдения. Эту возможность предоставляет студентам метод проектов.

Для чего нам нужен метод проектов? Научить студентов ориентироваться в информационном пространстве, размышлять, опираясь на знания фактов, аргументированные решения.

Метод проектов, во-первых, отражает тенденции развития современных образовательных технологий, напрямую связанных с гуманизацией образования и способствующих самореализации личности. Во-вторых, современные педагогические технологии отдают предпочтение формам и методам обучения, способствующим построения личностно ориентированной педагогической системы.

Проектная методика отличается кооперативным характером выполнения задания при работе над проектом, деятельность, которая осуществляется, является по своей сути креативной и ориентированной на личность студентов. Метод проектов не загнан в рамки того предмета, он замечательным образом готовит почву для межпредметной интеграции. Для каждого предмета существует возможность подобрать соответствующий тип проектной деятельности. При подборе темы проекта преподаватель должен ориентироваться на интересы и потребности студентов, их возможности и личную значимость предстоящей работы.

В основе метода проектов лежит:

- развитие познавательных умений и навыков;
- умение ориентироваться в информационном пространстве;
- умение самостоятельно конструировать свои знания;
- умение критически мыслить.

Формы презентации проекта могут быть разнообразной: доклад, конференции и т.д. Главным результатом работы над проектом будут актуализация имеющихся и приобретение новых знаний, навыков, умений и их творческое применение в новых условиях.

Е.С. Полат выделяет следующие умения, которые способствуют успешному овладению проектной деятельностью: интеллектуальные (умение работать с информацией, с литературой, выделять главную мысль, вести поиск информации, анализировать информацию, делать обобщения, выводы и т.п.); творческие (умение находить несколько вариантов решения проблемы); коммуникативные (умение вести дискуссию, оценивать свою точку зрения, умение лаконично излагать свою мысль).

Метод проектов – способ достижения дидактической цели через детальную разработку проблемы, которая должна завершиться вполне реальным практическим результатом.

Метод проектов используется в том случае, когда в учебном процессе возникает какая – либо исследовательская, творческая задача.

Метод проектов всегда предполагает решение какой – то проблемы. Основные требования к использованию метода проектов:

1. Наличие значимой проблемы, требующий исследовательского поиска ее решения.
2. Практическая, теоретическая, познавательная значимость предполагаемых результатов.
3. Самостоятельная деятельность студентов.
4. Использование исследовательских методов, то есть определение проблемы, вытекающих из нее задач исследования, выдвижение гипотезы их решения. Обсуждение методов исследования, оформление конечных результатов, анализ полученных данных, подведение итогов, выводы [3, 38].

Работа над проектом осуществляется в несколько этапов и выходит за рамки учебной деятельности:

Работа над проектом осуществляется в несколько этапов и выходит за рамки учебной деятельности:

- Выбор темы или проблемы проекта;
- Определение сроков, распределение заданий среди студентов;
- Выполнение заданий;
- Обсуждение в группе результатов выполнения заданий;
- Оформление результата;
- Отчет по проекту;
- Оценка выполнения проекта.

В преподавании педагогических дисциплин наиболее эффективными видами проектной деятельности являются:

- поисковые проекты;
- исследовательские проекты;
- творческие проекты.

При выполнении проектной работы, которая может быть представлена в устной и письменной форме, необходимо придерживаться следующих рекомендаций:

- во – первых, важно не слишком явно контролировать студентов, а поощрять их самостоятельность;
- во – вторых, в процессе выполнения проекта можно вводить дополнительный материал.

Использование проектного метода в обучении требует от преподавателя серьезной подготовительной работы. Роль преподавателя заключается в подготовке студентов к работе над проектом, выборе темы, в оказании помощи при планировании работы. Студент должен научиться работать самостоятельно. Преподаватель во время контроля оценивает творческую деятельность студентов.

Участвуя в проектной деятельности, студенты демонстрируют:

- Владение основными исследовательскими методами (сбор и обработка данных, научное объяснение полученных результатов, выдвижение новых проблем);
- Владение компьютерной грамотностью для редактирования информации;
- Владение коммуникативными навыками;
- Умение интегрировать ранее полученные знания по разным учебным дисциплинам для решения познавательных задач.

В процессе работы по проектной методике студенты показывают высокую степень самостоятельности поисковой деятельности, активной исследовательской работы.

Почему моим выбором стал метод проектного обучения? Работая над проблемой повышения качества знаний студентов, укрепления интереса к познавательной деятельности, я убедилась, что особое внимание надо направлять на формирование положительной мотивации студентов, самостоятельное овладение знаниями. Необходимость решать эту проблему в своей педагогической деятельности подвигла меня к использованию проектного метода обучения.

На мой взгляд, более актуальна проблема не столько приобретения конкретного результата проекта, а проблема формирования самостоятельной поисковой деятельности студентов, формирование умений творчески мыслить и использовать изученные технологии на практике.

Метод проектов активно используется на семинарских и практических занятиях. Работу по использованию проектного метода веду следующим образом: в начале провожу беседу с целью:

- Формирования представления об изучаемом объекте;
- Формирования интереса к данной теме.

Наиболее эффективно использование проектного метода при изучении педагогических дисциплин, так как дает студентам необходимые практические навыки анализа ситуаций и нахождения решений, развивает способности четко излагать свои мысли.

Особенность учебных заведений заключается в том, что они требуют активного участия студентов. В нашей практике наиболее эффективной оказалось применение проектного метода при изучении педагогических дисциплин со студентами специальности «Педагогика и методика начального обучения» при изучении дисциплин «Организация внеклассной воспитательной работы», «Основы воспитательной работы в начальной школе», «Методика воспитательной работы в начальной школе».

Большинство проектов выполняется в ходе итоговых занятий, когда по результатам его выполнения оценивается усвоение студентами определенного учебного материала.



Метод проектов, с одной стороны, хорошо вписывается в учебный процесс. Он позволяет научиться самостоятельно разрабатывать определенные темы программы, анализировать итоги своей работы.

Презентация работы проводится в рамках практического занятия, когда студенты выступают с защитой своих проектов. Важным этапом выполнения задания является реализация разработанных проектов в реальных условиях. Например, студентам предлагается реализовать свои проекты на базе общеобразовательных школ в период педагогической практики.

Работа над проектом тщательно планируется преподавателем и обсуждается со студентами. Реализация проектного метода на практике ведет к изменению позиции преподавателя, из носителя готовых знаний он превращается в организатора познавательного процесса, консультантом, организатором самостоятельной деятельности студентов. Проектная методика требует от преподавателя тщательной подготовки, профессионального мастерства. Использование инновационных технологий дает возможность продуктивно использовать учебное время и добиваться высоких результатов в обучении.

Проектная деятельность – это высоко адаптированная методика.

Она может применяться на любом этапе обучения. Студенты, получив задание, учатся сами планировать и организовывать свою работу, распределяют задания, развивают коммуникативные навыки. Важным стимулом для развития личности студента является степень их творчества и оригинальности при выполнении проекта.

Очень важно и то, что в работе над проектом студенты учатся сотрудничать, а обучение в сотрудничестве воспитывает в них такие нравственные ценности, как взаимопомощь, формирует творческие способности и активность обучаемых.

Можно с полной уверенностью сказать, что метод проектов как современная педагогическая технология вполне оправдал себя.

Итак, проект – прежде всего, самостоятельная деятельность студента. Очень важно, что в работе над проектом студенты учатся сотрудничать, а это формирует творческие способности и активность обучаемых.

Ценной является практическая, теоретическая и познавательная значимость результатов проекта. Главным результатом работы над проектом будут актуализация имеющихся и приобретение новых знаний, навыков и умений и их творческое применение в новых условиях. Работа по проектной методике требует от студентов высокой степени самостоятельности поисковой деятельности, активного исследовательского, исполнительского и коммуникативного взаимодействия.

Во время контроля преподаватель оценивает творческую деятельность студентов в момент ее проявления или по ее результатам. Умение работать самостоятельно – это то, чему студент должен научиться.

Используя метод проектов, мы пришли к выводу, что этот метод может быть использован как эффективное средство обучения студентов.

Проектная деятельность на занятиях – эффективный способ организации процесса обучения, включающего развитие исследовательских умений и познавательных навыков студентов, умение самостоятельно конструировать знания, ориентироваться в информационном пространстве.

Таким образом, необходимость внедрения метода проектов обусловлена требованиями времени, сменой традиционной системы образования. Метод проектов позволяет развивать исследовательские навыки студентов, умение самостоятельно конструировать знания, умения ориентироваться в информационном пространстве, развивать творческое и критическое мышление, формировать ключевые компетенции у молодого поколения.

#### **Список использованных источников:**

1. Полат Е.С. Новые педагогические и информационные технологии в системе образования. – М., 2002. – 272 с.
2. Нефедова Л.В. Проблемы проектирования и внедрение новых технологий обучения в процессе профессиональной подготовки в вузе // Педагогика. КЗ – 2005. – №6. – с. 29 – 33.
3. Скоробогатова Г. Г. Проблемная, проектная и модульно – блочная технология в работе учителя. М., 2002, 203 с.

## ТҮЙІНДЕМЕ/RESUME

**Аслялиева Салтанат Ғайыбқалиқызы**  
**Х. Досмухамедов атындағы Атырау мемлекеттік университеті,**  
**Атырау, Қазақстан Республикасы**  
**ЖОБАЛЫҚ ОҚУ ӘДІСІН ОҚУ БАРЫСЫНДА ПАЙДАЛАНУ**

Инновациялық технологиялардың заманауи білім беру үдерісіндегі орны үнемі арту үстінде. Бұл мақаланың мақсаты – заманауи білім берудегі инновациялық технологияның рөлін анықтау болып табылады. Білім берудегі инновациялық технологиялар педагогикалық жұмыстарды жаңа сапалық деңгейге көтеруге мүмкіндік береді, және нәтижесінде мамандарды дайындау сапасы жоғарылайды.

**Кілтті сөздер:** Оқу үдерісі, оқытудың сапасы, инновациялық технологиялар, жоба әдісі.

**Aslyaliyeva Saltanat**  
**Atyrau State University named after KH. Dosmukhamedov,**  
**Atyrau, Қазақстан Республикасы**  
**USING OF PROJECT METHOD OF TRAINING**  
**IN EDUCATIONAL PROCESS**

Innovative technologies occupy more and more space in modern education. The purpose of this article is to identify the role of innovative technologies in modern education. Innovative technologies in the educational process allows for a transition to a qualitatively new level of pedagogical activity, which contributes to the quality training.

**Keywords:** Educational process, education quality, innovative technologies, project's method.

### List of references:

1. Y. S. Polat. New pedagogical and informational technologies in the system of education. V., 2002, - p. 272
2. L. V. Nefedova. Problems of design and implementation of new learning technologies in the process of vocational training at the University//Педагогический журнал – 2005ю - №6 – p. 29 – 33
3. G. G. Skorobogatova. Problem, design and modular-block technology in teacher's work. M., 2002, p. 203

УДК 373.1.02:372.8

МРНТИ 14.25.09

**Грузина Елена Владимировна**  
**gruzinaev@mail.ru**  
**Калижанова Анна Николаевна**  
**anna.kalizhanova2017@gmail.com**  
**Академия «Болашак», Караганда, Республика Казахстан**

## **АКТИВАЦИЯ ПОЗНАВАТЕЛЬНОЙ ДЕЯТЕЛЬНОСТИ УЧАЩИХСЯ С ИСПОЛЬЗОВАНИЕМ ИНФОРМАЦИОННО-КОММУНИКАЦИОННЫХ ТЕХНОЛОГИЙ В ОБРАЗОВАТЕЛЬНОМ ПРОЦЕССЕ**

В представленной статье рассмотрены особенности активации познавательной деятельности учащихся. Внимание уделяется использованию информационно-коммуникационных технологий на примере возможностей программы Adobe Dreamweaver, как средства представления, обработки и использования учебной информации. Приводятся основные функциональные возможности использования электронного словаря биологических терминов с предоставлением визуального просмотра информации. При написании статьи была принята во внимание необходимость внедрения полиязычного образования.

**Ключевые слова:** информационные технологии обучения, познавательная деятельность учащихся, электронный словарь, медиа-приложения, Adobe Dreamweaver, веб-страницы, дизайн.

Процессы информатизации современного общества и связанные с ними процессы информатизации всех форм образовательной деятельности характеризуются процессами совершенствования и массового распространения современных информационных и коммуникационных технологий (ИКТ). Подобные технологии активно применяются для передачи информации и обеспечения взаимодействия преподавателя и обучаемого в современных системах образования. Информатизацию образования можно рассматривать как процесс совместной деятельности обучающего и обучаемого, который развивается на основе реализации возможностей средств новых информационных технологий, поддерживает интеграционные тенденции процесса познания закономерностей предметных областей и окружающей среды (социальной, экологической, информационной и др.), сочетая их с преимуществами индивидуализации и дифференциации обучения. [1]

С развитием информационно-коммуникационных технологий, с потребностью активизировать познавательную деятельность обучаемых и облегчить труд педагога появилось множество разнообразных средств организации и осуществления учебного процесса. Возникает вопрос необходимости использования информационных технологий как высокоэффективного педагогического инструмента, позволяющего получить новое качество образовательного процесса при меньших затратах сил и времени как преподавателей, так и учащихся.

Информационную технологию обучения можно отнести к специализированной информационной технологии, под которой, с одной стороны понимают совокупность принципов, методов и средств представления, обработки и использования учебной информации, с другой – науку о наиболее рациональных путях обучения, о способах воздействия преподавателя на учеников в процессе обучения с использованием необходимых технических и информационных средств.

Информационная технология обучения является одной из педагогических технологий. Информационную технологию обучения можно определить как объединение педагогической техники преподавателя, методик изучения тем и технологии педагогических измерений, обеспечивающее воспроизводимое и эффективное достижение поставленных целей обучения в предметной области и однозначное отслеживание результативности на всех этапах.

Использование возможностей информационно-коммуникационных технологий позволяет обеспечивать учащихся специфичной наглядно-образной информацией в сочетании с графической и алфавитно-цифровой, то есть дает возможность активизировать познавательную деятельность учащихся, формировать направленное восприятие. Восприятие информации является важнейшим этапом, так как от адекватности восприятия реальному образу зависит процесс усвоения материала. В программных средствах учебного назначения можно заострять внимание на особо значимых элементах, сдвигать акцент при формировании образа, используя возможности динамического изображения (изменение цвета, яркости, масштабов, размеров и т.д.). Эффективное запоминание при использовании средств ИКТ обеспечивается выбором наиболее подходящих ассоциативных связей. Повторением материала с возвратом к предыдущей порции информации, а также использованием графической, наглядно-образной и других видов информации. Одним из основных этапов в активации познавательных процессов является воспроизведение, так как именно этот этап позволяет определить уровень сформированности знаний. Одним из самых эффективных средств активации познавательной деятельности являются мультимедиа-технологии, означающее множество сред, где средой считается звук, видео, текст и другие данные. Под мультимедиа понимают совокупность программных и аппаратных средств, обеспечивающих такое представление информации, при котором человек воспринимает ее сразу несколькими органами чувств одновременно. [2]

В данной статье уделяется внимание использованию информационно-коммуникационных технологий для активации познавательной деятельности учащихся в образовательном процессе на примере использования электронного словаря биологических терминов с лингвокультурологическим компонентом, разработанного в программе Adobe Dreamweaver.

На сегодняшний день в развитии казахстанского общества важным аспектом является модернизация в сфере образования, которая предполагает внедрение полиязычного образования. Важнейшей стратегической задачей образования Казахстана является, с одной стороны, сохранение лучших казахстанских образовательных традиций, с другой, обеспечение выпускников школ международными квалификационными качествами, развитие их лингвистического сознания, в основе которого – включение полиязыковой (трехязычной: государственный, английский и русский языки) составляющей в обучение. Проблемой остается недостаточное обеспечение учебных заведений различных звеньев литературой - учебной, научной, справочной на государственном, английском и

русском языках. В рамках грантового исследования «Создание трехязычного словаря биологических терминов с лингвокультурологическим компонентом» на основе разработанных трехязычных словарей (русско-казахско-английский) осуществляется создание электронной версии словаря с разнообразной информацией видео, фото и аудиоданных лингвокультурологического характера. Представленная разработка электронного словаря удобна, функциональна для поиска биологических терминов, удовлетворяет нужды школьных учителей и преподавателей вузов, а также учащихся школ и студентов. Она позволяет применять наглядные и удобные методы отображения информации, разнообразные критерии поиска и группировки материала. Лингвокультурологический компонент будет усилен использованием медиа-приложений (видео, фото, аудиозаписи), что в свою очередь поможет учащимся выстроить более крепкие связи между изучаемыми объектами.

Современные электронные продукты предлагают многочисленные наборы мультимедийных ресурсов, систематизированных в разной логике и отвечающих различным задачам. Для разработки электронного словаря, содержащих большое количество биологических терминов на трех языках, существенное значение имеет разработка инструмента формирования данных, которым представлен непосредственно словарь и его содержимое, другими словами - специальной компьютерной программы, адаптированной с современными операционными системами, графическими и текстовыми редакторами.

Для разработки электронного словаря была выбрана программа «Adobe Dreamweaver» – многоцелевая инструментальная программа для разработки различных электронных словарей, учебников, познавательных программ, web-сайтов и т.д., которая позволяет создавать сетевые страницы, как в режиме визуального представления документа, так и используя знания языка HTML. Данная программа дает возможность представлять текстовую, графическую и иную информацию как локально, так и в сети Интернет, удобное ее использование и структурирование. [3]

Основная последовательность разработки словаря предполагает следующую последовательность:

- проектирование: определение его функциональности и ее реализации;
- разработка дизайна трехязычного словаря биологических терминов: внедрение логотипа будущего словаря в программу «Adobe Dreamweaver» с использованием сопутствующих программ, которые используются при создании макета словаря, подбор цветовой гаммы и графического наполнения (Рисунок 1);

Рисунок 1 – Дизайн трехязычного словаря биологических терминов

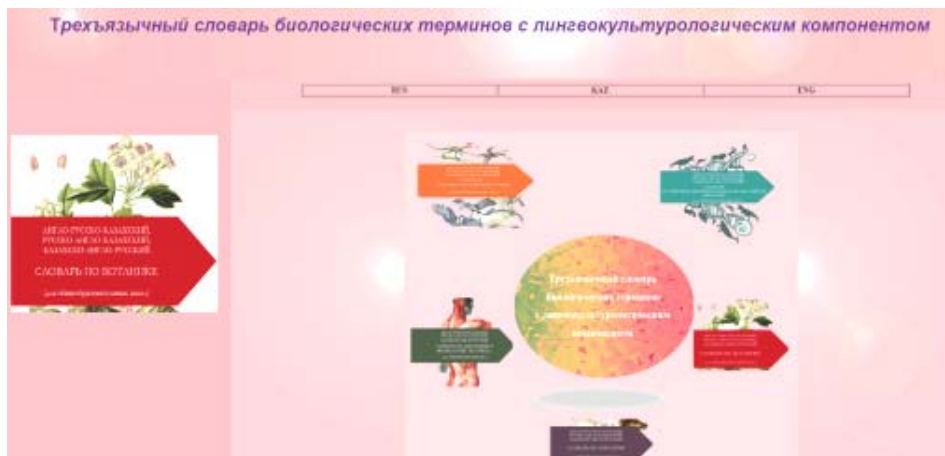

- создание макета словаря: определение логической структуры словаря –порядка, определяющего логическое расположение страниц ресурса и отдельных его частей. В состав главной страницы словаря входят англо-русско-казахский, русско-англо-русский и казахско-англо-русский словарь биологических терминов, необходимых для понимания материала и проведения уроков на английском, государственном и русском языке.

После разработки макета словаря был спроектирован набор веб-страниц, относящихся к одному проекту, позволяющий открывать, копировать, настраивать параметры, а также редактировать отдельные страницы и другую информацию, поступающую для пополнения словаря (Рисунок 2).





Рисунок 2 – Страница разработки словаря для алфавитного представления информации

Пользователю словаря предоставляется возможность доступа из набора веб-страниц, относящихся к одному проекту, как единого целого. Глоссарий пополняется терминами по ботанике, экологии, химии и физиологии растений. Главное меню позволяет осуществлять доступ к пяти разрабатываемым словарям, каждый из которых предполагает структурирование информации в определенной последовательности.

Программа позволит применить наглядные и удобные методы отображения информации, разнообразные критерии поиска и группировки материала, будут использованы медиа-приложения (видео-, фото-), что, в свою очередь, поможет учащимся выстроить связи между изучаемыми объектами (Рисунок 3).

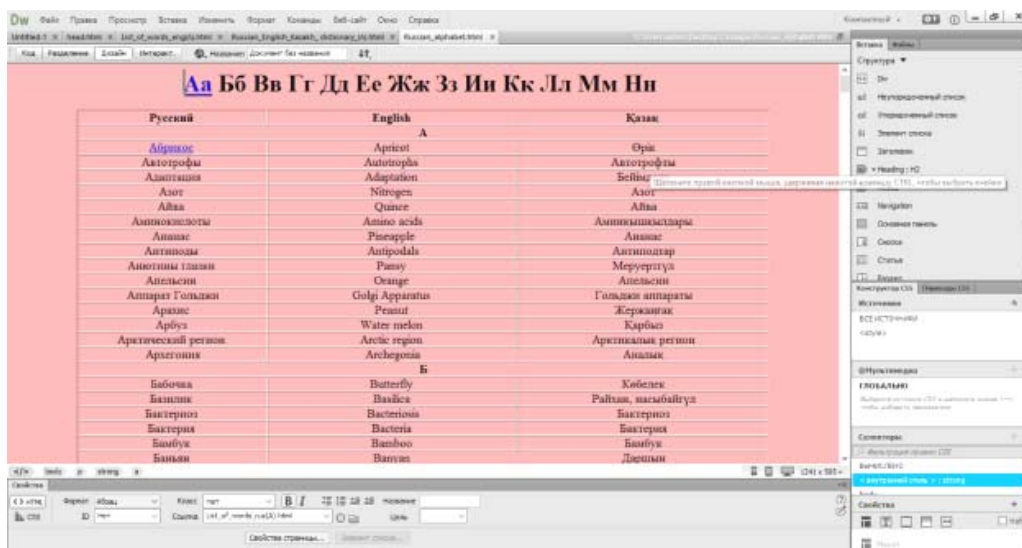

Рисунок 3 - Выбор термина с использованием медиа-приложения

Будучи уникальным современным средством наглядности - «интерактивной наглядности», обеспечивающей учащемуся активное взаимодействие с различного рода информацией, компьютер обладает способностью ярко ее предъявить её с помощью цвета, графики, динамики изображения, видеоизображения и т.д. - всё это значительно облегчает восприятие и понимание. Кроме того, при работе с компьютерными программами организуется активная познавательная деятельность каждого обучающегося с учётом его индивидуальных особенностей.

Важны и преимущества использования разрабатываемого электронного словаря в дальнейшем в учебном процессе: активация познавательной деятельности обучающихся, формирование и развитие



определенных видов мышления, инициирование процессов усвоения знаний, приобретения умений и (или) навыков учебной или практической деятельности и т.д.

Данные исследования проводились в рамках грантового исследования по теме «Создание трехязычного словаря биологических терминов с лингвокультурологическим компонентом».

#### **Список использованных источников:**

1. Грузина Е.В. «Основные направления внедрения средств информационных и коммуникационных технологий в образование», Международный научный журнал «Актуальные проблемы современности», 2016, №4(14), стр.141-144
2. Тараканов А.В. Методика обучения информационным технологиям: учеб.пособие / А.В.Тараканов, К.В.Садова, Е.А.Крайнова. – Самара: Самар.гос.техн.ун-т, 2016. – 71с.:ил.
3. Грузина Е.В., Ахметова С.С. «Возможности программы Adobe Dreamweaver на примере разработки электронного учебника», Материалы Международной Научно - практической конференции «Наука и образование в современном мире». – Караганды: РИО «Болашак-Баспа» 2017, стр.50-54.

### **ТҮЙІНДЕМЕ/RESUME**

**Елена Владимировна Грузина**

**Анна Николаевна Калижанова**

**«Болашак» академиясы, Қарағанды, Қазақстан Республикасы**

#### **ОҚУ ҮДЕРІСІНДЕ АҚПАРАТТЫҚ ЖӘНЕ КОММУНИКАЦИЯЛЫҚ ТЕХНОЛОГИЯЛАРДЫ ПАЙДАЛАНУШЫ СТУДЕНТТЕРДІҢ КАГНИТИВТІК ҚЫЗМЕТІН ҚЫЗМЕТ КӨРСЕТУ**

Бұл мақалада студенттердің танымдық белсенділігін арттыру ерекшеліктері қарастырылады. Ақпараттық-коммуникациялық технологияларды Adobe Dreamweaver бағдарламасының мүмкіндіктері мысалында білім беру ақпаратын ұсыну, өңдеу және пайдалану құралы ретінде пайдалануды көрсетеді. Биологиялық терминдердің электрондық сөздігін пайдаланудың негізгі функционалдығы және ақпаратты көрнекі қараумен қамтамасыз етуі келтірілген. Мақала жазу кезінде көп тілді оқытуды енгізу қажеттілігі ескерілді.

**Кілтті сөздер:** ақпараттық технологияларды оқыту, студенттерді оқыту, электрондық сөздік, медиа-қосымшалар, Adobe Dreamweaver, веб-беттер, дизайн.

**Gruzina Elena**

**Kalizhanova Anna**

**Academia “Bolashaq,” Karaganda, Republic of Kazakhstan**

#### **ACTIVATION OF COGNITIVE ACTIVITIES OF STUDENTS WITH THE USE OF INFORMATION AND COMMUNICATION TECHNOLOGIES IN THE EDUCATIONAL PROCESS**

The article deals with the peculiarities of students' cognitive skills activation. The authors pay attention to the use of informative and communicative technologies on the example of Adobe Dreamweaver functions the program taken as a mean of presenting, processing, and using educational information. The paper indicates the basic functional possibilities of the use of the electronic dictionary of biological terms with the provision of the visualization of information. While writing the article, the authors took into account the need for the introduction of multilingual education.

**Keywords:** informative technologies of teaching, cognitive skills of students, an electronic dictionary, media-based applications, Adobe Dreamweaver, web-pages, design.

#### **List of references:**

1. Gruzina E.V. The Main Directions of the Introduction of Information and Communication Technologies in Education. The International Scientific Journal “Actual Problems of Modernity,” 2016, No.4 (14), pp.141-144. (in Russian).
2. Tarakanov A.V. Methods of Teaching Information Technology: Training Manual by A.V. Tarakanov, K.V. Sadova, E.A. Kraynova. Samara, Samara State Technical Institute, 2016, 71p.: Il (in Russian).
3. Gruzina E.V., Akhmetova S.S. "Features of the Adobe Dreamweaver Program on the Example of Developing an Electronic Textbook." Materials of the International Scientific and Practical Conference "Science and Education in the Modern World." Qaragandy: RIO Bolashaq-Baspa 2017, pp. 50-54.

**Ишмуратова Маргарита Юлаевна**  
**margarita.ishmur@mail.ru**

**Карагандинский государственный университет имени академика Е.А. Букетова,**  
**Караганда, Республика Казахстан**

**Калижанова Анна Николаевна**  
**anna.kalizhanova2017@gmail.com**

**Академия «Болашақ», Караганда, Республика Казахстан**

## **СОЗДАНИЕ АССОЦИАЦИЙ РАЗЛИЧНОГО ТИПА НА СПЕЦИАЛИЗИРОВАННЫЕ БИОЛОГИЧЕСКИЕ ТЕРМИНЫ**

В статье приведены результаты создания ассоциаций различного типа на биологические термины. Данный подход помогает облегчить процесс запоминания специализированных биологических терминов на трех языках с привязкой к значению термина или группы терминов, звучанию или графическому изображению.

По итогам исследований предложены 4 типа ассоциаций. Эйдетические, в рамках которых предложено соотнесение звучания термина на русском, казахском или английском языках со его смыслом. Смешные ассоциации, которые не несут связывающей с термином смысловой нагрузки, но легко запоминаются. Графические ассоциации, которые связывают термин с его графическим изображением. Групповые ассоциации, связывающие группу родственных терминов со значением, расположением, строением или классификацией. Сформирован банк ассоциаций различного типа, который лег в основу печатной и электронной версии сводного школьного словаря биологических терминов.

Исследования выполнены в рамках грантового проекта «Создание трехязычного словаря биологических терминов с лингвокультурологическим компонентом».

**Ключевые слова:** ассоциация, биология, термин, лингвокультурологический компонент, эйдетика

Переход к «трехязычию» в системе образования Казахстана, заданный Президентом Республики Н.А. Назарбаевым в 2007 году в послании «Новый Казахстан в новом мире», послужил предпосылкой к разработке программы образования на 3-х языках. При этом в школе и ВУЗе наблюдается дефицит базовых трехязычных словарей специализированных терминов по каждому направлению науки, необходимых для осуществления полиязычного образования. В связи с переходом на новую образовательную систему, учителя и преподаватели столкнулись с проблемой недостатка учебных и вспомогательных материалов на английском языке для предметов, традиционно преподаваемых на русском или казахском языках - биология, химия, физика и информатика [1, 2]. Процесс образования усложняется необходимостью заучивания терминов на всех трех языках.

Одним из способов преодоления данной проблемы является создание ассоциаций к специализированным терминам.

Ассоциация измеряет психологическое значение слова, показывает не только различие между его реальной семантикой и значением, представленным в словаре, а также пространство, которое идет далеко вне границ словарной статьи и экстрасенсорную действительность "живущего" слова [3-6].

Кроме того, в контексте развития межкультурных контактов, исследование специфических особенностей структурирования лингвистической картины мира становится необходимым. Специфика стратегий ассоциации, структурных различий и существенных различий в понятиях, традиционно представленных на различных языках того же самого символа, требует тщательного исследования, так как это определяет эффективность межкультурной коммуникации.

Ассоциации дают уникальную возможность изучить мир эмоций и идей, связанных с ними и увидеть, как эмоции представлены в человеческих взглядах и как они касаются национальных и культурных специфических особенностей мировосприятия [7, 8].

Ассоциативное значение – это отношение к языковым знакам, которое испытуемый накладывает на слово-реакцию [9]. В современной лингвистике активно изучена естественная картина мира, фрагменты которой восстановлены человеческой словесной деятельностью.

Целью настоящего исследования являлось создание различных типов ассоциаций для биологических терминов.

**Результаты и обсуждение.** В процессе создания ассоциаций было предложено несколько их типов.

Первый тип – эйдетические ассоциации в виде стихотворных форм. Эйдетика, относительно новый ассоциативный подход, связывает звуковой эквивалент необходимого для запоминания термина с переводом логически. Эйдетика обладает высоким потенциалом, вовлекая студентов различного возраста в творческое запоминание, полное положительных эмоций и цветов. Эта техника, также известная как критическая мнемосхема или метод ключевого слова, неоднократно доказывала свою эффективность с различными типами студентов, при изучении новых слов.

При создании эйдетических ассоциаций производилось соотнесение звучания термина на русском, казахском или английском языках со смыслом (таблица 1).

Таблица 1 – Примеры эйдетических ассоциаций на биологические термины

Термин	Дефиниция	Ассоциация
Plant	Растение	План такой: Растению нужен перегной!
Liver	Печень	Ливерная колбаса Печень в составе всегда!
Family	Семейство	Фамилия моя хороша Семейство славит она!
Golgi body	Аппарат гольджи	Гольджи странный аппарат – Он как будто виноград, Там есть трубки с пузырьками, С запасными веществами.
Mitochondrion	Митохондрия	На митохондрию посмотри – Семя фасоли с гармошкой внутри
Sympathetic nervous system	Симпатическая нервная система	Симпатический отдел делал все дела быстрее
Body skeleton	Скелет человека	Shoulder, arm, pelvis bone This is body skeleton.
Muscle, brain	Мышца, мозг	Muscle is active Brain is too Everything of these Is part of you.
Bone	Кость	Bone is hard and connective tissue Forming the selection to be sure.

Особенно ценным является совмещение звучания термина в стихотворной формы с обозначением термина или его исторической привязкой. Например:

«Левенгук поставил цель –  
В микроскоп увидеть Cell».

В данной ассоциации связаны термин клетка – cell, показана история ее открытия и автор открытия. Хорошей поддержкой при запоминании терминов выступают, помимо стихотворной формы, связанная картинка или фотография (таблица2).

Таблица 2 – Примеры эйдетических ассоциаций со связанными картинками

Термин	Дефиниция	Ассоциация	Картинка
Cereal	Злак	Сняли целый сериал, о том, что злак - полезен нам.	
Gene	Ген	Джон открыл новый ген.	
Chord	Хорда	Теннисный корт важен спортсмену Как хорда важна любому скелету.	
Nectar	Нектар	Некто сел на цветок Чтоб поест, нектар чуток.	

Второй тип ассоциаций – смешные. Авторами сделано предположение, что с психологической точки зрения смешные ассоциации не всегда несут в себе смысл, но, тем не менее, хорошо запоминаются (рисунок 1, таблица 3).



Мейоз – море ос

Рисунок 1. Пример «смешной ассоциации»

Таблица 3 – Примеры смешных ассоциаций

Тема	Ассоциации
Триплоиды	Непохожий сом, содержит три набора хромосом
Вирус	Вирус – это плохие новости в хорошей упаковке из белка
Вирусы	Вирусы-самозванцы, диктаторы и двигатели эволюции

Третья группа ассоциаций содержит в себе смысловую группу или группу, в которой ассоциации связаны с первыми буквами слов терминов (таблица 3).

Таблица 3 – Пример ассоциаций на смысловые группы терминов по теме «Центры происхождения культурных растений»

Названия терминов	Ассоциации
Тропический	Только
Юго-западно-азиатский	Юный
Восточно-азиатский	Вова
Средиземноморский	Сам к
Абиссинский	Автомобилю
Центрально-американский	Цеплял
Андийский	Автоприцеп

Другим примером является составление ассоциаций по первой букве для темы «Органоиды клетки». Органоиды подразделяются на одномембранные (лизосома комплекс Гольджи, вакуоль), двумембранные (митохондрия, пластида, клеточное ядро) и немембранные (клеточный центр, рибосомы) (таблица 4).

Таблица 4 – Пример ассоциаций на органоиды клетки

Буква	Тип органоида	Наименование органоида	Ассоциативное слово
К	Не мембранные	клеточный центр	контрольная
Р		рибосома	работа
Л	Одно-мембранные	лизосома	лопнуть от
КГ		комплекс Гольджи	килограмма
В		вакуоль	варенья
М	Дву-мембранные	митохондрия	мой
П		пластида	персональный
К		клеточное ядро	компьютер

Чтобы запомнить отношение органоидов к их строению мембраны, можно использовать следующее предложение: «Если хорошо напишешь контрольную работу, то тебя не дадут лопнуть от килограмма варенья, а также дадут мой ПК».

Другой пример – запоминание порядка комплементарности азотистых оснований: А-Т; Г-Ц. Для каждой буквы предложено слово-ассоциация, которое будет связано со вторым по смыслу: А - Алена, Т - требовала; Г - горький, Ц - цикорий.

Четвертая группа ассоциаций касалась графического изображения терминов с размещением. Например, тема «Ферменты пищеварительной системы», в которой происходит привязка названий ферментов к отделам пищеварительной системы в виде дома (рисунок 2).





Рисунок 2. Пример графической ассоциации

Иногда ученикам легче запоминать сложный термин и его объяснение, воспроизведя в своей голове интересную картинку. Например: фотопериодизм – фото (свет), период (рисунок 3).

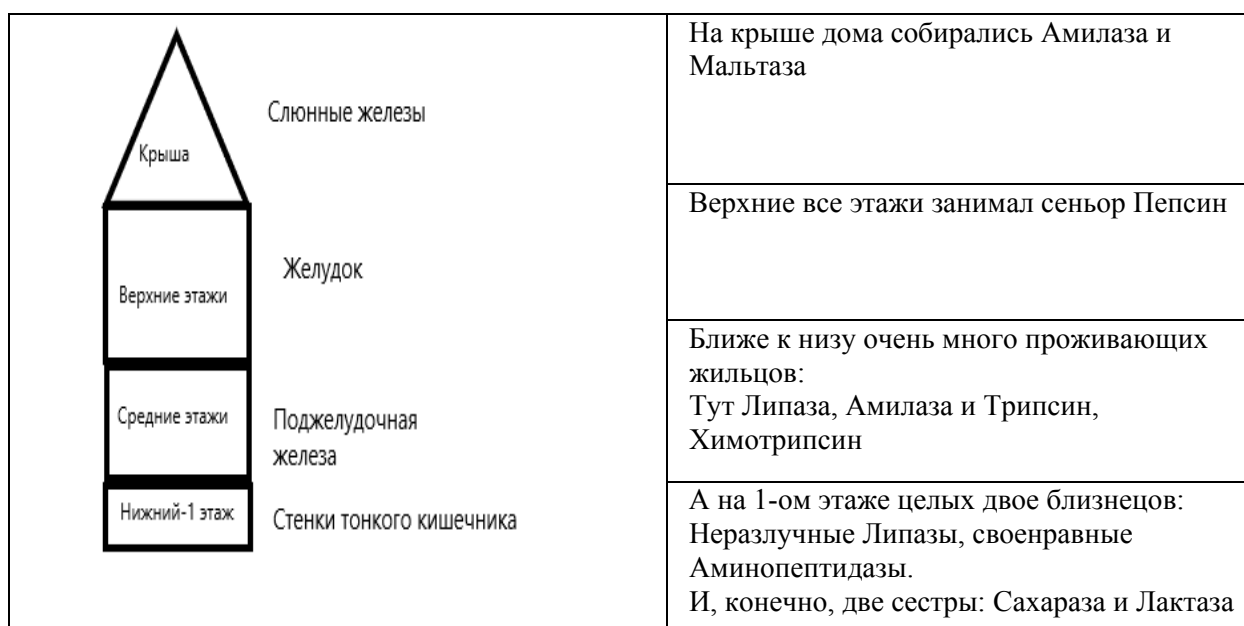

Рисунок 3. Пример графической ассоциации на термин фотопериодизм

**Заключение.** Таким образом, нами разработаны ассоциации различных типов для биологических терминов, сформирован банк на государственном, русском и английском языках, готовится издание словаря с лингвокультурологическим компонентом.

Исследования выполнены в рамках грантового проекта «Создание трехязычного словаря биологических терминов с лингвокультурологическим компонентом».

**Список использованных источников:**

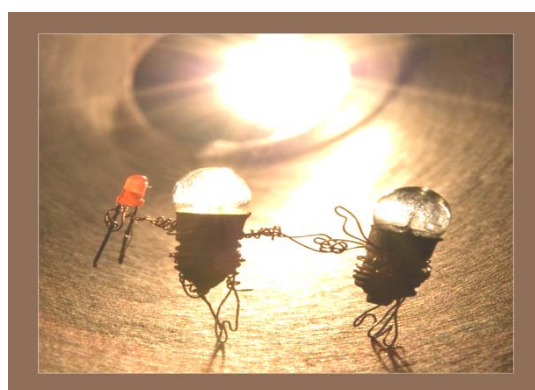
1. Ишмуратова М.Ю. Анализ готовности проведения занятий на английском языке на примере школьных учителей карагандинской областной школы «Дарын» // Материалы международной науч.-практ. конф. «Молодежь и глобальные проблемы современности». – Караганда, 2016. – С. 341-346.
2. Жакупова А.Д. Информативные возможности многоязычного мотивационно-сопоставительного словаря как словаря нового типа. // Вестник Томского Государственного Университета. – Серия филология. – 2011. – № 3 (15). - С.38-44.
3. Оразгалиева Г.Ш. Лексико-фразеологические единицы языка в лингвокультурологическом аспекте: учебное пособие. – Караганда, 2013. – 240 с.
4. Герфанова Э.Ф. Лингвокультурологический подход в обучении иностранному языку // Язык. Культура. Этнос: сборник научных статей. – СПб.: Изд-во СПбГЭУ, 2017. – Вып. 12. - С. 396-401.

5. Шарипова Н.Э. Лингвокультурология как новое направление в системе преподавания иностранного языка // Молодой ученый. - 2015. - №3. - С. 993-995.
6. Брокарева Е.А., Александрова Е.Ю. Возможности формирования терминологического аппарата в курсе биологии посредством эйдетики. - Мурманск, 2014. – 65 с.
7. Troutt-Ervin E.D. Application of Keyword Mnemonics to Learning Terminology in the College Classroom // Journal of Experimental Education. – 1990. – Vol. 59. – Issue 1. – P. 31-41.
8. Mastropieri M.A. et al. Mnemonic Vocabulary Instruction for Learning Disabled Students // Learning Disability Quarterly. – 2004. - Vol.8. – Issue 1. – P. 57-63.
9. Wiegand H.E., Antje I. Semantics and Lexicography // Selected Studies. – 1996. - № 4. – P. 160-178.

## ТҮЙІНДЕМЕ/RESUME

**Маргарита Юлаевна Ишмуратова**

**Академик Е.А. Бөкетов атындағы Қарағанды мемлекеттік университеті, Қарағанды,  
Қазақстан Республикасы**

**Анна Николаевна Калижанова**

**«Болашақ» академиясы, Қарағанды, Қазақстан Республикасы**

### **БИОЛОГИЯЛЫҚ ШАРТТАРҒА АРНАЛҒАН ТҮРЛІ ТҮРДЕ АССОЦИАЦИЯЛАРДЫ ҚҰРУ**

Бұл мақалада биологиялық терминдердің әртүрлі ассоциацияларда жасау нәтижелері пайымдалған. Дәл осы тәсіл, арнайы мақсаттағы биологиялық терминдерді үш тілде жаттау процесін жеңілдетіп, термин немесе терминдер тобын мағынасын олардың дыбысталуына немесе графикалық суретіне байланыстырады. Зерттеу нәтижелері бойынша 4 нұсқадағы ассоциациялар ұсынылды. Эйдетикалық, ол дегеніміз терминнің қазақ және орыс немес ағылшын тіліндегі дыбысталуын сәкестендіру мағынасына қарай ұсынылған. Аралас ассоциациялар, ол дегеніміз терминге қарай еш мән-мағынасы болмау мүмкін бірақ жатталуы тез әрі тиімді. Графикалық ассоциациялар бұл дегеніміз терминді оның графикалық бейнесімен текелей байланыстыру. Топтық ассоциациялар яғни бір-біріне жақын (туысқан) термин топтарын орналасуына қарай, құрылуына қарай, жәнеде классификациясына қарай бірігуі. Әртүрлі түрдегі ассоциациялар банкі қалыптасқан, оның негізі баспалы жәнеде электронды нұсқауы бірлескен мектеп биологиялық терминдер сөздігіне еңгізілген. Зерттеулер грантық жоба "Үш тілді лингвомәдени компоненті бар биологиялық терминдер сөздігі" аясында жасалған.

**Кілтті сөздер:** қауымдастық, биология, термин, лингвомәдени компонент, эдетика.

**Ishmuratova Margarita**

**Buketov Karaganda State University, Karaganda, Republic of Kazakhstan**

**Kalizhanova Anna**

**Academia "Bolashaq," Karaganda, Republic of Kazakhstan**

### **CREATING ASSOCIATIONS OF VARIOUS TYPES FOR SPECIALIZED BIOLOGICAL TERMS**

The article provides the results of creating associations of various types for biological terms. Such an approach facilitates the memorization of specific biological words in three different languages and ties them to the meaning, sounding, and graphical image.

The research allows suggesting four types of associations. Eidetic associations link the melody of terms in Kazakh, Russian, and English with their meaning. Funny associations do not make sense regarding their meaning but are easy to memorize. Graphic associations tie the term with its image. Group associations unite the group of similar in meaning terms with their location, construction, and classification. The newly formed bank of associations of various types became the basis for the printed and electronic version of a consolidated school dictionary of biological terms.

The research was conducted within the framework of the grant-funding project "Creating of a trilingual dictionary of biological terms with the linguacultural component."

**Keywords:** association, biology, term, linguacultural component, eidetics.

#### **List of references:**

1. Ishmuratova M.Yu. The Analysis of Readiness of Training in English on the Example of School Teachers of the Karaganda Regional School Daryn. Materials of the International Scientific and Practical Conference Youth and Global Problems of the Present. Qaragandy, 2016. P.341-346 (in Russian).
2. Zhakupova A.D. Informative Possibilities of Multilingual Motivational and Comparative Dictionary as the One of a New Type. Bulletin of Tomsk State University: Philology, 2011, No.3 (15), pp.38-44 (in Russian).

3. Orazgaliyeva G.Sh. Lexical and Phraseological Units in a Linguacultural Aspect. Training Manual, Qaragandy, 2013, 240 p. (in Russian).
4. Gerfanova E.F. Linguacultural Approach in Teaching Foreign Language. Language. Culture. Ethnos: a collection of scholarly articles, Saint Petersburg, Publishing House of St. Petersburg State Economic University, 2017, Issue 12, pp.396-401 (in Russian).
5. Sharipova N.E. Linguaculturology as a New Direction in the System of Teaching Foreign Languages. A Young Researcher, 2015, No.3, pp.993-995 (in Russian).
6. Brokaryova E.A., Alexandrova E.Yu. Possibilities of the Formation of the Terminology in the Course of Biology by Eidetics. Murmansk, 2014, 65p. (in Russian).
7. Troutt-Ervin E.D. Application of Keyword Mnemonics to Learning Terminology in the College Classroom. Journal of Experimental Education, 1990, Vol. 59, Issue 1, pp. 31-41.
8. Mastropieri M.A. et al. Mnemonic Vocabulary Instruction for Learning Disabled Students. Learning Disability Quarterly, 2004, Vol.8, Issue 1, pp.57-63.
9. Wiegand H.E., Antje I. Semantics and Lexicography. Selected Studies, 1996, No.4, pp.160-178.

ӘОК 37.092  
 FTAXP 14.09.95

**Роза Мусралиевна Кадирберлина**

**Алма Галямовна Аханова**

**kadirberlina@mail.ru**

**Қарағанды гуманитарлық колледж, Қарағанды, Қазақстан Республикасы**

### **А.В. ЗАТАЕВИЧ – ҚАЗАҚТЫҢ МУЗЫКАЛЫҚ ФОЛЬКЛОРЫН ЖИНАҚТАУШЫ**

Затаевич Александр Викторович - музыкалық-фольклорист, Қазақстанның халық әртісі. Қазақстанда Затаевич «қазақ әнінің әкесі» деп аталады. Дала халқының музыкасы оның «өзіндік ақындық, сұлулық және әуезді байлықтары» әндерін және күйлерін жеңіп алды. Ол далалық ұрпақтан ұрпаққа ұрпақтан ұрпаққа халық өмірі мен олардың кейіпкерлері туралы баяндап, домбыра мен қобыздың сүйемелдеуімен орындалған өз импровизациясын жасаған ақындардың әуендерін жинап, жазды. Затаевичтің шығармалары тек қана музыкалық шығармаларды ғана емес, сонымен қатар халықтың тұрмысы туралы, қазақтардың салт-дәстүрлері, сипаты мен өмірі туралы ақпараттармен қамтылған.

**Кілтi сөздер:** этнограф, музыкалық фольклорист, саяхатшы, тұрмыс-салт жинақтаушы.



Қазақ күйлері мен әндерін жинау және жазып алу, тұрмыс-салты мен музыкалық дәстүрін зерттеу жұмыстары ХІХ ғасырдың соңынан бастау алады. Қазақ халқының музыкалық өнеріне ерте кезден бастап-ақ орыс және шетел саяхатшылары мен этнограф-ғалымдары айрықша қызығушылық танытқан. Олардың ішінен: орыс жазушылары мен музыканттары, фольклористтер – А.Ивановский, А.Левшин, А.Алектров, Н.Тихов, Г.Потанин, А.Ядринцев, С.Рыбаков; неміс А.Эйхгорн, Р.Пфенниг; голандық А.Бимбоэс; венгрлік – Г.Вамбери; поляк – А.Янушкевич есімдерін атауға болады. Фольклор зертеушілері үшін бұлардың еңбегі әлі күнге дейін өз құнын жойған жоқ.



А.В.Затаевич аты ерекше ілтипатпен аталады. Ол алғаш рет көзі ашық ғылыми ортаға ғасырлар бойы біртұтас дамыған қазақ халқы мәдениетінің ұлылығы мен әсемдігін барынша салмақты етіп көрсетті. Қазақ халқының музыкалық мұрасын он алты жыл жинады. Кеңес заманының ауыр жылдарында халық фольклорын бағалайтын және орындайтын 500 информатордан 2300 ән мен күй жазып алды. Нәтижесінде екі тамаша жинақ шықты. 1925 жылы жарық көрген «Қазақ халқының 1000 әні» және 1931 жылы шыққан «Қазақтың 500 ән мен күйі».

А.Затаевичтің қазақтың музыкалық мұрасын жинауды өз өмірінің негізгі мазмұны деп санады. Жасының егделеп қалған кезі болса да, тар жол, тайғақ кешулерден өтіп, ауыр тұрмыстық жағдайды және бюрократтық кедергілерді бастан өткеріп, мыңдаған шақырым жол жүрді. Әндер мен күйлерді ол барлық жағдайда жазып алып жүрді, кейде түрлі курстарда, мектептерде, жатақханалар мен казармаларда, тіпті базар мен театр коридорларында да қолынан қаламы түспеді.



Музыкалық фольклор зерттеу жұмысының арқасында Александр Викторович қазақ халқының өзіне, олардың мінезіне ғашық болды: «Менің алдымнан әлдеқандай себеппен ашылған осынау қазынаның қасынан қаперсіз өте алар ма едім? Мәдени ортаға олар әлі белгісіз, дегенмен көп мұралар жоғалып та бара жатыр. Сондықтан, уақыт жалмауынан аман қалғандарын жазу үшін, маған асығу керек болды. Ал мен болсам талантты да текті қазақ дейтін халыққа келген кездейсоқ жолаушы ғана едім».



А.В.Затаевич 1869 жылы Орлов губерниясының уездік Болхов қаласында әскери қызметкердің жанұясында диниеге келді. Гимназияда оқып жулгенде-ақ, музыкалық қабілеті көріне бастады. Асыраушысы жоқ жанұяда, ауыр материалдық қиындықтардың кесірінен ол қаржы ведомствосына

оқуға түсуге мәжбүр болады. Музыкамен айналысуды мүлде тоқтатты. 1869 жылы Затаевич С.В.Рахманиновпен танысты, ол талапкер композитордың алғашқы қадамын қолдады. Оның көмегімен бірнеше шығармалары жарыққа шықты. Достық қарым-қатынасының естелігі ретінде орыстың ұлы композиторы «Алты музыкалық кезең» атты шығармасын Затаевичке арнады.

1904 жылы Затаевич Варшаваға жұмысқа шақыртылып, «Варшавский вестник» газетінің музыкалық сыншысы және рецензенті болып жұмыс істеді. Бұл жылдары ол музыка мәдениеті хақында көптеген мақалалар, пікірлер жазды. Мұның бәрі Затаевичтің жазушылық қабілетін және білімдарлығын көрсетті.

1915 жылы бірінші империалистік соғыс кезінде ол үй ішімен Петроград қаласына барды. Ол жақтан 1920 жылы жолдамамен Орынбор қаласына жұмысқа кетті. Осы жерде ол алғаш рет көшпелі қазақтардың тамаша әндері мен күйлерін тыңдап қайран қалады. Үш жылдың ішінде тек қана Орынбор қаласында бір жарым мың шығарма жинақтап үлгерді, сөйтіп өзінің этнографиялық жұмысы «Қазақ халқының 1000 әні» кітабын жазып шықты. Кітап әлемдік музыка өнері тарихындағы жаңалық және қазіргі мәдениеттің үлкен жетістігі деп бағаланады.

Ғылыми ортаның жылы пікірлері А.Затаевичті шабыттандырып, жұмысын ары қарай жалғастыруына түрткі болды. Ән-күй жинау сапарының 1926-1928 нәтижесінде жазылған, Затаевичтің өзі айтқандай, «шойын жолмен ат үстінде жүріп» жинақтаған «Қазақтың 500 әні мен күйі» кітабы басылып шықты. Затаевич басқа ұлттардың да әндерін зерттеумен айналысты.

Мысалы, 1933 жылы «Қазақстандық татарлардың әндері» араға жыл салып, 1934 жылы «Қырғыздың 250 аспаптық пьесалары мен әуендері» атты зерттеу еңбегі жарық көрді. Затаевичке мәлімет берушілердің ішінде алғашқы қазақ зиялыларының өкілдері де болды. Олар жайлы өз жұмыстарында ылғи ризашылықпен еске алып отырды. Мысалы, лемдік дәрежеге танымал ғалым Қ.Сәтбаев туралы Затаевич: «Ол Баянауыл әндерін көп біледі және тамаша орындаушы, осы жинаққа енген әндерінің әуені мен мәтіні және соған қатысты бағалы мәліметтерді берді, сонымен бірге орысша аудармасы да жасауға көмек берді», - деп жазды.

Мемлекет қайраткері – Әліби Жангелдинді ол торғай әндерінің тамаша білгірі, «өте күшті және әсерлі орындаушы» деп бағалады. Тағы да ірі қоғам қайраткері – түркітанушы ғалым Ахмет Байтұрсынов туралы да осындай ілтипатпен пікірлер айтқан еді.

Жалпы А.Затаевичтің жұмысын мазмұны бойынша қазақтың музыкалық ауызша шығармашылығының антологиясы деп қабылдауға болады. Мұнда көне заманнан өткен ғасырдың 30-шы жылдарына дейінгі кезеңнің мұрасы қамтылған. А.Затаевич арқылы қазақ музыкасы тарихында тұңғыш рет көрнекті халық композиторлары – Абай Құнанбаев, Құрманғазы Сағырбаев, Жаяу Мұса Байжанов, Біржан Қожағұлов, Мұхит Мералиев, Даулеткерей Шығаев, Ыбырай Сандыбаев мұралары жетік зерттелді және өмірлері жайлы мәліметтер жиналды. Затаевичтің жазбаларында халық жадында сақталып қалған эпикалық тақырыптағы, тарихи оқиғалар, Алтын орда дәуірі, жоңғар шарқыншылығына қарсы «Ақтабан шұбырынды, Алқакөл сұлама» заманы әндер мен күйлер жинақталған.

А. Затаевич қазіргі кәсіби өнердің іргетасын қалаған тұлға. Оның ішінде фортепианолық музыка саласына көп еңбек сіңірді. Танымал шығармаларының қатарында «Миниатюра формасындағы қазақтың халық әндері» және «Қазақ әндері» деген шығармалары бар. Ол Республиканың мәдени өміріне белсене араласып, қазақ халық музыкасын радио мен баспасөз арқылы кең насихаттады. Затаевичтің жазбалары жаңа опералық, симфониялық шығармаларды жазуға рухани негіз болды. Е.Бручиловский, А.Жұбанов, Л.Хамиди, В.Великанов, Ғ.Жұбановалар т.б. композиторлар жинақталған материалды пайдаланып, сол тақырыпта шығармалар жазған.

Қазақ халқының музыкалық шығармашылығын терең зерттеген, қазақ музыкасын ұлттық рухтың аса жоғары негізі ретінде қабылдап, жан-тәнімен сүйген А.В.Затаевич өзіне тән қарапайымдылықпен былай деген екен: «Бұл ауыр міндетті дұрыс орындадым ба, білмеймін, бірақ барлық күш-қуатымды, ақылымды және махаббатымды сарқа еңбек еткенім анық. Бұл жұмыста көпшілікпен, халықтың жанымен тіл табыспай, бір де қадам жасау мүмкін емес еді. Аяғында бұл талантты да текті қазақ халқымен туыс болып кеттім. Қазір мен қарт адаммын, ал жарқын болашақ сіздердікі! Өздеріңіздің ұлттық рухани байлықтарыңызды зерттеңіздер, сақтаңыздар және көбейте түсіңіздер. Қол жеткен жетістіктеріңіз арқылы жалпы адамзаттық мәдениетке ұмтылыңыздар. Жаңарып гүлдеген қазақтың ұлттық музыкасының даңқы арта берсін!».





Тау қопарар қыруар жұмыс фольклорист-композитордың адамгершілігі мол, жан-жақты білімді, зиялы, сонымен бірге ойлы музыкант, шыншыл гуманист болып қалыптасуына игі ықпал етті.

**Қолданылған әдебиеттер тізімі:**

1. 1000 песен казахского народа. – Оренбург, 1925; М., 1963.
2. 500 казахских песен и кюев. – М.Музгиз, 1931.
3. Қазақ музыкасының тарихынан дәрістер. – Астана, 2011; «Гласир», Қарағанды, 2011.

**РЕЗЮМЕ/RESUME**

**Кадирберлина Роза Мусралиевна**

**Аханова Алма Галямовна**

**Карагандинский гуманитарный колледж, Караганда, Республика Казахстан  
ЗАТАЕВИЧ АЛЕКСАНДР ВИКТОРОВИЧ – СОБИРАТЕЛЬ КАЗАХСКОГО  
МУЗЫКАЛЬНОГО ФОЛЬКЛОРА**

Затаевич Александр Викторович – музыкавед-фольклорист, народный артист Казахстана. В Казахстане Затаевича называют «отцом казахской песни». Музыка степного народа покорила его «своеобразной поэтичностью, красотой и мелодическим богатством» своих песен и кюев. Он собирал и записывал ноты мелодий степных акынов, которые из поколения в поколение в поэтической форме повествовали о жизни народа и его героях, создавая собственные импровизации, исполняемые в сопровождении домбры и кобыза. Труды Затаевича представляют собой огромную ценность, так как в них были собраны не только музыкальные произведения, но и сведения об укладе жизни народа, о традициях, характере, быте казахов.

**Ключевые слова:** этнограф, музыкальный фольклорист, путешественник, собиратель музыкальных традиций.

**Kadirberlina Rose**

**Akhanova Alma**

**Karaganda College of Humanities, Karaganda, Republic of Kazakhstan  
ZATAEVICH ALEXANDER VIKTOROVICH – THE GATHERER OF THE  
KAZAKH MUSICAL FOLKLORE**

Zataevich Alexander Viktorovich - music-folklorist, People's Artist of Kazakhstan. In Kazakhstan, Zataevich is called the "father of the Kazakh song." The music of the steppe people won its "peculiar poetic, beauty and melodic riches" its songs and kyuis. He collected and recorded the notes of the melodies of the steppe akyns, who from generation to generation in a poetic form narrated about the life of the people and their heroes, creating their own improvisations performed with the accompaniment of dombra and kobyz. Zataevich's works are of tremendous value, since they contained not only musical works, but also information about the way of life of the people, about traditions, character, and life of the Kazakhs.

**Keywords:** ethnographer, musical folklorist, traveler, collector of musical traditions.

**List of references:**

1. 1000 songs of the Kazakh people. - Orenburg, 1925; M., 1963.
2. 500 Kazakh songs and cues. - Moziz, 1931.
3. Lectures on the history of Kazakh music. - Astana, 2011; Glazer, Karaganda, 2011.

**Kalizhanova Anna**  
**anna.kalizhanova2017@gmail.com**  
**Zhanabayev Daniyar**  
**Academy “Bolashak”, Karaganda, Republic of Kazakhstan**

## **STUDENT-CENTERED APPROACH TO TEACHING FOREIGN LANGUAGES**

The article reviews the essence of student-centered approach and insists on the necessity of providing each foreign-language learner with the individualization and free choice of scholarly activities as well as describes such methods as Team Learning, Learning Together, and Cooperative Learning that required collaboration of students in groups. However, the group organization does not matter without students' desire to work together; therefore, the issue of maintenance of motivation to foreign language learning is still open and can be solved by communicative activities, involved authentic audiovisual materials.

**Keywords:** student-centered approach, communicative, collaboration, motivation, audiovisual material, authentic

Modern education faces a problem of transition to post-industrialization and informatization that leads to changing well-known values, setting an issue of uniqueness and constancy of individual existence in the foreground. The innovations, occupied all spheres of life, demand orientation in a flow of information, adaptation to realities of a continually changing world. Achieving the goals requires from the graduate creative potential, understanding modern values, an awareness of a complete picture of the world, multitasking, and the use of new information technologies to cooperate successfully both in the country and at the international level. Their requirements force a national educational system to shift the focus from a teacher-centered approach to a student-centered one.

Foreign languages as an essential instrument of human communication open new opportunities both in public and private life. Each expert should speak at least one foreign language. Therefore, the motivation to learning foreign languages sharply increased but did not eliminate difficulty on the way of acquisition of a foreign language at a state secondary school. Pupils continue to lack for powerful oral speech, necessary individualization, and differentiation of training while full realization of the potential of the educational program is possible only in the conditions of freedom of choice of elements of scholarly activity.

The traditional model of education often broadcasts culture through assimilation of the separate knowledge accumulated by humankind in various areas and the adapted cultural material for training of the expert. Such an approach turns a pupil into the object of the practice in the teacher-centered educational system: lesson, lecture, task, seminar, question, answer. Installation on personal self-determination, formation process, a creative search is absent.

Student-centered approach combines standard and corresponding activity of society and individual action of the certain pupil, opening subject experience and helping the formation of personal and significant ways of knowledge through the organization of complete educational activity. Student-based approach assumes flexibility in the definition of the purposes considers specific features of the pupil and creates prerequisites for a more significant effect of training, considering the interests and problems concerning modern youth. It is carried out through a selection of authentic text material, that for discussion and relevant audiovisual material, accenting on a sociocultural component of training in foreign languages. It provides a cultural orientation of training acquaints trainees with the culture of the country of the academic style, promotes the best understanding culture of the native land through a foreign language, being the conductor in the dialogue of cultures.

Student-focused approach forces a teacher to be focus on the development of individual informative abilities of each pupil, on the maximum use of its experience, on self-determination, self-knowledge, and self-realization — not only knowledge but also ways of its getting, processing, and assimilation act as the content of the development. Just knowledge does not provide development while various methods of receiving and use of knowledge which is a part of personal experience lead to the development of personal qualities of the pupil, so, conditions under which it will be able to prove are necessary for each pupil [1].

The lesson constructed with the principles of student-centered approach represents educational dialogue of the teacher and pupil directed to joint designing of educational activity taking into account individual preferences of the pupil in respect of the contents, a look and a form of a training material and also encouragement of independent knowledge acquisition and their application in real life outside a class.

Student-focused approach attributes the use of the various forms, receptions, and methods of the organization of educational activity considering and adding pupils' experience, the creation of a positive emotional spirit, setting S.M.A.R.T. goals and problem situations, the use of creative tasks, reflections, and ensuring effective and timely feedback. The lesson of a foreign language by the personally-focused approach assumes the use of scholarly communication, cooperation, and vigorous creative activity of pupils. Therefore, a teacher has to find a way of input of a foreign language in the audience, involving pupils in language communication and stimulating the entry into the culture [1].

An educational dialogue and role-playing games act as technologies of designing an educational situation at lessons of a foreign language. Cooperation creates conditions for vigorous joint educational activity of pupils in different educational cases where joint efforts liquidate gaps and there makes not only an intellectual but also a moral development. Such cooperation at lessons of a foreign language is carried out through work in the groups, formed by the teacher according to psychological compatibility of children. The structure of group has to be mixed (girls and boys), (a strong, an average, and a weak pupil) if the group consists of three pupils, and change is no need if the group works well-coordinated throughout some lessons. The teacher casts pupils when performing one general task, estimating efforts in the achievement of a common goal of any pupil and group in general [2].

Further, the teacher chooses the pupil from a group who has to report for a task, as a rule, this is the pupil with some linguistic, grammatical, and lexical knowledge gaps. The detailed report of the weak pupil on results of work of the group, answers to questions of participants of other groups is considered a success. Thus, the aim of any task is not pursued by formal performance (correct/wrong decision), but by mastering material by each pupil of a group [2].

Such methods of cooperation in training foreign languages are known.

1) **Team Learning** is the method of paying particular attention for the group sake, where the success is achieved only as a result of independent work of each member of the group (team) in continuous interaction with other members of the same group at work on a subject/problem/question who are subject to study [3].

2) **Cooperative learning** is the method, developed by a professor of Elliot Aronson in 1978 and called Jigsaw [4]. It requires the organization of pupils in groups on 4-6 people for work on a training material broken into logical or semantic blocks (fragments). Such action at lessons of a foreign language will be organized at a stage of creative use of language material [4].

3) **Learning Together** is a method that breaks the class into uniform (on proficiency level) groups of 3-4 persons, and each group receives one mini-task of any big subject on which all class elaborates [5]. The collaboration of separate groups and all groups in general results in acquiring all material. Each group communicates in the direction of the collective discussion, specifying details, offering the options, and asking each other questions. Pupils have to use lexicon acquired during the previous work at other lessons. Such an experience involves speech practice and communicative activity purely.

Creating groups and their provision with the corresponding task can be wasteful unless pupils want to acquire knowledge. Therefore the problem of motivation of independent educational activity of pupils is not less but even more important than a way of the organization certain conditions and a technique of work on a task. But collaboration also gives an excellent incentive for cognitive activity and communication because it always makes possible to count on the help of companions. The teacher can provide much more attention to individual pupils as all are busy.

All options described above are united by one common purpose and tasks, individual responsibility, and equal opportunities of success for each pupil and, therefore, implement student-focused approach at a lesson of a foreign language. Thus, learner-focused approach in combination with communication in groups with non-uniform preparation and authentic materials can provide excellent results in teaching foreign languages.

#### **List of references:**

1. Zimnyaya I.A. Student-centered approach to teaching foreign languages. Russian language abroad, 1985, No.5 (in Russian).

2. Yakimanskaya I.S. Student-based system of education: methods of its development. Moscow, 1996 (in Russian).
3. W., David. "Cooperative Learning in the Classroom." *Journal of Research in Education*, Eastern Educational Research Association. George Watson, Marshall University, One John Marshall Drive, College of Education and Professional Development, Huntington, WV 25755.
4. "Cooperative Learning – ENGLISH FOR FUN." *Google Sites*, sites.google.com/site/english511114063/cooperative-learning-1.
5. Gokkurt, Burcin, et al. "The Effects of Learning Together Technique Which is based on Cooperative Learning on Students' Achievement in Mathematics Class." *ScienceDirect*, Academic Press, 2012, www.sciencedirect.com/science/article/pii/S1877042812018150.

## ТҮЙІНДЕМЕ/ РЕЗЮМЕ

**Анна Николаевна Калижанова  
Данияр Кунекбаевич Жанабаев**

### **«Болашақ» академиясы, Қарағанды, Қазақстан Республикасы ШЕТ ТІЛДЕРІН ҮЙРЕНУ БАРЫСЫНДАҒЫ ТҰЛҒАЛЫҚ БАҒЫТТАУ ТӘСІЛІ**

Бұл мақала қайта түрде тұлғалық-бағыттау тәсілін сипаттап, оқу материалдарын өзара таңдаулы болуын талап етеді. Бұл мақалада мынадай әдіс-тәсілдер сипатталған мысалы: Team Learning, Learning Together және Cooperative Learning. Дегенмен топтық жұмысын ұйымдастыру барысында, егер оқушалардың оған деген өз ынталары болмаса ол шет тілдерді үйрену тәсіл пайдасыз болып саналады, сол үшін қазіргі таңда таласқа түскен мотивация мәселесі аудио мен видеоматериалдар мен қоса заманға сай заманауи технология арқылы шешілуі мүмкін.

**Кілтті сөздер:** тұлғалық-бағыттау тәсілі, коммуникативтік, ынтымақтастық, мотивация, аудио және видео материалдар, аутентитикалық.

**Калижанова Анна Николаевна  
Жанабаев Данияр Кунекбаевич**

### **Академия «Болашақ», Караганда, Республика Казахстан ЛИЧНОСТНО-ОРИЕНТИРОВАННЫЙ ПОДХОД В ОБУЧЕНИИ ИНОСТРАННЫМ ЯЗЫКАМ**

Статья вновь описывает суть личноно-ориентированного подхода, настаивая на необходимости свободного выбора в освоении учебного материала. В статье описаны такие известные методы как *Team Learning*, *Learning Together* и *Cooperative Learning*. Однако организация групповой работы не приведет к эффективному усвоению иностранного языка на уроках без желания учащихся работать вместе, поэтому вопрос мотивации остается открытым и может быть решен через использование аутентичного аудио и видео материала, приближенного к современным реалиям.

**Ключевые слова:** личноно-ориентированный подход, коммуникативный, сотрудничество, мотивация, аудио и видео материал, аутентичный

УДК 371.268  
МРНТИ 14.07.01

**Талғат Жакенович Макалаков  
[makalakov77@mail.ru](mailto:makalakov77@mail.ru)  
Нурлан Зетханович Ошанов  
[noshanov@mail.ru](mailto:noshanov@mail.ru)**

**Қарағанды мемлекеттік техникалық университеті, Қарағанды, Қазақстан Республикасы**

## ҰЛТТЫҚ ПАТРИОТТЫҚ ТӘРБИЕ НЕГІЗДЕРІ

Мақалада ата – бабаларымыз сонау ықылым заманда өскелең ұрпақтың санасына, болмысына, адам болып қалыптасуына ерекше мән бергенің көрсетеді. Кенес заманында тарихымызды, мәдениетімізді, тілімізді жоқ пен тен қылды, батырлық, ержүректілігімізді жоюға тырысты. Бабаларымыздың өсиеті бойынша қазақ ұлттық әскери тарихы жастарға ержүректігің, ар-намысын сақтап патриоттық тәрбиені дәріптеудегі рөлі көрсетілген.



**Кілтті сөздер:** патриоттық тәрбие тіл, батырлық, тарих, ар-намыс.

«Патриот болу - өз Отаныңды шын жүректен сүю, өзіңе және өз халқыңа сеніп, қоғамға қызмет ету. Бірақ өзіңнің тарихыңды, ана тіліңді, шығу тегіңді білмей нағыз патриот бола алмайсың»  
Н. Ә. Назарбаев

Қазақстанның жастары – елдің басты байлығы да, болашағы да, сондықтан оларға үлкен үміт артылып отыр. Өзінің Жолдауында елбасы 2019 жылды «Жастар жылы» деп жариялап - «Үкіметке 2025 жылға дейінгі әскери-патриоттық тәрбие беру бағдарламасын әзірлеуді тапсырамын», - деді Н.Назарбаев. Өткенге көз жүгіртсек, әр айтылған ой мен тәрбиеден ерекше тұлға болып қалыптасу үшін қазақи тәрбиенің қаймағы бұзылмаған болмысын көруге болады. Ата – бабаларымыз сонау ықылым заманда өскелең ұрпақтың санасына, болмысына, адам болып қалыптасуына ерекше мән берген. Сәби шыр етіп дүние есігін ашқан күннен бастап, азан шақырып ат қойып, текті ұрпақтың тұяғы екенің қанына сіңдіріп келген. «Ұяда не көрсең, ұшқанда соны ілерсің» - деген халық даналығын алып қарасақ, шынымен сол өсіп - өнген ұясынан алған тәрбиесі, үлкен тұлға болып қалыптасуына өзіндік септігін тигізеді. Кеңес Өкіметі уақытында «Жалған Кеңес патриотизміне» назар аударылып мәдениетімізді, тілімізді, дәстүрлі ұлттық тәрбиенің көзің жоғалтып алдық. 1991жылы жылдар бойы аңсаған тәуелсіздімізге жетіп, мемлекетімізде Ұлттық Қарулы күштер орнатылды [1]. Қазақстанның әскери тарихы қазіргі уақытта студенттерге патриоттық тәрбиені дәріптейді. Кеңес заманында тарихымызды, мәдениетімізді, тілімізді жоқ пен тен қылды, батырлық, ержүректілігімізді жоюға тырысты,

Жас республиканың Отан қорғау мәселелері жөніндегі алғашқы заңдары өз уақытында және тиісті деңгейде дайындалды. 1992 жылы 22 қыркүйектің өзінде-ақ Жоғары Кеңес «Қазақстан Республикасының Қарулы Күштері және Қорғаныс туралы» Заңды қабылдады. Сондай-ақ, 1993 жылы 11 ақпанда Президент бекіткен Қазақстан Республикасының алғашқы әскери доктринасы ұжымдық түрге дайындалды. Ол соғысты болдырмау, қорғаныс қуатының жеткіліктілігі, ТМД елдерімен өзара көмек одағы принциптеріне негізделді. Доктрина ережелері мемлекеттің сыртқы саяси және әскери қызметінде кеңінен пайдаланылды [2] Қазақстан Республикасының Конституциясының 36 бабында былай делінген: Қазақстан Республикасын Қорғау республиканың әр азаматының борышы және міндеті» [3,3096].

«Қазақстанның тәуелсіздігі: тарих сабақтары және қазіргі заман» баяндамасында Н.Ә. Назарбаев: «Тәуелсіздік – қазақ халқының көп ғасырлық тарихында орын алған біздің миллиондаған ата – бабаларымыздың бостандық үшін күресі мен өлімінің нәтижесі», - деп баяндады, - Біз Отан үшін қасық қаны қалғанша күресіп, Екінші дүниежүзілік соғыста өмірлерін сарп еткен жүз мыңдаған отандастарымызды да ұмыта алмаймыз. Біздің жауынгерлер, офицерлер мен генералдар әрдайым заманға сай әскери техникамен және дайын әскермен қамтамасыз етілген, кез келген уақытта мемлекетін қорғауға дайын әскері бар мемлекетті сыйлау керектігін ұмытпауы тиіс. Дәл осы фактор бейбітшілікке сақтау үшін жұмыс істейді, мемлекетті сыйлауға итермелейді. Осы фактор арқылы бейбітшілік анағұрлым мықтырақ болады» [4,5-276].

Мен жастарға сенемін!- деп М.Жұмабаев бекер айытпаған. Елімізде 7 мамыр Отан қорғаушылар күні ретінде тойланып келеді. Бұл мерекенің маңызы зор. Өйткені патриоттық сезім бәрінен де биік және жоғары. Елжандылық пен ержүректілік, төзімділік пен табандылық сияқты қасиеттерді елге деген сезімнің бір ұшқыны деп түсінген абзал. Қарулы Күштер – елдің тірегі, қорғаны, тыныштығының тірегі, тұтастығының кепілі болып саналады. Студенттердің бойында қазақстандық патриотизмді қалыптастыруда қазақ батырларының ерлік дәстүрлері үлкен рөл атқарады. Ата-бабаларымыздың ұрпақтарына қалдырған асыл мұралары әділетсіздікке қарсы күресі, елін, жерін сүйген батыр, сыртқы жауға мейірімсіз болуға баулығанын көреміз.

Жазушы, саясаткер Ә.Кекілбаев әскери патриотизмге байланысты: «Ұрпақ тәрбиесі ұлттың тағдыры, өз ұрпағының тәрбиесін өз жолына қоя алған ұлт қана өз тағдырын өзі ойдағыдай қамдай алмақ». Елбасы Нұрсұлтан Назарбаевтың «Қазақстан-2050» Стратегиясы - қалыптасқан мемлекеттің жаңа саяси бағыты» атты Жолдауындағы маңызды бағыттардың бірі - жаңа қазақстандық патриотизмді қалыптастыру екенін атап өтті.

Қай кезде де халқымыз өзінің болашағы саналатын жастар тәрбиесіне ерекше көңіл бөлген. Тәрбиенің бұл түрі жастарды елін қорғауға, ұлттық әскер сапында адал қызмет атқаруға, азаматтық қасиеттерге баулиды.

Батырлардың ерлік мұралары жастарды туған жерге, халықтың салт-дәстүріне, өткен ерлік істеріне сүйіспеншілікпен қарауға, патриоттық сезімді, ұлттық мақтанышты қалыптастыруға ықпал етеді.

Отансүйгіштік тәрбие ата-бабамыздан бастау алып, ұрпақтан-ұрпаққа жалғасын тауып келе жатыр. Оның ішінде әскери - патриоттық тәрбиені халқымыздың батыр ұлдары мен қыздарының ерліктерінен көре аламыз. Ата-бабаларымыздың ұрпақтарына қалдырған асыл мұраларынан әділетсіздікке қарсы күресті, елін, жерін сүйген батырларды, сонымен қатар, сыртқы жауға мейірімсіз болуға баулығанын көреміз. Жастардың бойына қайсарлық пен батылдық және ұлтжандық сезімді қалыптастыруда тарихи тұлғалардың, тарихи оқиғаларға байланысты көрсеткен ерліктері мен өнерлерін дәріптейміз. Еліміздің тарихында аты аңызға айналған тұлғалар жеткілікті

Қазақ хандығының ірге тасын қалаушы Ұрыс хан, Өзбекхан, Жәнібек, Тоқтамыс, Едіге би, Қобланды, Алпамыс, Ертарғын, Керей, Қасым, Есім, Жәңгірхан, Жалантөс - айта берсе таусылмас..., жоңғар-қазақ шайқасы уақытындағы Абулхайыр, Аблай хандар, султандар, батырлар мен билер. Кенесары заманындағы Наурызбай, Орынбай, Ағыбай, Тарпан, Тобышак, ерлігі қайталанбас Садық төре Кенесарыұлы. Жиырмамыншы ғасырда алып батыр болған, еркін күрестің төрт дүркін әлем жеңімпазы, жомарттық пен қара күштің атасы – Қажымұқан, Балуан-шолақ, Мәди батырды да осы қатардан көреміз. Өкінішке орай, жоғарыда аталғандар тарихымызда әлі де болса дұрыс бағаланып, өз дәрежесінде зерттеліп, тарих төрінен лайықты орын алмаған.

Ұлы Отан соғысы кезіндегі «Шығыстың үш жұлдызы» - Әлия Молдағұлова, Мәншүк Мәметова, Хиуаз Доспанова, есімдері аңызға айналған Р.Қошқарбаев, Қ.Қайсенов, Б.Момышұлы және айтылмай, жазылмай, ескерілмей қалған мыңдаған ерлер бар. Тірісінде аңыз болған Б.Момышұлын жеке айтпай кетуге болмайтын сияқты. Дүниежүзі бас иіп мойындаған Б.Момышұлының әскери тактикасы мен стратегиясы - «Спираль Б.Момышұлы».

Жастарды еліне деген сүйіспеншілікке баулып, олардың бойына намыс пен рухты қалыптастыру б. Патриоттық тәрбиеде халқымыздың ғасырлар бойы жинақталған бай тәжірибесін негізге ала отырып, ар-намыс, ұлттық сана-сезім туралы ұғымдарды қалыптастыру аса маңызды. Әрбір ұлт өзінің рухты қасиетімен ерекшеленеді.

С.Иманбаева «Патриотизм - халықтар мен ұлттардың өз Отанына, мемлекетіне деген сүйіспеншілігімен қатар, әлемдік дамудың тыныштығы мен бейбітшілігін сақтау үшін барлық күш-жігерін жұмсау болып табылады», - деп анықтама берген [6,416]. Рухы биік жастардың келешегі де зор. «Рухы өлген ел - сөнген ел». Басқа ұлттарды кемсітпей, өз елінің тыныштығы мен өркендеуіне көңіл аударған абзал. Қазақстандық патриотизм, - елімізге деген сүйіспеншілік пен азаматтық ерлік, өнеге көрсетушілік, бойдағы білім мен білікті, ақыл-парасатты ел игілігіне жұмсау, елдің басынан өткен тарихты біліп құрметтеу. Қазақ батырларының ерлік дәстүрлері студенттердің бойында ұлттық отансүйгіштікті қалыптастыруда үлкен роль атқарады. Ата-бабаларымыздың ұрпақтарына қалдырған ерлігі, әділетсіздікке қарсы күресі, елін, жерін сүйген батыр, сыртқы жауға мейірімсіз болғанын көреміз.

А.Қ. Дүйсенбаев осыған байланысты былай айтқан екен: «Қазақ патриотизмі - рухы биік жеке тұлғаны қалыптастырудағы ата-бабаларымыздың қаһармандық, батырлық, отансүйгіштік тәлім-тәрбие беру идеалдарының жиынтығы», осы анықтама негізінде «Қазақстандық патриотизм – Қазақстанды отанымыз деп сезініп, басқа ұлттардың қазақ халқына құрметпен қарауын, әр ұлттың құқықтық еркіндігін қуаттай отырып, туған жерін және оны қорғауға дайын болу» - деп, патриоттық сезімдерді жоғары және төменгі деп бөледі. Ол жоғары патриоттық сезімдерге - ұлттық намыс, өз ұлтының жетістіктерін бағалау, отан қорғауға әрқашан дайын болу, ерлік дәстүрлерін қадір тұтуды жатқыза, ал төменгі патриоттық сезімдерге – өзінің бойында ұлттық намысы жоқ, өз ұлтының жетістіктеріне қарсы болу, құлдық сезім және т.б. жатқызады [7,30-326]. Ұлтжандылық халықтың педагогикалық дәстүрде жүргізілген ұлттық тәрбие негізінде қалыптасып, тектілікке жеткізер құндылық күш, адам мен қоғамның алға қойған ортақ мақсаттарына қол жеткізер киелі қасиет.

М.Изотов: «Ұлттық патриотизм – өзінің туған жеріне, өз ұлтының бірлігі, мәдениеті, тілі, дәстүрлеріне деген сезімінен туындайды, жалпыұлттық патриотизм – әрбір ұлт өкілінің өздерінің сол мемлекет халықтарының бір бөлігі екенін түсінуі, әртүрлі ұлт өкілдерінің өз Отанына деген махаббаты мен шынайы сүйіспеншілігі, жалпықазақстандық патриотизм - Қазақстанда тұратын әрбір адамның өзінің республика халықтарының ажырамас бөлігі екенін түсінуі, махаббат сезімі, Қазақстан Республикасына деген шынайы сүйіспеншілігі, халық пен отанының мүддесін қорғау азаматтық парызы», - деп санайды [8,280-3056]. Әскери патриоттық тәрбиенің мән-мазмұны - өз Отанына адалдық, сүйіспеншілік және өзге халықтарға достық сезімдерін қалыптастыру болып табылады.

Патриоттық сезімнің қайнар көзі –туған өлкенің тарихи ескерткіштері, рулық қорымдары, туып өскен ауылы, руы мен елінің тұлғалары. Әскери – патриоттық тәрбиеге байланысты жастарға арналған 740 әскери-патриоттық клуб жұмыс істейді. Ерекше айтып өтетін тұлға ол Л.Н.Гумилев атындағы Евразиялық университетінің профессоры Кусайынов М.К.. Көп жылдар бойы әскери-археологиялық клуб құрып «Мемориальная зона» атауымен Ұ. О. С. өткен жерлерге студент–археологиялық тобымен, жерленбей қалған, атаусыз қалған жерлестеріміз, аталарымызды іздестіруде. Бұл ізгі іс жастар тобына үлкен әсерің тигізуде. А.Н.Иманбетов: «Ұлттық патриотизм дегеніміз ең алдымен, қазақ халқына сүйіспеншілікпен қарау, оның ұрпақтан ұрпаққа үзілмей жалғасып келе жатқан құндылықтарын бойына сіңіру, ұлттық тіл, салт-дәстүрлер, ұлттық ойындар» және т.б. деп санайды [9,156]. Ұлтжанды адам өз ұлтынын жетістігіне мақтанып, кемшілігіне арланады. Қазақстанның геосаяси жағдайына қарасақ, екі жағынан ядролық бомбасы бар алып державалар көздерін салып отыр. Сапалы қару мен адам саны жағынан біздің мемлекетімізден көпке басым. Сондықтан шекара мен ішкі тәртіпке аса мұқият болуымыз керек. Ертеден қалыптасқан «Өз әскерін бағаламайтын мемлекет, басқа мемлекеттің әскерін асырайды» - дегенді әрдайым жадымызда ұстағанымыз жөн. Әрбір азамат өз Отанының қорғаушысы болуға міндетті, сондықтан да бүгінгі таңда елімізге дені сау, батыл, білімді, тәрбиелі, отансүйгіш азамат қажет. Өскелең ұрпақты еліміздің отансүйгіш патриоттары етіп тәрбиелеу алғашқы міндеттердің бірі. Елімізде жүзден астам ұлттар өмір сүреді, соны ескере отырып, жалпыұлттық патриотизмге тәрбиелеу қажеттілігін ұмытпау керек. Қазақстан тарихында Отанымыздың дербестігін сақтау үшін ата-бабаларымыз сырттан келген басқыншылармен толассыз күрестер жүргізіп, ұлттығын және біртұтастығын сақтап қалғанын бағалауға міндеттіміз. Азат елдің ұл - қыздары осы күні ертеден қалыптасқан ерлік дәстүрлерін берік ұстануы қажет, дегенімен қазақ жастары ертеден қалыптасқан ұлттық рух пен намысын сақтап қалғанын отансүйгіштігің «желтоқсан оқиғасы» кезінде дүние жүзіне көрсетті. Б. Момышұлы «Әділет қашанда женеді, ол кешіксе де келмей қоймайды»-деген сөзі шындыққа айналып, ұзақ жылдар ансаған ел тілегі орындалды. Біздің алдымызда тұрған мақсат: елімізді сыртқы, ішкі жаулардан қорғап, сәулетті болашаққа жеткізетін жастарды тәрбиелеу. Бабаларымыздың өсиеті бойынша жастарға, ержүректігің, ар-намысын сақтап патриоттық рухта тәрбиеленуіне біздің еңбегіміздің зор ықпалы тиеді деп сенеміз.

#### **Қолданылған әдебиеттер тізімі :**

1. Постановление Президента Республики Казахстан от 11 февраля 1993г. №1094 «Об утверждении Военной доктрины Республики Казахстан».
2. Источник: <http://e-history.kz/kz/publications/view/1129>.
3. Аманжолов К. Тасболатов А. Қазақстанның әскери тарихы. –Алматы: Білім, 2008.,309б.
4. «Қазақстан-2050» стратегиясы - қалыптасқан мемлекеттің жаңа саяси бағыты. Қазақстан Республикасының Президенті Н.Ә. Назарбаевтың Қазақстан халқына Жолдауы // Ақиқат №1, 2013, 5-27б.
5. Философиялық сөздік. -Алматы: Қазақ энциклопедиясы, 1996. -325б.
6. Иманбаева С.Т. ҚР әлеуметтік даму жағдайында мектеп оқушыларына патриоттық тәрбие берудің ғылыми-педагогикалық негіздері: Автореф. дис. ... канд. пед. наук. -Қарағанды, 2007. -41б.
7. Дүйсенбаев А.Қ. Қазақ патриотизмінің педагогикалық негіздері. Білім №2, 2009. 30-32-б.
8. Изотов М. Проблемы патриотического воспитания народа в процессе формирования общеказахстанской национальной идеи. //Общенациональная идея Казахстана: опыт философско-политологического анализа МОН РК. -Алматы: 2006. -С.280-305.
9. Иманбетов А.Н. Қазақ этнопедагогикасының негізінде студенттерге патриоттық тәрбие беру: Автореф. дис. ... канд. пед. наук. - Қарағанды, 2007. -15б.

#### **РЕЗЮМЕ/ RESUME**

**Макалаков Талгат Жакенович  
Ошанов Нурлан Зетханович**

**Карагандинский государственный технический университет, Караганда, Республика Казахстан  
ОСНОВНЫЕ ПРИНЦИПЫ НАЦИОНАЛЬНОГО ПАТРИОТИЧЕСКОГО ОБРАЗОВАНИЯ**

В статье рассматривается как, идеология советской власти воспитывала в духе советского патриотизма, единого советского народа, отказавшись от национальных духовных и нравственных ценностей, накопленных с древнего периода. В данной статье раскрыта огромная роль

преемственности поколений, национальных традиций и военной истории казахов в воспитании патриотизма подрастающего поколения.

**Ключевые слова:** патриотическое воспитание, язык, героизм, история, честь.

**Makalakov Talgat**

**Oshanov Nurlan**

**Karaganda State Technical University, Karaganda, Republic of Kazakhstan**

### **BASIC PRINCIPLES OF NATIONAL PATRIOTIC EDUCATION**

The article deals with how, the ideology of the Soviet government brought up in the spirit of Soviet patriotism, the united Soviet people, abandoning the national spiritual and moral values accumulated since the ancient period. This article reveals the huge role of the continuity of generations, national traditions and the military history of the Kazakhs in the education of patriotism of the younger generation.

**Keywords:** patriotic education, language, heroism, history, honor.

#### **List of references:**

1. Resolution of the President of the Republic of Kazakhstan dated February 11, 1993. No. 1094 "On approval of the Military Doctrine of the Republic of Kazakhstan."
2. Source: <http://e-history.kz/kz/publications/view/1129>.
3. Amanzholov K. Tasbolatov A. Military history of Kazakhstan. -Almaty: Education, 2008, 309b.
4. The Strategy "Казахстан-2050" is a new direction of the modernized state. President of the Republic of Kazakhstan Nursultan Nazarbayev Address of the President of the Republic of Kazakhstan to the People of Kazakhstan // Truth No.1, 2013, 5-27b.
5. Philosophic discourse. -Almaty: The Kazakh Encyclopedia, 1996. -325b.
6. Imanbayeva C.T. Scientific and pedagogical bases of patriotic upbringing of schoolchildren in conditions of social development of the Republic of Kazakhstan Authors dc ... ped. science - Karaganda, 2007. -41b.
7. Duycenbaev A.K. Pedagogical bases of Kazakh patriotism. Education # 2, 2009. pp. 30-32.
8. Isotov Patriotic problems in the process of shaping the general nationalist ideology of the Commonwealth. // Общациональная идея Казахстана: опыт философско-политологического анализа МОН РК. - Almaty: 2006. -С.280-305.
9. Imanbetov AN Patriotic upbringing of students on the basis of Kazakh ethnopedagogist: Автореф. dc ... ped. science - Karaganda, 2007. -15h.

УДК 342.54

МРНТИ 14.43.47

**Талғат Жакенович Макалаков**

**[makalakov77@mail.ru](mailto:makalakov77@mail.ru)**

**Нурлан Зетханович Ошанов**

**[noshanov@mail.ru](mailto:noshanov@mail.ru)**

**Қарағанды мемлекеттік техникалық университеті, Қарағанды, Қазақстан Республикасы**

### **БИЛЕР ИНСТИТУТЫ - ҰЛТТЫҚ ТӘРБИЕ НЕГІЗДЕРІ**

Бұл мақала көшпелі қоғамдағы би институтының қалыптасуының негізгі ұстанымдарын анықтайды. Би институты қазақтардың заңдары ғана емес, ата-бабаларының өмірі мен әдет-ғұрыптарына құрмет көрсетіп, туған жеріне жастар арасында махаббат пен патриотизмді тәрбиелеу болды. Бұрын орын алған осы өкілдіктер мен қауымдастықтардың объективті сипаттамалары, тиісінше, жастар мен тұтастай қоғамның тағдырындағы биілердің орны мен рөлін бағалайды.

**Кілтті сөздер:** билер соты, сот төрелігі, адат, сот билігі, төрешілер, көшпелі қоғам, билер, хан, әлеуметтік таптар, ар, намыс.

Көшпенділердің қоғамдық және саяси өмірінде билер институты аса маңызды роль атқарды. Тарихтың халық үшін ауыр кезеңінде руларды біріктіру мен мемлекеттің ұлттық сақталуы үшін билер соты қызметін сәтті атқарды. Көшпенділердің халық ауыз поэзиясы әлеуметтік мәртебесі бойынша сұлтандардан төмен, бірақ батырлар мен дін қызметкерлерінен жоғары болып саналатын



дала билерінің қызметі туралы аңыз әпсаналарға толы. Қазақта мынадай сөз сақталған: «Батыр әрбір екінші анадан тууы мүмкін, ал биді тек таңдаулылар туады». Билер сот қызметін ғана атқарып қоймай, сонымен қатар өз руластарының маңызды мүдделеріне қатысты барлық мәселелерді шеше отырып, ру басшысының рөлін де атқарған.

Билер институты бабадан қалған ұлы мұра ретінде Отандық тарихты зерттеуде өзінің лайықты орнын алған жоқ. Осы орайда, Елбасының «Тарих толқынында» деп аталатын кітабында: «Біз өткеннің күл-қоқысын емес, от – жалынын алуымыз керек» деп жазуы да заңды [1, 73]. Осыған байланысты, билер институты, оның құрылуы мен қызмет етуі, дәстүрлі қазақ қоғамындағы орны мен рөлін сипаттау, арқылы бұл тақырыпқа баса назар аудару, сөйтіп, билер институты тарихының ғылыми әзірлемесіне үлес қосу қажеттілігі туындайды.

«Би» терминінің түп тамыры сонау ежелгі дәуірден бастау алады. Мысалы, С.Г.Кляшторный оған қатысты өз еңбегінде былай деп жазды: «Билер – ежелгі дәуірдің мұрагерлері, сондықтан да олар барлық басқару қызметтерін осыншама үйлесімді игерген. Ежелгі Шыңғыс ұрпақтарына қарағанда Дешті Қыпшақ билері турашыл болатын, олар өз ұлтының асыл сүйектері деп саналатын.» [2, 351].

Қазақ түсінігіндегі «билер» (би) деген ұғым ежелгі түркі тілінде «бег» (бек, бей) деп айтылады, оған түркі қоғамында қандай да адамға қатысты мәртебелі, ауқатты немесе ұлы деген дәстүрлі мәртебе берілген. Е.Бекмахановтың айтуынша: «Билер термині сонау ежелгі заманнан бастау алады. Би сөзі «бек» немесе «биюк, бийлік» деген сөздерден құралған, оны аударғанда бір тайпаның басшысы, немесе тайпа көсемі, немесе бір рудың бегі» деген мағынаны білдіреді [3, 40].

Б. Аханның айтуынша, кез келген халықтың тарихында басқару заңдары табиғи-климаттық жағдайлар, салт пен дәстүр, діни ұстанымдарға икемделіп және ауыса отырып, ұзақ үрдіс нәтижесінде қалыптасады. Хан мен халықпен әкімшілік, құқықтық билік берілген билер мемлекет пен халық қажеттіліктерінде, әсіресе мәдени, рухани салада тамаша шешім таба білді, дәстүрлі қазақ қоғамындағы аса күрделі мәселелерді шешті [4, 219].

Көшпелі қоғамда билер институтының рөлі мен маңыздылығын анықтай бойынша тапсырмаларды шешу контекстінде мына бір маңызды сәтке баса назар аудару керек. Қазақ қоғамында «би» деген атқа ие болуы атадан балға мұрагерлік етіп берілмеген, ол атақ еңбегі сіңгендерге құрметпен берілген. Билер соты жайында Шоқан Уалиханов былай дейді: «Бұл атақ халық танымында «табиғи дарынымен, шебер тілімен өзінің өн бойына қазақтың халық салты мен дәстүрін, әдеттегі құқық нормаларын, көшпенділер рухың сіңірген, аса күрделі жағдайлардың шешімін таба білетін бірегей тұлғалар». Осындай табиғи қабілет пен өмірде жиған білім білігінің арқасында ғана олар би, немесе, басқа сөзбен айтқанда заңтанушы немесе заңгер, халықтың жанды шежіресі деген құрметті атқа ие болған. Мұндай адамдар туралы аңыз әңгімелер барлық дала бойынша тез тарап, олардың аты жаһанға тараған» [5, 326].

Билер тағайындалмаған және сайланбаған. Көшпелі қоғамның кез келген әлеуметі бастапқыда белгілі дәрежеде қолдау көрсеткен билермен, ақсақалдармен және басқа да ел сыйлаған данагөй тұлғалармен даралануы мүмкін, алайда би деген атаққа тек халық мойындаған куәгерлер ғана ие болған. Мұндай тұлғаға қойылатын басты талап: шарифат пен адаттың әдеттегі құқықтары нормаларын егжей-тегжейлі білу, ораторлық қабілет пен адалдыққа ие болу. Сот үкімін адал шығармағандар би деген атты жоғалтқан. «Әділетсіз сот істің жай-жапсарын сараптаған кезде ешқандай ши шығарусыз, тек елеусіз ғана қалуы мүмкін: оған ешкім де жүгінбейді, - деп қазақтың дәстүрлі құқығын зерттеуші С.З.Зиманов айтқан болатын [6,188].

Сот өндірісінде билер, ең бастысы көшпелі қоғамда қалыптасқан моральдік-этикалық нормалар шектерінде салт пен дәстүрді негізге алған. Далалық дәстүр мен заңға сәйкес талапкер мен жауапкер екі тарап та, қандай қатал болса да, бидің әділетті шешімін мойындауға тиіс болған. Мүлтіксіз репутация әділетт сот үшін қажетті де, жеткілікті кепілдік болып саналған.

Көшпелі қоғамның далалық демократиясының ерекшеліктерінің бірі би деп тану кезінде адамның әлеуметтік шығу тегі мен оның жасы ескерілмеген. Мысалы, зертеушілер кейде үміткердің тым ерте, тіпті 13 жасында би деген атқа ие болғандығын өз деректерінде көрсетеді. Бәлкім, қазақ халқында он үште отау иесі деп, ер баланы шаңырақтың толыққанды қожайыны (отағасы) деп санап, үйлендіруінің бір себебі осы болар.

Билер әрі тәрбиелеуші, әрі мұғалімның рөлін атқарды, өмір жолында туындаған алуан түрлі мәселелерді киюын келістіре отырып шешті, халықты орын алуы мүмкін ұрлық-қарлық, барымда, (малды заңдастырылған айдап әкету), кісі өлтірген үшін күнә басқа да қылмыс түрлері үшін, ол

кылмыстар үшін дұрыс, әрі дәл жаза кесу бойынша қоғамдық тәртіп бұзушылықпен күрес шараларына үйретті.

Билердің қасиетті міндетті – барынша халыққа жақын болу, бейбітшілік, келісі мен тыныштық сақтау, танымдық тазалық, ар намыс мен өз тегінің ұлылығын ұлықтай түсу. Билер тек адалдықты насихаттап қана қоймай, өз қызметтерінде өмір салты ретінде сақтаған. Көшпенді Жаратушыдан мынаны сұраған, - хан қатал болса болсын, бірақ билер әділетті де, сатылмайтын болсын. Бұл биді билеуші-хан сайламайтындығын, болашақ үміткерді халықтың өз ұсынатындығымен байланысты болған. Тек халық таңдаулылары, лайықты билер ғана қара қылды қақ жарған, жаза мен өлімнен қорықпай ханның бетіне ащы шындықты айта білген. Тарихтан бізге Бұқар-Жыраудың Абылай ханға, Махамбет Өтемісұлының Жәңгірханға айтқандары белгілі.

Ауқымды, әрі күрделі дауларға бір уақтылы бірнеше билер шақыртылған. Жаз мезгілінде көшпелі дала ақсүйектері, далалықтардың қалаулы қонақтары жолғаатанып, халық арасынан қажет ететіндерге қызмет көрсеткен. Сапарға шығатын билер сондай-ақ халық арасынан ежелгі дәстүр білімі бойынша өздерімен сайысқа түсетіндерді іздестірген, халық даналығын жинастырған. Қазақ халқында «Би болмасаң-да, би тоқтайтын үй бол» деген қанатты сөз сақталған. Бұл сөдің астарында да терең мығына жатыр. Бидің сіздің үйге түсуінің өзі Ұлы даланың соңғы жаңалықтарын бірінші болып тыңдау мүмкіншілігіне ие болатыныңызды білдіреді. Бұл деген бар заман үшін даланың көшпенді халқы үшін «ерекше қуаныш» (ескерту автордікі.). Ш.Уалихановтың айытуынша: «Жалпы қазақтар жиі қарым қатынаста болатын, осыдан тектік есебі бар көрші рулармен сот талқылауын жүргізгеннен гөрі, сапардағы немесе тіптен таныс емес билермен жүргізгенді жақсы көреді» [5, 329].

Рулық тұрмыс заңына сәйкес бір рудың көшпенділері бір отбасының мүшесі ретінде саналған. Қандай да бір рудың билері сот ретінде емес, тек қорғаушы ретінде қызмет ете алған. Алайда айырықша жағдайларда, айып тағылушыға қойылатын айғақтар жетіспеген жағдайда, билер дауды шешуге айыпталушының руы тарапынан дауды шешу үшін әділетті, әрі құрметті адамдарды шақыртқан және айыпталушының мойындауын өздері мәжбүрлеп дұрыс шешім шығарған. Көшпендінің өмір сүруі үшін рулық қоғам басты буын болып саналған және ру басы рудың әрбір мүшесі үшін жауапкершілікті көтерген. Қазақтарда Ресей империясы жаулап алғанға дейін түрме болмаған, тек айыпталушыны уақытша ұстау үшін пайдаланылатын киіз үйлер болған. Билер соты өз шешімдерін адат халықтық дәстүрлеріне негіздеді. Сөйтіп, билер институтын ерекше билікке ие болатын жоғары заң органы ретінде де, сондай-ақ сот төрелігі ретінде де қарастыруға болады [5,318].

Әділ төрелікті орындағаны үшін билерге қандай да тарапқа берген сыйақының бөлігін алғандығын да айта кету маңызды. Ханның пайдасына әдетте тағылған өндірудің 1/10 нен 1/3 бөлігіне дейін төлеген. Соттар сот өндірісі ережелерін бұзғаны үшін үрдісте тараптарға айыппұл салу құқығына ие болған. Айыппұл сондай-ақ сотты пайдасына да берілген. Сөйтіп, әділ төрелік ету материалдық кірістің болуына да ықпал еткен. Тарихта XVII ғасырдың екінші жартысында қазақ хандығында билер рөлін күрт жоғарылады. Ру аралық тартыстарды төрелік шешу үшін және елшілік мәселелерді шешу үшін Билер кеңесі әрекет етті. Билер кеңесінің негізін қалаушы ретінде ежелгі кезеңнің өкілі ретінде аты аңызға айналған Майқы биді айтуға болады. Халық арасында мынадай сөз сақталған – «Түгел сөздің түбірі бір, түп атасы, сөз атасы Майқы-би». Сөйтіп, билер сотының негізін қалаушы болып сонау Шыңғысханды ұлы хан деп сайлауда қатынасқан от ауызды орақ тілділігімен ерекше танымал болған Майқы би саналады. Бұған дәлел Рашид-ад Диннің еңбектеріндегі: - «Майқы-би барлық түркі және моңғол тілді халықтардың бас ты биі болып саналады» деген сөзі [8].

Белгілі билердің күш салуының арқасында «Жеті Жарғы» әдеттегі құқық нормаларының жинағы құрылды. Онда Қасым хан мен Есімхан заңдарының ескі нұсқалары мен жаңа заңдар сәтті біріктірілген. Қысқа да, дәл нақыл сөздер мен қанатты сөздер түріндегі бұл заңның қағидалары салыстырмалы түрде оңай жатталып қалады. Билер оны сот талқылауларында жатқа білуге тиісті болатын. Халық арасында ол «Жеті Жарғы» деген атпен жатталып қалған.

Билер институтыны арқасында көп жағдайда рулар, тайпалар мен халықтар арасындағы қан төгістердің алдын алуға мүмкіншілік туды. Билер рулар мен тайпалардың сеніп тапсырған адамдары ретінде басқа мемлекеттермен дипломатиялық қатынастарда, соғыстық агрессияның бетін қайтаруды ұйымдастыруда, заңдар, ережелер мен үкімдерді шығаруда белсенді ат салысты. Шындығында билер институты дипломатияның ашық, әрі әділетті ордасы болып саналды.

Кенесары ханның көтерілісі басылғаннан кейін көшпеліліктің классикалық түрінде «билер» институты баяулап өз позициясын жоғалта бастады. Қазақ даласына дәстүрлі тұрмыстың, сот өндірісі мен қазақтар өмірінің бұзылуына әкеп соғатын бөтен заңдар өз жұмысын бастады.

1854 жылдың 19 мамырында Ресей мемлекетімен «Сібір қызғыздарына империяның жалпы заңдарын тарату туралы» Заңы қабылданды. Осы жарлықпен көшпенділік нормалар мен Билер институтының әрекеттегі әділ сотының жойылуына бағытталған шешуші соққы жасалды. Билер таңдауы отарлаушы органдардың қатаң қадағалауына ауысты да, осы лауазымға патшалық әкімшілік өкілдері міндетті бекіді. «Халық билерінің» сүргінге ұшырауы орын алды да, оның орнына итаршы-қолшоқпарлар мен сатқын билер келе бастады. Тіптен бөгде мәдениетпен зорлықпен шегенделген реформалар көп ғасырлар бойы өз дәстүрімен, заңдарымен өмір сүріп келе жатқан көшпенділердің өмір салтына кері әсерін тигізді. Бұдан бөлек, қазақтар орыс тілін білмеді, бұл олардың жағдайын одан да бетер нашарлатып жіберді.

Осы мақаланың атауында келтірілген мәселені ғылыми әзірлеу оны дамытудың бастапқы кезеңінде.

Алғашқы жуықтауда жүзеге асырылған және жалпы материалдарға жүргізілген талдаулар, билер институтының дәстүрлі көшпелі қоғамда түйінді орынға ие болғандығын және оның органикалық қызмет етуінде маңызды байланыстырғыш рөл атқарғанын көрсетеді.

Дәстүрлік қазақ қоғамында көптеген жылдар бойы әрекет еткен билер институты XIX ғасырдың соңында құлдырауға ұшырады, ал XX ғасырдың басынан бастап геосаяси сипаттағы бірқатар себептерге байланысты түбірімен жойылды.

Жас өспірімдерге бабаларымыздың дәстүрлі билік институты отансүйгіштікке үлкен әсер тигізіп, керекті орын алатына сенеміз.

#### **Қолданылған әдебиеттер тізімі:**

1. Назарбаев Н. Тарих толқынында. - Алматы: Атамұра, 1999. – 296 с.
2. Кляшторный С.Г. Летопись трех тысячелетий Казахстана. - Алма-Ата, 1992. – 374с.
3. Бекмаханов Е. Присоединение Казахстана к России. - Москва: АН СССР. – 1957. – 337с.
4. Ахан Б. Взаимоотношения личности, общества и природы в социально-философских взглядах биев: дисс. на соискание ученой степени доктора философских наук. -Уфа. 2004. – 315с.
5. Уалиханов Ч. Избр. пр. - Москва: Наука, 1986. – 414с.
6. Зиманов С.З. Политический строй Казахстана конца XVIII и первой половины XIX века. - Алма-Ата: изд-воАН КазССР, 1960. – 293с.
8. Қожабаев Ө. Билер мектебі - билік үлгісі. - Алматы: Таймс, 2005. – 213б.

#### **РЕЗЮМЕ/ RESUME**

**Макалаков Талгат Жакенович  
Ошанов Нурлан Зетханович**

**Карагандинский государственный технический университет, Караганда, Республика Казахстан  
ИНСТИТУТ БИЕВ - ОСНОВА НАЦИОНАЛЬНОГО ВОСПИТАНИЯ**

В этой статье прослеживаются основные моменты становления института биев в кочевом обществе. Институт биев был главным органом не только законодательства казахов, но и воспитания у молодежи любви и патриотизма родному краю, с уважением относиться быту и обычаям предков. Показаны объективные характеристики тех представлений и ассоциаций, которые имели место в прошлом, соответственно оценки места и роли биев в судьбах как молодежи, так и общества в целом.

**Ключевые слова:** судебная власть, справедливость, традиция, судебная власть, судьи, кочевое общество, социальный класс, честь.

**Makalakov Talgat  
Oshanov Nurlan**

**Karaganda State Technical University, Karaganda, Republic of Kazakhstan  
INSTITUTE BIEV- BASIS OF NATIONAL EDUCATION**

This article traces the main points of the formation of the biy institute in a nomadic society. The biy institute was the main body not only of the laws of the Kazakhs, but also of bringing love and patriotism among young people to their native land, respecting the life and customs of their ancestors. The objective characteristics of those representations and associations that took place in the past are shown, respectively, assessing the place and role of the biys in the fate of both young people and society as a whole.

**Keywords:** judicial authority, justice, tradition, judicial authority, judges, nomadic society, social class, honor.

### List of references:

1. Nazarbaev N.A. (1999). V potoke istorii [In the flow of history]. Almaty: «Atamura» [in Kazakh].
2. Kliashturnyi S.H. (1992). Letopis trekh tysiacheletii Kazakhstana [Chronicle of three millennia of Kazakhstan]. Alma-Ata [in Russian].
3. Bekmakhanov E. (1957). Prisoedinenie Kazakhstana k Rossii [The accession of Kazakhstan to Russia]. Moscow: AN SSSR [in Russian].
4. Akhan B. (2004). Vzaimootnashenie lichnosti, obshchestva I prirody v sotsialnykh-filosofskikh vzgliadakh biev [The relationship of personality, society and nature in the socio-philosophical views of biys]. Dissertation for the degree of doctor of philosophy. Ufa [in Russian].
5. Ualikhanov Ch. (1986). Izbrannye proizvedeniia [Selected works]. Moscow: Nauka [in Russian].
6. Zimanov S.C. (1960). Politicheskii stroi Kazakhstana kontsa XVIII I pervoi poloviny XIX veka [Political system of Kazakhstan of the end of XVIII and the first half of the nineteenth century]. Alma-Ata: izdatelstvo AN KazSSR [in Russian].
7. Kozhabaev O. (2005). Biler mektebi – bilik ulgisi [School of biys-model of the judiciary]. Almaty: «Taims» [in Russian].

ӘОК 15.31

FTAXP 15.21.61

**Ольга Владимировна Никифорова**  
**Сымбат Амангельдиевна Бакарамова**  
**bakaramova@inbox.ru**

**«Болашақ» академиясы, Қарағанды, Қазақстан Республикасы**

## **ГЕРОНТОГЕНЕЗДІҢ ПСИХОЛОГИЯЛЫҚ СИПАТТАМАЛАРЫН РЕФЛЕКСИЯЛЫҚ ТАЛДАУ: МӘСЕЛЕНІҢ ҚАЗІРГІ КӨРІНІСІ**

Статьяда қартаюу процесі генетикалық бағдарламаланған үрдіс болып табылады, бұл адам денесінің жасына қатысты өзгерістермен қатар жүреді, өйткені адам өмірінің осы кезеңінде адамның қызметі бірте-бірте азая түседі.

**Кілтті сөздер:** геронтогенез, қарттық, өмір соңы, егде адамдар, қорқыныш, зейнеткер, жеке тұлға.

Геронтогенез мәселенің қазіргі көрінісі, парадигматикалық құндылық проблемасы-қартаюудың жаңа кезеңін ашты. Өмір алдымен дәстүрлі кезеңдерге (балалық шақ, жастық шақ, ересектердің өмірі және қартаюу) бөлінгені туралы жоспарымыз біздің санамызда белгіленген. Қарттық- кезең өмір сүру кеңістігін қысқартып, өмірдің сөну кезеңі ретінде қарастырылды. Қазіргі уақытта геронтогенез проблемасына жаңа көзқарас ашылды, бұл «жеке бастың гетеростаздық принципі: ақыл-ойдың әлеуметтік мағынасы» деген қоғамдық санада «құнды ауысыммен» байланысты.

Адам, барлық тірі адамдар сияқты, белгілі бір маңызды алгоритмге ие, туады, өседі, дамиды, жетіледі, содан кейін бірте-бірте қурап, қартайып өледі.

Қартаюу және кәрілік- табиғи, физиологиялық құбылыс, ол онтогенездің белгілі бір бөлігі. Бұл жас кезеңінде, басқа да мәселелерде және адам өмірінің әрбір кезеңінде-балалық, жастық және жетілу-өздерінің жастық шегі бар.

Геронтогенез ауру патологиясы емес, бірақ осы кезеңде барлық дене жүйелерінің жұмыс істеу құрылымында күрделі өзгерістер болады.

Ақылмен қартаюу үрдісі жеке болып табылады, адамдардың әрқайсысы өз бетімен қартаяды, бірақ сонымен қатар адамның психикалық қартаюуының жалпы сипаттамалары болады.

Эйджизм (егде жастағы адамдарға қатысты теріс стереотиптер) қарттық кезеңді түсіну қиын, шын мәнінде бұл кезеңнің өзіндік ерекшелігі бар. Зерттеу тақырыбы бойынша кәрілік кезінде адамның эмоционалдық және әлеуметтік әлемі тарылып жатқандығы байқалады. Жаңа парадигмалық ұғымдарда геронтогенез, эмоционалдық өсуді жалғастыру кезеңдерінің бірі, ықтимал өзін-өзі жүзеге асырудың көрінісі, жеке бастамалардың ашылуы болып табылады[1].

Онтогенез кезеңін оқшаулау және қартаюу проблемаларын зерттеу әлеуметтік-экономикалық, биологиялық және психологиялық себептер кешенімен байланысты. Жер шарындағы жердегі демографиялық белгілердің бірі халықтың қартаюуы (әсіресе әлемнің дамыған елдерінде).



Халықаралық классификация бойынша жіктеу геронтогенез кезеңі ерлер үшін 60 жастан басталады және 55 жастан асқан әйелдерге арналған және үш градацияға ие: қартайған қарттар, кәрілер, ұзақ өмір сүрушілер.

Қартаюу процесі генетикалық бағдарламаланған үрдіс болып табылады, бұл адам денесінің жасына қатысты өзгерістермен қатар жүреді, өйткені адам өмірінің осы кезеңінде адамның қызметі бірте-бірте азая түседі. Сонымен қатар, биологиялық процестерді реттеудің саналы бақылауын күшейту қажеттілігі адамның эмоционалды және психомоторлық саласы арқылы жүзеге асырылады. Жалпыға белгілі, жаттығулармен айналысу арқылы қан айналымы және бұлшық еттердің өнімділігін, дем алу функциясын жақсартуға болады.

Орталық ойлау механизімін реттеушісі сөйлеу болып табылады, оның қызметі геронтогенез кезеңінде айтарлықтай арта түседі. Және бұл кездейсоқ емес: сөйлеуді адамдар арасындағы қарым-қатынас процесі ретінде және психикалық белсенділік механизмі ретінде қарастыра отырып, психологтар сөйлесуді екіге бөліп қарастырады коммуникативті және интеллектуалды деп. Естеріңізге сала кетейік, геронтогенез кезеңінде ол жеке психологиялық өмірде ол «жеке тұлғаның сөйлеуі» маңызды функциясын орындайды. Кейбір оқиғаларды, құбылыстарды хабарлаумен қатар, сондай-ақ ойымызды, сезімімізді, тілегімізді іс-әрекетпен білдіріп қана қоймай, сөйлеу құралы арқылы ойымызды жеткіземіз.

Онтогенез дәуірінің танымал зерттеушісі И.С.Кон қарттықтың келесі әлеуметтік-психологиялық түрлерін анықтайды:

Бірінші түрі-белсенді шығармашылық қарттық, ардагерлер құрметті демалысқа кеткен кезде, қоғамдық өмірде, жастармен және т.б. өзара іс-қимылда өздерін көрсете білуді жалғастырған кезде, қандай да бір зиян келтірместен, толық қанды өмір сүреді.

Қарттықтың екінші түрі-зейнеткерлер, бұрын оларда тек уақыт жетпегендіктен: өздігінен білім алу, демалу, ойын-сауық, бұл адамдар үшін жоғары әлеуметтік және психологиялық икемділік, бейімделу тән, бірақ энергия негізінен өзіне бағытталған.

Үшінші түрі (көбінесе әйелдер) өзінің күшін отбасынан алады. Үй шаруашылығының жұмысы таусылмайтын болғандықтан, әйелдер барлығын толықтай мойнына алады. Дегенмен, психологтар осы топтағы адамдардың өміріне деген жалпы қанағаттанушылық біріншісінен төмен екенін атап көрсетеді.

Төртінші түрі-өмірдің мәні, өз денсаулығына қамқорлық жасау деп түсінеді. Осыған байланысты әр түрлі қызмет түрлері мен моральдық қанағаттану белсенділіктің әр түрлі формаларын жатқызады. Дегенмен, жүйе өзінің үрдістерін (ерлерде жиірек) өзінің нақты және жаман ауруларын асыра көрсетіп, жалпы алаңдаушылықты арттырады.

Геронтогенетикалық дамудың жағымды және жағымсыз түрлеріне И.С.Кон назар аударады:

а) агрессивті «кәрі мылжын» дүниедегі қоршаған орта ахуалына ренжіген, өзінен басқасын сынап, барлық нұсқаулар мен терроризмді-оларды шексіз талап-тілектермен қоршап тұрған әлеуметтік циклды сынаған;

б) өзіне-өзі, өз өміріне көңілі толмаушылық, жалғыздық және бақытсыздық жеңіліске ұшырағандар, өздерін үнемі нақты және нақты қабылданбаған мүмкіндіктері үшін айыптайды, бұл өздерін қатты бақытсыз санайды.

Адамның өмірден алған қанағаттануына және геронтогенез кезеңіне енуімен бірге болатын өзгерістерге бейімделу кең жиынтығын қолдану ұсынылады. Әр адам жасына қарамай, өздерінің бірегей наным, семантикалық доминанттары, құндылықтар басымдықтары, қартайған және өзіне қатысты идеялары, сондай-ақ оның өмірлік тәжірибесі бұл идеяларды күшейтеді. Дегенмен, барлық айырмашылықтармен, барлық егде адамдарға және оқиғаларға-бұл геронтогенездің осы құбылыстарымен күресетін адамдар қартаюудың табысын анықтайтын кейбір құбылыстар бар [2].

Даналықты оң тәжірибе ретінде қалыптастыру - геронтогенездің оң аспектісі; даналық әдетте өмірдің практикалық жақтары туралы білім санын арттырады және адамға қоршаған ортаны және өзін жақсы түсінуге көмектеседі.

II. Балтес пен оның әріптестері көп жыл бойы өмірдің маңызды немесе түсініксіз мәселелері бойынша ақыл-ой мен пайдалы кеңестер ретінде түсінілетін даналықты зерттеуге арнады. II. Балтеске сәйкес, даналықтың бес негізгі қасиеттерін бөлуге болады:

- даналықты ең алдымен өмірдің мағынасына қатысты маңызды және күрделі мәселелерді шешумен байланысты;

- даналықта көрініс тапқан білім, пікір және кеңестер деңгейі тек жоғары;

- даналықпен байланысты білім өте кең, терең және теңдестірілген және кез келген жағдайларда қолданылуы мүмкін;

- даналық ақыл мен ізгілікті ұштастырады және жеке әл-ауқаты мен ақыл-ойы үшін де, адамзаттың пайдасы үшін де қолданылады;

- даналыққа жету оңай емес, адамдардың көпшілігі оны қиындықсыз түсінеді.

Даналық-бұл жиі психологиялық сапа болғанымен, кейбір егде адамдар мен кәрі адамдар әлі де танымдық іс-әрекеттің төмендеуін бастан кешіреді және өмірге деген қызығушылықтарын жоғалтады.

Э. Эриксон қарттық өмірдің соңы, бірақ ол қалағандай, жоспарлағандай өмір сүре алмағаны, тұлғаның даму сатысының соңы интегративтік тұтас бір бөлігі деп атап өту қажет.

Э.Эриксон интегративті сезімді бастан өткерудің бірнеше сипаттамасын бөліп қарастырады:

- тұлғаның жан-жақты өзіне сенімділігі және тәртіп пен ұғынуға бейімділігі;

- адам тұлғасының қандай бағаға жететініне қарамастан, қандай да бір әлемдік тәртіп пен рухани мағынаны білдіретін күйзеліс ретіндегі махаббаты;

- жаңа, бұрынғы махаббаттан басқа, ата-анасына деген сүйіспеншілігі;

- алыстағы уақыт ұстанымдарына және әр түрлі сабақтарға қатысты, осы сабақтың сөздерінде және нәтижелерінде көрініс тапқан.

Дамудың осы кезеңінде адамға даналық келеді, оны Э. Эриксон өлім алдында өмірге шеттетілген қызығушылық ретінде анықтайды. Э. Эриксон даналығы ақылдың кемелденуімен, терең жан-жақты түсіністікпен сипатталатын өлім арқылы адамның шектелген өмірмен тәуелсіз және сонымен бірге белсенді қарым-қатынасының нысаны ретінде түсінуді ұсынады.

Геронтогенез кезеңінде реттелген құрылымды ойлау қабілеті күрделене түседі. Мүмкін, дұрыс тәжірибенің жоқтығы. Өмірлік белсенділіктің төмендеуіне байланысты; бірақ ол өзінің рөлін және ескі модельдерді қайталауға бейімділігін ойнай алады, сондықтан жаңа ойларға талпынбайды. Жаңа тұжырымдамалармен ойлау, жаңа идеяларды дамытуы біртіндеп әлсірейді. Жасы келе адамның шығармашылық қабілетін арттыру үшін «интеллектуалды жетістіктерге», бұрынғы ойлардан арылып жаңа іс әрекеттерді меңгеруге тырысыңыз.

П.Балтес «қартайған жастағы интеллектуалды сатып алу мен шығындарды өтеу тетігін зерттеу» егде жастағы адамдардың объективті және субъективті когнитивті жоғалуын, сондай-ақ сатып алулар мен шығындар арасындағы тепе-теңдіктің өзгеруін білетіндігі туралы қорытындыға келді. Мен-тұжырымдамасын қайта ұйымдастыру. Мен - тұжырымдамасы - ол адам туралы ауызша түсініктемелерде дәйекті түрде бекітілген. Бұл қайта құру, П.Балтестің пікірі бойынша, геронтогенез кезеңінде көптеген адамдар өзінің жеке бақылауын жоғалтпайды және олар өз өмірін бақылап отырады. Пол мен Маргарет Балтестің айтуынша, римдік саясаткер Цицерон (б.э.д. 106 - 43) қартаюдың оң аспектілері туралы бірінші эссенің авторы атанған. Ол қартайған кездерде адам «қуанышты ләззаттармен» араласпай, өмірден рахат алуға және оны ойлануға мүмкіндік алады деп жазған. Өмірді қанағаттандыру және қарттық кезінде түзету шын мәнінде бірқатар факторларға байланысты, бірақ олар жасқа байланысты емес. Ең маңызды фактор - бұл адам денсаулығы - интеграцияланған білім алуы. Материалдық және әлеуметтік жағдай, ерлі-зайыптылық мәртебесі, тұрмыстық жағдайлардың жеткіліктілігі, әлеуметтік өзара әрекеттесулер саны және тіпті орыннан еркін жерге көшу мүмкіндігі де егде жастағы адамның өз өмірімен қанағаттануына әсер ететін маңызды факторлар болып табылады. Белсенді кезеңде адамның өмірден алған қанағаттануы геонтогенездегі жағдайымен қанағаттану сезіміне әсер етеді [3]. Өмірдің қанағаттануы жастар мен қарттықтармен салыстыруға болатынына қарамастан, қанағаттану көздері әртүрлі болуы мүмкін. Жастар өзін-өзі дамыту саласындағы өз жетістіктерінен, өзін-өзі танытудың басқа түрлерінен көп қанағат алады. Қарт адамдар өздерінің сүйікті іс-әрекеттерімен айналысуға өз қабілеттерін сақтап қалудан қанағат алады. Кәрілікте өмірдің қанағаттануы, адамдардың оң әрекеттерін қалай анықтағанына байланысты. Егер өмір біршама жылдармен ғана өлшенген болса, онда сол кезеңдегі жастың сезімін айтудың мағынасы болмайды. Психологиялық өмірдің түрлі жолдармен ағып жатқаны анық. Бір өмір ғасырларға созылуы мүмкін. В. Вернадскийдің өмірбаянын жасауда жұмыс істеген Р. Баландин былай деп жазды: «Адамның өмір сүру ұзақтығын жылдар бойы өлшеу үшін кітап - беттермен, кескіндеме кенепті - шаршы метрмен және мүсінді килограмммен салыстыруға болмайды, біз тек өмір барысындағы іс әреттермен және бастан кешкендермен өлшей аламыз.

Отандық және шетелдік ғалымдардың іргелі зерттеулері геронтогенез кезеңінде үстемдік ететін оң және өнімді өмірдің түрлі көріністерін көрсетеді. Қарттардың ұзақ өмір сүруінің сүйікті құбылыстарының бірі шығармашылық қабілеттердің ұшқыны болып табылатынын атап өту керек.

Аңыз бойынша, жапондық суретші Хокусай 73 жасқа дейін жасағанның бәрі ештеңеге тұрмайтынын айтады, оның суретшілік мансабы кейін ғана басталғанын айтады. Тициян өзінің ең үздік суретін жүз жасқа келіп жасаған. Верди, Ричард Штраус, Шютц, Сибелиус, басқа композиторлар 80 жасқа толғанда ғана кермет музыка жазған.

Ұлы адамдардың геронтогенетикалық кезеңінен қызықты фактілерді қарастыруға болады. 70 жастан кейінгі ғалымдардың табысты жұмыстары П.Ламарк, К.Лаплас, Г.Галилей, Кант, А.Гумбольдт (оның «Космос» 76-89 жасқа дейінгі кезеңде жазылған), И.П. Павлов (оның «Жиырма жылдық тәжірибесі» 73 жаста жазылған «Ми жарты шарлары туралы дәрістер»-77 жасында жазған), жазушылар В.Гюго, С.Вольтер, Б.Шоу, В.Гете («Фауст» екінші бөлігі) ол 80 жасында жазылған және өмірдің осы сатысына: «Бала реалист, жас жігіт - идеяшыл, ер адам – күмәншіл, қарт-аңызшыл» деп жазған), Лев Толстой 76 жасында Хаджи Мұратты құрды, суретші К. Мане сурет туындысын 86 жасқа толғанда аяқтады. Психолог Б.В.Зейгарник 85 жасында МГУ да психология факультетінде патопсихологиядан дәріс оқыды, аспиранттар мен докторанттарды дайындады.

Осылайша, геронтогенездің кезеңі адамның бүкіл өмірінің нәтижесі болып табылады - нәресте, ерте жаста, мектепке дейінгі, бастауыш мектеп, жасөспірім және жасөспірім, ерте жастар, жастар, ересектер, ересек. Осы кезеңде онтогенетикалық заңдардың гетерохронизмнің, әділетсіздіктің және кезеңдердің әсері күшейе түсті, бұл өз кезегінде адам психикасындағы әр түрлі нұсқаушыларды дамытудағы сәйкессіздіктің артуын білдіреді.

Инволюциялық үдерістермен қатар, адамның ұйымының барлық деңгейлерінде, прогрессивті табиғаттың өзгеруі пайда болады, бұл геронтогенез кезінде деструктивті құбылыстарды болдырмауға немесе оларды жеңуге мүмкіндік береді [4].

Адамның өнімділігі ұзақ өмір сүруі және оның жеке потенциалының одан әрі көрінісі көптеген факторларға ықпал етеді, оның арасында зияткерлік қызметке бағытталған, оптимистік қарым-қатынаспен өнімді қарым-қатынасқа бағытталған шығармашылық белсенділік субъектісі ретінде оның әлеуметтік мүдделі тұлға ретінде ашылуы психологиялық жетекші болып табылады. Мұнда басым бөлігі өмірде - өзін-өзі ұйымдастырудың жоғары деңгейі, адам өмірінің және өмірлік белсенділігін саналы түрде өзін-өзі реттеуі болып табылады.

#### **Қолданылған әдебиеттер тізімі:**

1. Кон И.С. Моральное сознание личности и регулятивные механизмы культуры.-М.,1998.
2. Балтес П. Жизненный путь личности // Вопросы теории и методологии социально-психологического исследования.-М.,1999.
3. Эриксон Э. Идентичность: юность и кризис.-М., 1996.
4. Томэ Г. Теоретические и эмпирические основы психологии развития человеческой жизни.-Спб., 2000.

#### **ТҮЙІНДЕМЕ/RESUME**

**Никифорова Ольга Владимировна**

**Бакарамова Сымбат Амангельдиевна**

**Академия «Болашак», Караганда, Республика Казахстан**

#### **СВОЕОБРАЗИЕ ГЕРОНТОГЕНЕЗА: СОВРЕМЕННЫЙ ВЗГЛЯД НА ПРОБЛЕМУ**

В статье рассматривается вопрос процесс старения представляет собой генетически запрограммированный процесс, сопровождающийся определенными возрастными изменениями в организме, поскольку в этот период жизни человека после зрелости происходит постепенное ослабление деятельности организма.

**Ключевые слова:** геронтогенез, старость, конец жизни, пожелые люди, страх, пенсионер, личность.

**Nikiforova Olga**

**Bakaramova Symbat**

**Academy "Bolashak", Karaganda, Republic of Kazakhstan**

#### **THE PECULIARITY OF GERONTOGENESIS: A MODERN VIEW OF THE PROBLEM**

The article deals with the aging process is a genetically programmed process, accompanied by certain age-related changes in the body, because in this period of human life after maturity is a gradual weakening of the body.

**Keywords:** gerontogenesis, old age, end of life, desired people, fear, pensioner, personality.

**List of references:**

1. Kon I. S. the Moral consciousness of the individual and the regulative mechanisms of culture.- M., 1998.
2. Baltes P. life path of personality // Questions of theory and methodology of socio-psychological research.- M., 1999.
3. Erickson E. Identity: youth and crisis.- M., 1996.
4. Tome G. Theoretical and empirical bases of psychology of development of human life.- SPb., 2000.

UDC 371.263  
IRSTI 14.25.07

**Ossipovich Alexandra**  
**trunova.alex@gmail.com**

**Rysbek Berik**

**bully.beka@mail.ru**

**Khvan Mariya**

**mary\_hvan@mail.ru**

**Alpysbaeva Kamila**

**chanbaeqami@mail.ru**

**Academy "Bolashak", Karaganda, Republic of Kazakhstan**

**TESTING AS ONE OF THE MOST EFFECTIVE METHODS OF CONTROL AT ENGLISH LANGUAGE LESSONS IN THE MIDDLE CLASSES OF THE SECONDARY SCHOOL**

This article describes the productive application of test technologies in English classes for the organization of control. Some characteristics and methods of testing in the process of learning a foreign language are considered. The authors describe the main methods of testing and offer effective ways to control and use different types of testing of students. The use of tests in English lessons allows individualization and differentiation in the process of education, carrying out timely remedial work in the teaching process, accurately assessing the quality of teaching and its managing.

**Keywords:** communicative competence, communicative-oriented methods, teaching control, differentiated education.

Nowadays, the study of foreign languages is an important aspect of modern life. Learning a foreign language gives us the opportunity to get acquainted with the culture and traditions of other countries, contributes to the development of thinking, imagination and memory. This knowledge is necessary for effective interaction of states with each other in many areas of life (science, politics, culture, art). Knowledge of a foreign language today is one of the conditions for professional competence development.

The processes of world globalization and integration have led to the rapid growth of intercultural contacts in all spheres of our life. Such situations of intercultural communication, such as schooling and in high school exchange, scholarly internships, international conferences, joint ventures, tourist trips, exhibitions, tours, sports competitions, etc., are firmly included in it. Thus, one of the conditions for successful adaptation in the social space is acquirement of a foreign language.

The study of any science, whether technical or humanitarian, is directly related to the implementation of control in training. Control allows:

the teacher to receive information: a) on the results of the work of the group of students as a whole and of each individual student; b) on the results of their own work (find out how effective the methods of training are, determine failures in work, which allows one to make changes to the program of training);

the students: a) increase motivation in learning, since control indicates success or failure in work; b) learn more diligently, make adjustments to their learning activities.

The urgency of the control problem is connected with the recent achievement of certain successes in realizing the practical role of teaching a foreign language at school, thanks to which the scope of the control



application has expanded, its potential for a positive impact on the educational process has increased, conditions have arisen for rationalizing control itself as an integral part of this process.

The introduction of a communicative-oriented method of teaching foreign languages entails new tasks for the control of learning, including test control. On the one hand, the role of pragmatic and communicative tests is growing, on the other hand, the development of new tests for conducting scientific experiments is required in order to solve a number of methodological problems. Since the 70s of the 20th century, in the domestic practice of teaching foreign languages, the role of testing is constantly growing. Evidence of this is the increase in the number of publications, the defense of dissertations, seminars on testing, etc., and the great interest of teachers and teachers in testing and the greater use of tests in their daily academic work. The main role of testing in the teaching of a foreign language is feedback (in a broad sense) and control (in a narrow sense), and the closer the testing and learning process are, the more effective the learning process and the more qualitative the testing. There are various definitions of the concept of "test" - from virtually any type of control task to a set of tasks of the "multiple choice" type. The word "test" in English means "challenge, sample taking, experiment, verification." With such a polysemy, terminological inaccuracies are not surprising, and sometimes relatively simple examinations and control and training exercises are also called tests, which is not entirely justified, since teaching tests must also be compiled in accordance with certain rules and requirements. In foreign practice of language testing, differences in the interpretation of the notion "test" could be represented as differences between the notions "test work" generally as the basis of evaluative judgment and "test work" suggesting a specially organized measurement of the knowledge and skills that interest us. [1]

With the onset of the XXI century and entry into the pan-European home, the question arose in a timely manner of familiarizing the inhabitants of the century with world culture, of bringing its educational level closer to the European standard, of knowing at least two foreign languages, etc. The authors of the Provisional State Educational Standard for a Foreign Language (hereinafter referred to as the FL) put forward an extended interpretation of the purpose of teaching FL in schools - the formation of communicative competence. At its core, this competence is integrative and includes several components: communication skills in speaking, listening, reading and writing; language knowledge and skills of ownership of this "building material" for generating and recognizing information; linguistic and cultural studies to ensure secondary socialization, socio-cultural background, without which it is impossible to form communicative competence. In the process of achieving the planned result in this way, a whole complex of educational, educational and developmental tasks is solved. Inclusion in the target setting of learning of FL, and, consequently, in the content of learning of cross-cultural knowledge, as a full component, will ensure students learn the realities of another national culture, expand their common horizons, which will also lead to increased interest in the studied IL and stable motivation. [2]

The most economical form of control and a more objective indicator of the degree to which all students acquire the language material are tests. What is testing for? Testing in teaching a foreign language is carried out to identify: the level of achievement in a certain type of activity; abilities to a certain kind of activity; difficulties in mastering one or another type of activity and possible ways to overcome them. In practice, teachers often have to meet with the tests of the first group. Such tests can measure general skills in speech activity or achieve a certain level of skills in the process of mastering a particular course of study. The former, unlike the latter, do not depend on the curriculum or textbook used by the student during the course of training. What are the functions of the test? They, according to V.A. Kokkota, can be divided into the following general groups: general didactic functions of learning (actually teaching, repeating and fixing and developing) and functions of education (cognitive, disciplining, etc.); information functions of test results (control, research and educational information). The main function of testing is the control function, which is separated from the educational and organizational function according to the principle that, when conducting tests to monitor progress, organizational decisions may not be made (only a statement of progress is made). To maximize the implementation of the above test functions, the following basic principles should be observed:

drawing up and using only such tests that are of sufficient quality, sufficiently reliable, valid in terms of the goals and objectives of testing and educational work;

compliance with the usual procedures for developing, conducting and processing test results;

the observance of the optimal ratio of test and non-test forms of control, i.e. use the test only when it is justified;

observance of the general didactic principles of control - regularity, systematicity, activity, consciousness, etc. in the organization of test control.

As follows from the general presentation of tests, they can be divided into two groups: language and speech tests. Language tests measure mainly the linguistic competence of the test. Examples of language tests

are lexical and grammatical tests, as the most common in teaching a foreign language. Speech tests - tests of reading, listening and others - can be divided into the following subgroups according to the form of control used: a) traditional (designed to identify the skills and abilities of reading, listening and writing using traditional techniques, for example, question-answer assignments); b) pragmatic (recovery tests such as cool, dictation, etc.); c) communicative (these are mainly oral speech tests). [3]

Tests can be final or intermediate (thematic). The main goal of the final test is to determine whether the student has achieved a basic level of proficiency in a foreign language as a means of communication. The final test should include tasks that cover communication tasks and learning content defined by the standard. The final tests are designed to objectively confirm the level of learning achieved by the student. Thematic test is designed to improve the learning process itself. Tests can determine the level of learning and (or) language competence of students relative to the level of other students (norm-oriented test) or relative to a specific criterion, for example, the level of learning (criteria-oriented). [4]

By purpose of testing, tests are usually classified as follows: educational achievement tests; foreign language proficiency tests; diagnostic tests; ability tests.

Tests of educational achievements are compiled exactly according to the program (textbook) or the language materials passed and are used for the implementation of current, intermediate and final control. These tests, in addition, reveal errors and learning deficiencies and therefore also have some diagnostic functions. Tests of general foreign language proficiency are compiled independently of the program (textbook) of the previous training. This kind of test may include checking foreign language skills and abilities that will be necessary for further work or study.

To compile diagnostic tests using pre-testing of as many test objects as possible, difficulties and errors typical of this group of test participants are identified. This type of test also reveals the quality of previous studies, i.e. is a test of educational achievements. Ability tests are used at the very beginning of learning a foreign language (special prognostic tests that reveal different abilities to learn a foreign language.)

Tasks of language tests must meet the following basic requirements (according to VA Kokkota):

the conformity of the form and nature of the test assignments to the goals and objects of testing, as well as the language material passed to ensure the highest possible validity of the test;

availability in form and content, as well as feasibility in terms of difficulty of tasks for a given contingent of test subjects (difficulty of tasks ranging from 30-35% to 80-85%);

confident and stable differentiation of the stronger and weaker parts of the contingent according to the result of this task to ensure the reliability of the test;

observance of the following principle: in one task only one difficulty is the one that is to be checked in this task;

the presence of the learning value, situational and problematic tasks;

consideration of the optimal average length of tasks ( $9 \pm 1$  word without a pass) in the basis (text) of the task;

correct correlation of the linguistic and extralinguistic situation in the test task;

compliance of the linguistic level of test tasks with the level of mastering language material;

the presence of balanced distracting responses when using the technique of multiple choice. [5]

Tests perform two different functions: supervising and training.

The supervising tests include those tests whose main purpose is to establish the fact of knowledge / ignorance, possession / non-possession of this or that material and assess it accordingly. Tests that perform a controlling function include two main types: tests that test the presence of schoolchildren of a certain level of communicative competence, and tests that check students' mastery of a specific language material and individual speech skills for a certain period of study. In secondary school, the first type can be correlated with the final control, produced at the end of the course, the second type - with the mid-term control, carried out at the end of a certain training cycle. Currently, there is a tendency to use tests in the training function. During the development of individual skills (from among the established ones) that are related to the semantic processing of information in the process of reading, the nature and organization of test tasks involves training each skill in a form isolated from other skills in excerpts / paragraphs of various constructions (for example, starting with the main idea, etc.). Testing is a significant step towards the development of methods for monitoring students' assimilation of educational material. Tests are the most economical form of control and an objective indicator of the degree of students' mastering of a language material, but in a competent combination with other forms of control.

Analysis of didactic and methodical literature, as well as teaching practice, allows us to conclude that control is an essential component of the educational process, without which neither the teaching activity of the

teacher nor the learning activity of the students can be successful. That is why the problems of testing knowledge and skills, methods of their organization have not lost their relevance at the present time. Monitoring the effectiveness of the educational process can be carried out using various methods, including through the teacher's compilation of tasks, the result of which will serve as the basis for assessing the student's knowledge and skills. Tests are the most economical form of control and a more objective indicator of the degree to which all students master the language material. But teachers do not use tests in teaching foreign languages. Many teachers use testing extremely rarely, explaining this by negative points of control. This explanation is absolutely not justified. Testing as one of the methods of control plays a positive role in the process of learning and motivating to learn foreign languages.

#### **List of references:**

1. Vonog V.V. The application of close-testings as an effective means of training control on foreign language classes // Vestnik Byrjatskogo gosydarstvennogo universiteta [Bulletin of the Buryat State University]. – 2010.– No15.– P. 151-153.
2. Kuvshinov V.A.. Testing in the process of teaching foreign languages // Inostrannye jazyki v shkole. [Foreign languages at school].– 1992.– No3.– P. 87-92
3. Rapoport I.A., Sely R., Sotter I. Tests in teaching foreign languages: the results of 20 years' experiment // Inostrannye jazyki v shkole [Foreign languages at school].– 1999.– No6.– P. 24-26
4. Kokkota V.A. Language pedagogical testing.– Moscow: Vysshaya shkola [High school], 1989.– 123 p.
5. Klementyeva T.B. Methods of teaching foreign languages: training manual.– Moscow: Karo, 2003.– 257 p.

### **ТҮЙІНДЕМЕ/РЕЗЮМЕ**

**Камила Каирмагамбетовна Алпысбаева  
Александра Владимировна Осипович  
Берік Мұхтарұлы Рысбек  
Мария Алексеевна Хван**

**«Болашақ» академиясы, Қарағанды, Қазақстан Республикасы**

#### **ЖАЛПЫ БІЛІМ БЕРУ МЕКТЕБІНДЕ ОРТА БУЫНДА АҒЫЛШЫН ТІЛІ САБАҚТАРЫН ӨТКІЗУ КЕЗІНДЕ БАҚЫЛАУДЫҢ ТИІМДІ ӘДІСТЕРІНІҢ БІРІ - ТЕСТІЛЕУ**

Бұл мақалада сынақ технологияларын ағылшын пәні сабақтарында тиімді пайдаланып бақылауды ұйымдастыру туралы айтылған. Шет тілін оқыту процесінде тестілеудің кейбір сипаттамалары мен әдістері қарастырылады. Авторлар тестілеудің негізгі әдістерін сипаттайды және студенттерді тестілеу кезінде әр түрлі бақылаудың тиімді әдістерін ұсынады. Ағылшын тілі сабақтарында тестілеуді пайдалану оқытуды даралау мен дифференциациялауға, оқыту үдерісінде уақытылы түзету жұмыстарын жүргізуге, оқытудың сапасын және оны басқаруды дұрыс бағалауға мүмкіндік береді.

**Кілтті сөздер:** коммуникативтік құзыреттілік, коммуникативті-бағытталған әдістер, оқытуды басқару, дифференциалды оқыту.

**Алпысбаева Камила Каирмагамбетовна  
Осипович Александра Владимировна  
Рысбек Берик Мухтарович  
Хван Мария Алексеевна**

**Академия «Болашақ», Қарағанда, Республика Казахстан**

#### **ТЕСТИРОВАНИЕ КАК ОДИН ИЗ НАИБОЛЕЕ ЭФФЕКТИВНЫХ МЕТОДОВ КОНТРОЛЯ НА УРОКАХ АНГЛИЙСКОГО ЯЗЫКА В СРЕДНЕМ ЗВЕНЕ ОБЩЕОБРАЗОВАТЕЛЬНОЙ ШКОЛЫ**

В данной статье рассказывается о продуктивном применении тестовых технологий на уроках английского языка для организации контроля. Рассматриваются некоторые характеристики и методика проведения тестирования в процессе обучения иностранному языку. Авторы описывают основные методы тестирования и предлагают эффективные способы контроля и применение разных видов тестирования обучаемых. Использование тестов на уроках английского языка позволяет осуществлять индивидуализацию и дифференциацию обучения, осуществлять своевременную коррекционную работу в процессе преподавания, достоверно оценивать качество обучения и управлять им.

**Ключевые слова:** коммуникативная компетенция, коммуникативно-ориентированная методика, обучающий контроль, дифференцированное обучение.

#### **Список использованных источников:**

1. Воног В.В. Применение клоуз-тестирования как эффективного средства контроля обученности на занятиях иностранного языка // Вестник Бурятского государственного университета.– 2010.– №15.– С.151-153.
2. Кувшинов В.А. Тестовый контроль в процессе обучения иностранному языку // Иностранные языки в школе.– 1992.– №3.– С. 87-92
3. Рапопорт И.А., Сельг Р., Соттер И. Тесты в обучении иностранным языкам: итоги двадцатилетнего эксперимента // Иностранные языки в школе.– 1999.– №6.– С. 24-26
4. Коккота В.А. Лингводидактическое тестирование.– Москва: Высшая школа, 1989.– 123 с.
5. Клементьева, Т.Б. Методика обучения иностранным языкам: учебное пособие / Т.Б. Клементьева.– М.: Каро, 2003.– 257 с.

UDC 373.1.37  
IRSTI 14.25.09

**Rysbek Berik**  
**[bully.beka@mail.ru](mailto:bully.beka@mail.ru)**  
**Khvan Mariya**  
**[mary\\_hvan@mail.ru](mailto:mary_hvan@mail.ru)**  
**Ibraeva Dana**  
**[dana\\_110886@mail.ru](mailto:dana_110886@mail.ru)**  
**Kabdulov Arman**  
**[armani.kabdulov.98@mail.ru](mailto:armani.kabdulov.98@mail.ru)**  
**Academy “Bolashak”, Karaganda, Republic of Kazakhstan**

#### **MODERN EFFECTIVE TEACHING METHODS OF FOREIGN LANGUAGE**

This article describes the main modern methods of learning systems, value of effectiveness and efficiency in teaching foreign languages. Some teaching methods in the process of learning a foreign language are considered. The authors describe the main modern methods of teaching and use different types of teaching students. The use of modern methods of teaching in English classes allows finding advantages and disadvantages of methods and ways of tuition and interaction between teacher and student.

**Keywords:** modern methods, teaching methods, types of effective teaching, teaching foreign language

Nowadays, it is impossible to imagine an educational process without the use of teaching methods. Methods allow us to simplify the teaching process and also help to make it interesting and productive. Moreover, new teaching methods emerge day by day. Foreign languages are not only a cultural element of any nationality, but also a means for further professional self-realization of students. To achieve a high level of knowledge of foreign languages, it is necessary to provide comprehensive training. Therefore, it is necessary that teachers be aware of modern methods and technologies used in foreign language education and be able to select a specific teaching method considering the level of knowledge and skills of students.

Problem of finding and choosing the most effective methods of teaching foreign languages in the modern conditions remains relevant and unresolved. That is why it seems appropriate to study the historical evolution of methodological systems, as well as to review the main methods of teaching foreign languages, which have been developed and widely distributed.

Today in modern social and language education becomes not only an indicator of intellectual development, but also guaranteed social well-being, competitiveness in the labor market and desire to establish and develop contacts with foreign countries.[1]

Studying the development of civilization and society as a whole, we can accurately determine that our ancestors have always resorted to the use of various means and technologies to improve knowledge in order to successfully and more quickly educate their children and pass on their skills and abilities to the future generation. If we look at the development of civilization we may see that it is rapid and significant progress. For example, the industrial revolution in the XIX century was the reason for the significant development of science and technology and in the result a lot of new technical devices designed for a more comfortable development of society.

The general strategic purpose of teaching foreign language is to form a multicultural personality, ready for intercultural communication, to conduct dialogues, where several languages are spoken. The



comprehensively developed personality of the student is formed through the implementation of the educational and developmental components.

Educational purpose consist of: mastering and updating knowledge of a language, mastering basic types of speech activity, that is, it is recognized to ensure practical mastering of foreign language.

Developmental purposes are cognitive, communicative, emotional development of students. In general, they ensure the development of speech processes and speech mechanisms and contribute to speech generation and speech perception.

In accordance with the activity approach, which forms the foundation of teaching foreign languages, the target setting of the foreign language didactic process is to teach 4 types of speech activity - 2 receptive (listening and reading) and 2 productive (speaking and writing). They are used in the formation of skills, abilities and competencies.

Speaking - among the skills needed to master a foreign language is one of the most important skills. This type of speech activity, along with listening, provides an opportunity for verbal communication. This skill allows us to create new information or operate existing ones. Speaking involves the joint functioning of the three points: the pronunciation (rhythm, intonation), lexical (vocabulary) and grammatical (building sentences).

Listening - the perception of foreign speech by ear. It's one of the most important skills in learning a foreign language. You can improve your listening skills with: communication, audio books, songs, movies, radio, etc.

Reading - reading texts in a foreign language. This is one of the ways of learning a language. Texts in a foreign language if properly chosen can help in language studies.

Writing - written speech differs from other types of speech activity not only by its specificity, but also by the degree of its use in everyday life with the help of a system of graphic signs to ensure communication between people. This is a productive activity in which a person records speech for transmission to others. The product of this activity is a speech work or text intended to be read.

It is important to remember that the teaching method is not a simple automatic unit. For a more rational and motivated use of the teacher in the process of foreign language teaching requires a creative approach, as "pedagogy is considered from the point of view of science and art, therefore, approaches in the choice of teaching methods should be based on the creative attitude of teachers".[2]

There are a lot of methods of teaching, although they are usually classified as follows:

grammar–translational method;

silent way method;

communicative method;

intensive method;

problem method;

modular method;

project method.

Throughout the history of mankind, a great many different educational methods have been developed. At first, all methods of teaching foreign languages were borrowed from programs designed to teach the so-called "dead languages" - Latin and Greek, in which almost the entire educational process was reduced to reading and translation.

The course was based on a grammatical system, which determined the selection of material, including the selection of vocabulary, the construction of the course as a whole. This situation was justified by the fact that the study of grammar provides a solution to the general educational problem - the development of thinking.

The main control was the level of knowledge of grammatical material and the translation of the text, and in some cases - knowledge of isolated words. Of course, with such a "method" it was impossible to ensure even simply speaking the language. Therefore, this method disappears completely at the beginning of the 20th century. Despite all the shortcomings, this method still left something in the methodology. This could include the use of translation and context as a way of semantization, various types of language exercises and other paraphrase exercises in which the verb tense changes or the passive form changes to active.[3]

Silent way method consists of the following: the desire to know the language, originally laid in the person who wants to learn it and the most important thing is do not interfere with students and not impose teacher's point of view. Following this technique, the teacher initially does not say anything. When he or she teaches pronunciation and reading at lower levels, tables are used in which each symbol denotes a certain

sound, chopsticks and similar symbols, so the student moves to his or her intended goal by working through the material with his classmates.

Today communicative is the most popular method of learning foreign languages - after the already described traditional one. Communicative method makes great emphasis on speaking, the teacher rarely corrects mistakes: the main thing is for the learner to speak. Little attention is paid to the rules and structure of the language. The purpose of this method is to teach a person to speak and express his or her thoughts in a foreign language easily and relatively competently (after all, we all make mistakes!). Grammar is studied in the process of communication - there is no need to "cram" complex rules. The majority of modern textbooks and textbooks are based on the communicative method, so the learner is offered a modern language spoken by native speakers. [4]

Nowadays, in a dynamically developing world, knowledge of foreign languages becomes, undoubtedly, an obligatory requirement for a modern person and for the future perspective like the career growth and the expansion of personal contacts, those things often depend on the quality of language teaching. From this we can say that foreign language education should provide a specific level of proficiency in the language, which in turn will allow taking part in intercultural communication. The success of learning depends on the method of teaching a foreign language and on the skills of the teacher to use various methods.[5]

In conclusion, we may say that the teaching methods help to make the learning process interesting. Teachers confidently can use these methods for a more exciting presentation of material, thereby causing a sense of desire for knowledge in children.

#### **List of references:**

1. Deykova L.A. Formation and development of linguistic education. – 2011. – P. 87-92.
2. Rogacheva J.V. Reading foreign language literature as a universal tool for the formation of core competencies of students of non-linguistic universities. – 2015. – P. 78.
3. Miroljubov A.A Grammar-translational method // Inostrannye jazyki v shkole [Foreign languages at school]. – 2002. – P.24-25
4. Passov E.I. Communicative method of teaching foreign language speaking //E.I.Passov: Prosveschenie [Enlightenment]. 1985 – P.123
5. Schyukin A.N. Foreign language teaching: Theory and Practice. – 2006. – P.257.

#### **ТҮЙІНДЕМЕ/РЕЗЮМЕ**

**Берик Мухтарович Рысбек  
Мария Алексеевна Хван  
Дана Тезекбаевна Ибраева  
Арман Ерланович Кабдулов**

#### **«Болашақ» академиясы, Қарағанды, Қазақстан Республикасы ШЕТ ТІЛІН ОҚЫТУДЫҢ ҚАЗІРГІ ЗАМАНҒЫ ТИІМДІ ӘДІСТЕРІ**

Бұл мақалада оқытудың қазіргі заманғы әдістері және шет тілдерін оқытудың тиімділігі сипатталған. Шет тілін оқыту процесі мен кейбір оқыту әдістері қарастырылған. Авторлар оқытудың негізгі заманауи әдістерін сипаттайды және оқытудың әр түрлі түрлерін қолданған. Шет тілінде сабақ берудің заманауи әдістерін қолдану оқытушы мен оқушылар арасындағы өзара әрекеттесудің әдістері және осы әдістерінің артықшылықтары мен кемшіліктерін анықтауға мүмкіндік береді.

**Кілтті сөздер:** қазіргі заманғы әдістер, оқыту әдістері, оқытудың тиімді түрлері, шет тілін оқыту

**Рысбек Берик Мухтарович  
Хван Мария Алексеевна  
Ибраева Дана Тезекбаевна  
Кабдулов Арман Ерланович**

#### **Академия «Болашақ», Караганда, Республика Казахстан СОВРЕМЕННЫЕ МЕТОДЫ ЭФФЕКТИВНОГО ПРЕПОДАВАНИЯ ИНОСТРАННОГО ЯЗЫКА**

В данной статье описаны основные современные методы преподавания и значение эффективности и результативности в обучении иностранным языкам. Рассмотрены некоторые методы обучения в процессе изучения иностранного языка. Авторы описывают основные

современные методы преподавания и используют различные виды обучения студентов. Использование современных методов обучения на уроках английского языка позволяет выявить достоинства и недостатки методов и способов обучения и взаимодействия преподавателя и ученика.

**Ключевые слова:** современные методы, методы преподавания, виды эффективного преподавания, преподавание иностранного языка

**Список использованных источников:**

1. Дейкова Л.А. Становление и развитие лингвистического образования – 2011. – С.87-92.
2. Рогачева Ю.В. Чтение иноязычной литературы как универсальный инструмент формирования ключевых компетенций студентов неязыковых вузов. – 2015. – С.78
3. Миролюбов А.А. Грамматико-переводной метод // Иностранные языки в школе. – 2002 – С.24-25
- 4.Пассов Е.И. Коммуникативный метод обучения иноязычному говорению, 1985. – С.123
5. Щукин А.Н. Обучение иностранным языкам: Теория и практика. – 2006.– С.257

ӘОК 37.01.39

ҒТАХР 14.43.45

**Сембиев Құрманғазы Зәкірұлы**

[kz\\_dk4kara@mail.ru](mailto:kz_dk4kara@mail.ru)

«Болашақ» академиясы, Қарағанды, Қазақстан Республикасы

### **ҰЛТТЫҚ ОЙЫНДАРДЫҢ ТӘРБИЕЛІК МАҢЫЗЫ**

«Ұлттық код, ұлттық мәдениет сақталмаса,  
ешқандай жаңғыру болмайды.»

Елбасының «Болашаққа бағдар: рухани жаңғыру» атты мақаласынан.

Бұл мақалада халық ойындары мен білім беру құндылығы туралы әңгіме, халық ойындары өткен туралы символикалық ақпараттарға ие, халықтың менталитетіне тән жас ұрпақтың әдет-ғұрыптары мен салт-дәстүрлеріне, балалардың табиғатына сәйкес келетіні жайлы пайымдайды. Аталған факторлар баланың психикалық және физикалық белсенділігінде қиял мен шығармашылық дамытуына үлесқосатынын айтады.

**Кілтті сөздер:** халық ойындары, қиял, шығармашылық, халықтың мәдениеті.

Қазақ халқының ұлы ойшылы Абай: «Ойын ойнап, ән салмай, өсер бала бола ма?», – дегеніндей, баланың өмірінде ойын ерекше орын алады. «Баланың өмірді танып, еңбек көзқарасы психологиялық ерекшеліктері осы ойын үстінде қалыптасады. Ойынды зерттеу мәселесімен тек психологтар мен педагогтар ғана емес, философтар, тарихшылар, этнографтар сияқты әр сала қайраткерлері шұғылданады. Көптеген жазушы, ақындар бала ойынының психологиялық мәнін және ойынға тән ерекшеліктерді көркем бейнелер арқылы ашып береді» [1.17].

Адам іс-әрекетінің ерекше түрінің бірі – ойынның пайда болуы туралы тоқталған зерттеушілердің көпшілігі өз еңбектерінде ойын көркемдік іс-әрекетінің алғашқы қадамы деп түсіндіреді. Ойында шындықтың көрінісі, оның образды сәулесі қылаң береді. Өмірдің әр түрлі құбылыстары мен үлкендердің әр түрлі іс-әрекеттеріне еліктеу ойынға тән нәрсе. Ойынға шартты түрде мақсаттар қойылады, ал сол мақсатқа жету жолындағы іс-әрекет бала үшін қызықты, ойын балаларға ақыл-ой, адамгершілік, дене шынықтыру және эстетикалық тәрбие берудің маңызды тетігі деуге болады. Балалар ойын барысында өзін еркін сезінеді, ізденімпаздық, тапқырлық әрекет байқатады. Сезіну, қабылдау, ойлау, қиялдау, зейін қою, ерік арқылы түрлі психикалық түйсік пен сезім әлеміне сүңгиді. Педагогикада бала ойынына ерекше мән беріледі. Өйткені балалық шақтың түйсігі мен әсері адамның көңіліне өмірбақи өшпестей із қалдырады. Бала ойын арқылы өзін толқытқан бүгінгі қуаныш пен ренішін, асқақ арманын, мұрат-мүддесін бейнелесе, күні ертең сол арман қиялын өмірде жүзеге асыруға мүмкіндік алады [2. 12].

Қазақ балалар байырғы ойындарының тарихи даму барысы тереңде жатыр. Қазақтың балалар және спорттық ойындарының да өзіндік тарихи даму жолдары, қалыптасу кезеңдері бар. Қазіргі

кейбір тарихи деректерге карағанда, бізге жеткен ұлт балалар ойындарының біразы сонау көне заманнан бастау алғандығы анық. Демек, қазақ даласында қалыптасқан алғашқы құрылыс халқымыздың ұлттық ойындарын да туғызған. «Бес тас», «асық», «садақ ату» сияқты ұлт ойындары шамамен қазақтың ру-тайпалық одақтық дәуіріне тура келетіндігі жайлы айтыла келіп, оны қазақтың көне жыр-дастандарында ұлттық ойындар балаларды тәрбиелеуде ерекше орын алғандығы айқын көрінеді. Мәселен, «Қобыланды», «Алпамыс», «Ер Тарғын» сияқты эпостық жырларда елін сүйген батырлардың, жұртшылық сүйспеншілігіне бөленген ер азаматтардың ең алдымен ұлттық ойындарда сайысқа түсіп, одан кейін көп кісі қатысқан ойын-сауықтарда өздерінің мергендік, палуандық, шабандоздық, тездік, сергек шеберліктерін көрсеткендіктері айтылады. Балалардың тай, құнан, бәйгеге шауып, аттың құлағында ойнау, «асық ойнау», «жұмбақ айтыс», «аударыспақ», «күлкі ойны», «ақ сүйек» т.б. сияқты өте ерте заманда пайда болған ойын түрлері көп. Бұлардың шығу тегі халқымыздың көшпенді дәстүрлі шаруашылық hareketтерінен бастау алады. Сондықтан да ертедегі ойынымыздың көбі мал шаруашылығына, аңшылыққа, жаугершілікке негізделген.

Баланың қуанышы мен реніші ойында айқын көрінеді. Ойын кезіндегі баланың психологиялық ерекшелігі мынада: олар ойланады, күйініші мен сүйінішінің әсері ұшқындайды.

Сондықтан шындықтағыдай, «сүйтейік, бүйтіп көрейік» деуі, олардың «ойынды ойын» деп түсінудінен шығады. Қорыта келсек, ойын:

- тәрбие құралы арқылы ақыл-ойды кеңейтеді;
- тілді ұстартады, сөздік қорды байытады;
- өмірді танытып, сезімді кеңейтеді, ерік және мінез қасиеттерін бекітеді;
- адамгершілік сапаны жетілдіреді, қайсарлық сезім әрекеттерді өсіреді;
- эстетикалық тәрбие беру құралдық рөл ойнайды;
- еңбек тәрбиесін беру мақсаттарын шешуге мүмкіндік береді;
- дене күшінің жетілуіне көмегін тигізеді.

Дәл осы мақсатта біз сонау замандардан атадан балаға, ұрпақтан-ұрпаққа жалғасып келе жатқан ұлттық ойындар сынды мұрамызды тек балаларды алдандыру, ойнату әдісі деп карамай, жас ерекшеліктеріне сай олардың көзқарастарының, мінез-құлқының қалыптасу құралы деп те ерекше бағалай білуіміз керек.

Ойнамайтын бала жоқ. Ойынға қызықпайтын адам жоқ. Көңіл көтермейтін адам, сауық құрмайтын халық жоқ. Үлкен де, кіші де ойнап көңіл көтереді, бір нәрсеге беріле қызығады, әр жетістіктен қанағат табады. Ал қызығу, қуану, қанағаттану – өмірді тамашалаудың көрінісі немесе өмірде сауық құрудың нышаны. Ойын-сауыққа үлкен-кішінің бәрі де әуес. Айтпағымыз, өмір кейде ойын-сауыққа ұқсас, ойын-сауықсыз адамның өмірін көз алдына елестете алмайсың. Ойынның тарихы тереңде, көне дәуірден басталады. Оның қалыптасу кезеңдері мен тарихы өз алдына әңгіме. Ойын халықтың өмір сүру салтынан, өмір сүру үшін күресінен туындаған қажеттіліктің бірі. Ойын-сауық еңбектің мазмұны мен құралына орай түрленген, жетілген.

Қазақ – ойын-сауықшыл халық. Бүгінде қазақтың 100-ден аса ойын түрі мәлім. Қазақ «баланы жастан» дегенде, ойын-сауық арқылы жасөспіріммен тәрбиелік жұмысты ертерек және жас ерекшеліктеріне қарай жүргізуді пайымдайды. Ойынсыз ұрпақтың кім екенін, халықтың қандай екенін бағалау екіталай. Адам мен ойын түйіндес, түбірлес. Ойын-сауық қазақтың әдет-ғұрпына үнемі және айқын ықпал еткен.

Айталық, тас дәуірінде қалыптасқан – таяқ жүгірту, асық, ақсүйек, темір дәуірінде тараған – карағие, садақ, бергі феодалдық дәуірдегі, яғни үйсін, қаңлы хандығы кезіндегі – ақбайпақ, алтыбақан, арқан тартыс, белбеу тастау, жасырынбақ, көрші бұғынай, айдапсал т.б. ойындарды бүгінде білетіндер де, білмейтіндер де аз емес. Дегенмен олар барлық қауымдастық мүшесін қызықтырғанын ескерсек, оның тартымды түрлерінің көп және жаттығуға икемді болғанына күмәнданбаймыз.

Қыпшақтардың тайпалық одақтары түрік қағанатына қосылғанда хан жақсы ма, ханды қара басты, шалма, қарамырза, сайыс, ат үстіндегі тартыс, аударыспақ, балтам тап, аударыспақ, «көк бөрі тарту» сияқты ойын түрлері таралған. Ұлттық ойынымыздың тарихы туралы Рашид-ад дин, Низами әл-Мулк, Мосуди, Махмұт Қашқари сынды ғұламалар пікірлерін қалдырған. Батыстың XIII ғасырдағы саяхатшысы Марко Поло Жетісу жеріндегі үлкен жиында «Қыз қуу» ойыны мен «Қыз бөрі» ойынын көргенін естеліктерінде тамашалап баяндайды [3.58].

Ойында өмірдің еркіндігі, кедергісі мен мақсаты анықталынады. Ойын-сауық – жеке адамның даму қажеттілігін арттырады, қарсыласпен татуласу немесе оны жеңу жолдарын іздестіреді. Шаруашылықтағы қимыл-әрекетті осы биік мақсатқа көтерді. Ойын – адам ойлану және дене қабілетінің бәсекесі, қарсыласпен ашық жарыс.



Оның мақсаты – жеңіске жету, ойындағы адамның қабілет күшінің үстемдігін көрсету, дәлелдеу. Кейде ойындардың аттары, атаулары өзгеріп жатса да, олардың ойналу мазмұны сақталып қалған, сөйтіп әдептің түрлерін қалыптастыруға септігін тигізген. Мысалыға, ақсүйек ойынының басқа түркі тілдес елде орда, тоқтышақ сияқты атауы да бар, қарыс ағаш, шөлдік және т.б. түрлері бар. Бұл ойындарды әуелі баста балалар жабылып ойнаса, кейіннен оған жігіттер мен ересектер де қосылған. Таралуы жағынан ойындар ересектерден балаға мұра ретінде жиі қалдырылған. Мемлекеттік құрылым қалыптасқан сайын ойындар халықтық мерекенің құрамына енген. Ойындар халықтық той-думанның оттығына, көпшіліктің ортақ сауығына айналды. Кез келген жиын-той күрессіз, ат пен жаяу жарыссыз, айтыс, ән мен күйсіз, аң аулаусыз өтпейтін болған.

Көшпенділер табиғи күш атасы атанған. Малмен жүрген көшпелі халықтың алдымен далада, ашық алаңда, түнде ай жарығында сауық құратын ойындары қалыптасты. Жарыста адам да, оған қатысқан төрт түлік түрлері де сынға түсті. Солардың ішінде бізге мәлімі ақсүйек, алтыбақан, айгөлек, арқантартыс, көксиыр, соқыртеке, түйе-түйе, белбеу тастау, қасқұлақ, монданақ, ақбайпақ, түйілген шыт, тиын салу, ақшамшық, ақсерек-көксерек, көрші, шалма, шымбике, инемді тап, айдапсал, қарамырза, қарт-қарт, жылман т.б., сондай-ақ ат жарысы, түйе жарысы кеңінен таралған. Жарысқа астында көлігі бар, білегінің қарымы мықты адамдардың бәрі де қатыса алған. Өйткені көшпенділердің кішісінен үлкеніне дейінгілер әлгі аталған түрлі ойындардың тәсілдерін шебер меңгере білген. Ойынның түрлері күнделікті тіршілікте, маусымдық жиындарда тартымды орын алды. Ойын адамның жаны мен тәнін сергітті, өз бетінше еңбектенуіне баулыды, топ таңдауды үйретті.

Шаруашылық пен еңбек процесі ойынның түрлерін көбейтті, ойынға қойылатын талапты күшейтті. Ойында қолданатын әдістерге арнайы жаттығу керек болды. Ойын заттары мен бұйымдарына деген ұқыптылық жалғасын тапты. Ойынды өткізу туралы келісім жұмыстары жанданды. Ойынды өткізетін арнайы кеңістік алаңдар таңдалды. Біртіндеп атамекеніне және атажұрт салтына деген құрмет көзқарастар қалыптасты. Әр ойынның белбасарлары анықталды, олар көптің құрмет-сыйына бөленді. Ойын өнердің түріне, топты ұйымдастыру тетігіне айналды. Содан ойын өнері ұлттық әдеп-ғұрыптың қалыптасуына, сақталуына үлкен ұйытқы болды, ықпал етті.

Дала ойындары ашық та, икемді. Талаптарына шартты түрде келісуге болады. Ойын тәртібін ойыншылардың өздері де, көрермен де бағалауға бірдей мүмкіндік алды. Ойынға төрешілік халықтық сипатта жүргізілді. Үлкендер, ел ақсақалдары баталарын беріп, ойынның басталуына рұқсат берді немесе жеңгендерге табыс пен шапағат тіледі. Халықтық ойындар біртіндеп дәстүр мен еңбек мерекесіне айналды, әдет-ғұрып негізінде тамыр жайды, жасөспірімдердің қозғалмалы ойындары ретінде өріс алды.

Ойын – бір жағы, дене қозғалысы, шыныққан дененің шеберлігі, екіншіден, көңіл көтеру, дем алу, үшіншіден, бас қосып бірлесу, әдет-ғұрыпты жалғастыруға үндесу. Шаруашылықтан бос кезде той-думан мен ойын-сауық жиі атқарылады. Той-думан, ойын-сауық адамды, ел-жұртты жаттыққа жібермейді, тұтастыққа, бірлікке тартады. Ойын-сауықта адам табиғатпен табысты, тынысын кеңейте алды, ұнатқандарымен жақындасты. Табиғи көркемдікке қызыру, оны тамашалау көшпенділердің жас кезінен қанына сіңген қасиет. Ойын – ұрпақтар өмірін үйлестірудің дәстүрлі ән-бимен өрнектелген сауық түрі. Оған қатысушылар тамаша құратын орынды, уақытты, ортаны өз еріктерімен іріктейді, оны өткізудің рәсім-салтын икемдейді. Осыдан орын мен ортаға деген әуесқойлық күшееді. Ойыншылар тағдырластарымен, өзімен жақындастарымен кездесіп, өзара сырласуға және жарысуға мүмкіндік алады. Бұдан ашық мінездің, жарқын жүзділіктің лебі естіп, ән-күйдің тоғысы жаңарып жатады.

Қазақтар әдемілікке әуес халық болғандықтан, оны әшекейлеуді дәстүрге айналдырған. Сол рәсім – қыз-келіншектер мен тұяғы жерге тимес тұлпарлардан басталған. Әйелдер гауһар тастан жасалған әшекей бұйымдарды, жылтырақ, зергерлік бұйымдарды жақсы көрген. Өздері жібектен, матадан, жүннен әшекейлеп тігілген алуан түсті өрнекті киімдер киген. Әйелдер үшін әсемдікке, әдемілікке, әшекейлікке әуестік олардың қанына туа біткен қасиет. Әсемдік пен әдемілік еңбекпен келді, оны жақсы көргендер ойын-сауыққа үйір болады. Сондықтан әйелдердің ұқыптылары, шыдамдылары, еңбекқорлары ойын үстінде әсемдікке деген тәнтілігі мен сезімталдығы мен ықшамдылығы еркектерден асып түседі. Көші-қонның барлық шаруасы мен жұмыстарын ештемеден ерінбейтін әйелдер мінсіз атқарады. Әйелдер өз байлығын, әшекейін көрсету үшін көңіл көтеруге, әдемі мінезімен сүйікті болуға тырысады, өнеге көрсетеді. Сондай сүйкімділік пен сүйіспеншілікті ортадан, жақын жандардан да күтті. Әдемілікті әнмен, шешендікпен жеткізді. Отбасындағы тұрмыс та, көңіл-күй базары да, негізінен, әйелдің еңбегіне байланысты. Сырт қонақтар бірауыздан: «Қазақ әйелдерінің бет әлпеттерінен ақылдың белгісін жиі көруге болады», – деп шындыққа оралып жатты.

Ойын-сауық – тәжірибе мен тәсілдің еркіндігі, тапқырлық пен болжамның қиылысатын шебі, мұрат пен меженің тоғысқан шеңбері. Жарыссыз ойын, ойынсыз әзіл-қалжың бола бермейді. Ойын-сауық қара күш көрсететін озбырлық немесе біреудің намысын жыртатын қастандық емес. Ой өтімділігі мен сөз өткірлігі, күш пен қабілет ашық сайысатын ортада көрініп, ділмарлар, шешендер, шеберлер өз мәртебесін мойындатып жатады. Ойын серіктесті таба білуге, онымен тіл табысуға үйретеді. Ойында адам қарсыласының олқы жән оң жақтарын дұрыс анықтауға ерекше мән береді, оның күш-қабілетін тура бағалау ережесіне ереді. Ойнаушы бәсекесі мол қарым-қатынастың тәртібіне жүгінеді. Әр ойынның өз тәртібі, тәсілі және тәжірибесі бар. Сол тәртіп, тәсіл, тәжірибені білген адам тезірек қалыптасады, жан-жақты жетіледі. Ойын – адамның қабілет-қасиетін ширататын, шымырлататын жүйелі іс-әрекеттің көрінісі. Түптеп келсек, ойын тәртіпке, тапқырлыққа, туралыққа үйретеді, қалжың-әзілден нәр алады, бас қосып жүздеспек іңкәрден серпіліс табады. Осы ерекшеліктердің ұлттық сипаты мен көріністері бар. Ұлттық ойын – халық өнері мен мәдениетінің негізгі бір саласы. Ойын кезінде қазақтың ұлттық ойындарына тән ерекшеліктерді қалай ұғамыз, оларды қолдауға қаншалықты бейімбіз деген көкейкесті сұрақтар өздігінен туындайды. Ұлттық ойын-сауықтар – ұрпақ пен елдіктің елшілігі, халықтың әдет-ғұрпының көрігі, әр перзенттің жүрегіндегі оттығы. Мұндай өтімді құндылықтар ойын-сауықтың ортақ сақтық қорын, жарқын дүниені демейтін әдеттің қайнар көзін құрайды. Ойын-сауықта адам кемшілікке налымайды, жалғыздықтың жамандығына шалынып, ұрына бермейді. Бірде дауыстап, бірде белдесіп, бірде жүгірісіп ойын-сауықтың берекесін келтіргендердің ортақ ережесі болды. Ол: ойын-сауықта бірін-бірі тек сыйлау, өзара сыйласу, бір-біріне сыйымды болу, әділдіктің әліппесін аяқ асты етпеу еді.

Сауық құру – жарқын көңіл базары, иманжүзділердің ажары ретінде, татулыққа дем беретін қарапайымдылықтың қуаты, алғырлықтың қайырымдылығы мол ағымына айналды. Мұндайға мейірімділік пен меймандостық – денсаулыққа салмақ, адамгершілікке өлшем, елдікке сын болды.

Ойын-сауық жасөспірімдердің ой қабілетін, өмірге деген көзқарасын дұрыс қалыптастырады. Олар үшін ойын – баланың жан-тәнін қоздыратын тартымды қозғалыс, дене мен ойды қатар жаттықтыратын тартылыс, жеңістің дәмін татқызатын, жеңімпаздың мәртебесін көтеретін кеңістік пен қолдау тоғысы. Жарысқа қатысатындардың сезімі сергек, ойы өткір, кеудесі мен білегі мықты, қимыл-әрекетке епті болуы шарт. Көшпелі қазақтардың өмір салты денсаулыққа аса зор мән берген. Атқа міну өнері жас баланың сезімі мен денесін жаттықтырудың басты және ортақ дәстүріне айналды. Бозбала да, қыз бала да жастайынан аттың құлағында ойнауға бейімделді, соған тырысты.

Ойын-сауық – ұрпақтардың өмір-салтымен, әдет-ғұрпымен ұштасты. Мысалы, бесік жырларының өзі ойнақы, ұйқасты тіркестерімен есте қалады. Ойын – өмірді және ойнаушының өзін танудың құралы, ол баланың өмірге деген құмарлығын оятып, тіл мен жылдамдыққа деген ықыласын арттырады. Ойын – өзгенің көңіл-күйін дер кезінде және дәл ұға білуге, өз көңілін дұрыс жеткізе алуға ұйытқы болады.

Жасөспірім ойын арқылы

а) ұшқан құс, жүгірген аң, қыбырлаған жәндіктер тіршілік тірегі екенін ертерек сезіне алды;

ә) өз қабілетін күнделікті тіршілік ағымына бейімдеуге ықшамдайды, өзін алдағы өмірге икемдей түседі;

б) үлкендердің өнегесінен тағылым алады.

Ойындар өнеге-өсиетті күнделікті тәжірибеде іске асырудың құралына айналды. Ойнаушылар әртүрлі қозғалыста дене шынықтыруға төселді, үлкеннің бар қасиетін қабылдады, іс-әрекет үстінде сәбиге тиісті міндеттерді ойнақы, жеңіл сөздермен, ертерек ұқтыра білді. Ойын түрлері жүйелі және жедел өзгерген сайын, баланың ойлау, қиялдау, армандау қабілеттерін ертерек оятып, тезірек қалыптастырды. Ойынның кең таралған түрлері осылайша халық тәрбиесінің көзіне айналды, халықтық салттың қалыптасуына айқын ықпал етті.

Әдет-ғұрып ойындарына, «алдымен қыз ұзатар және үйлену тойында болатын ойын-сауықтар жатады. Мысалыға, жер-жерде үйлену тойының мынадай ойын-сауықтары таралған: «тоғыз аяқ», «тоғыз табақ», «жар-жар», «беташар», «құда тарту», «қол ұстатар», «шаш сипар», «неке қияр», «кемпір өлді», «шымылдық байлар», «сақина салар», «есік ашар», «ат байлар», «түндік ашар», «ит ырылдатар», сондай-ақ «тоқым қағар», «қынаменде», «қыз кәде» сияқты ырым-жоралар бар. Бұл әдет-ғұрып ойындардың бас кейіпкерлері – қыз бен жігіттің жеңгелері мен құрбы-құрдастары болса да, сауық өткізу рәсімі жер-жерде бірдей емес, түрленіп жатады. Тойдағы әндер мен жырлар, күйлер мен билер көңіл көтеретін, қуанышты білдіретін, ой тербететін, шабыт келтіретін, қабілет-қасиет сайысы, дәстүрлердің тоғысы түрленіп-ақ жатқаны.

Ата-баба дәстүрі арқылы қанымызға сіңген – күрес, сайыс, найзаласу, садақ ату, бетпе-бет келген қарсыласының жанды жеріне соға білу көшпелі өмірде дене тәрбиесінің күрделі болғанын білдіреді.

Тартыс – қарусыз айқас өнері. Қарусыз айқас шығыс халқына тән және танымал өнер. Қазақ қарусыз айқаса білген. Қарусыз айқасу элементтері ат үстінде отырудан, асауды бұғалық лақтырып ұстаудан, қойды қуалап ұстаудан, малды пышақсыз реп союдан, бұқаны мүйізінен ұстап ұрып құлатудан, шалғы тартудан, қол диірмен тартудан, малдас құрып отырудан құрылады, солар арқылы ширатылады.

Ұлттық ойын жарыстарында денсаулықты сақтау жолы да, өзін-өзі қорғау амалдары да айқын. Денсаулықты сақтаудың шарты — денені шынықтыратын қозғалыс пен жаттығуда, ағза мен жүйке тамырлардың тынысын реттеуде, рухты жоғары ұстай білуде.

Дене шынықтыру – денсаулық көзі, денсаулықты сақтау үшін әрекет, адамның күш мүмкіншілігін дамыту, жеңіске деген жігерін шыңдау, қиыншылыққа төзу қимыл-әрекетін шоғырландыра білу, соларға үйрену:

– дене еңбегімен үнемі шұғылданып, жаттыққан адамның бұлшық ет талшықтары тез өседі, бойының күш-қуаты қалыптасады;

– сыртқы ортаның түрлі қолайсыз жағдайларына төзімдірек келеді;

– қозғалысы жинақы, ширақ, тез, әдемі жарасқан, қарым-қатынастық ережеге бейімделуі жоғары;

– сезіну, ойлану және еңбектену қабілеттері бір-бірімен үйлесімді және бірін-бірі толықтырады.

Аз қозғалыссыз ортада нерв талшықтары тез тозады, қан айналым жүйкесі біртіндеп ауруға шалдығады, жүрек қабынады, бойды әуре-сарсаң құрыстырады. Жүрегі шынықпаған адам тез шаршайды, тырысқақ немесе ашушаң келеді. Жалқаулық – жекенің де, ұлттың да қасіреті. Онда санасыздық басым. Жүрегі шыныққан адамның мінезі де төзімді, кеңпейіл, батыл соғады, қарсыласынан қайтпайтын тынымсыз, күрескер келеді. Жүрегі ашық жан қиыншылықтан құтылудың, қуанышқа жетудің саналы жолын таңдайды, өзін қарпайымдылық пен қайырымдылықтан ауытқыта бермейді. Өзін емдеудің, сергітудің тиімді тәсілдерін қолданады.

Ойын-сауық адамның талдау, таңдау қабілетін шыңдайды, ортамен тіл табысуға, қарым-қатынасты жетілдіруге, жұмысын мазмұны етуге, жеңіске жетудің ең тиімді түрлерін қарастыруға, адамның бойындағы қасиетті әлеуметтік күшке және қозғалысқа айналдыруға итермелейді.

#### **Қолданылған әдебиеттер тізімі:**

1. Төтентаев Б. Қазақтың ұлт ойындары. – Алматы: Мектеп, 1978. – 144 б.
2. Марғұлан Ә. Қорқыт күйші // КСРО Ғылым академиясының хабарлары. Тіл және әдебиет сериясы. – 1944. – № 3. – 73 б.
3. Бүркітбаев Ә. Қазақтың ат спорты. – Алматы: Жазушы, 1974. – 98 б.

### **РЕЗЮМЕ/RESUME**

**Сембиев Курмангазы Закирович**

**Академия «Болашақ», Караганда, Республика Казахстан  
ВОСПИТАТЕЛЬНОЕ ЗНАЧЕНИЯ НАЦИОНАЛЬНЫХ ИГР**

В статье рассматривается применение народных игр и их воспитательное значение. Народная игра несет символическую информацию о прошлом, передает подрастающему поколению обычаи и традиции, свойственные менталитету народа, соответствует детской природе. В умственной и двигательной активности у ребенка развивается воображение и творческие способности. Участниками этих игр являются все, и здоровые дети, и дети с ослабленным здоровьем. Народные игры – неотъемлемая часть культуры народа.

**Ключевые слова:** народная игра, воображение, творческие способности, культура народа.

#### **List of references:**

1. Warrior B. Kazakh national games. - Almaty: School, 1978. - 144 p.
2. Margulan A. Cork buckthorn // Messages from the USSR Academy of Sciences. Language and Literature Series. - 1944. - № 3. - 73 p.
3. Burkitbaev A. Kazakh horse racing. - Almaty: Writer, 1974. - 98 p.

**Sembiev Kurmangazy**  
**Academy "Bolashak", Karaganda, Republic of Kazakhstan**  
**THE EDUCATIONAL VALUES OF NATIONAL GAMES**

The article discusses the use of folk games and the educational value. The folk game carries symbolic information about the past, conveys to the younger generation customs and traditions peculiar to the mentality of the people, corresponds to the nature of children. In the mental and physical activity of the child develops imagination and creativity. The participants of these games are everything, both healthy children and children with poor health. Folk games - an integral part of the culture of the people.

**Keywords:** folk game, imagination, creativity, culture of the people.

ӘОК 37.013  
ҒТАХР 14.07.07

**Талгат Қуанышевич Түркенев**  
**Ардақ Асқаровна Нұрмақанова**  
**[arda.askarovna@mail.ru](mailto:arda.askarovna@mail.ru)**  
**Болашақ» академиясы, Қарағанды, Қазақстан Республикасы**

**ПЕДАГОГТАРДЫҢ ИННОВАЦИЯЛЫҚ ҚЫЗМЕТКЕ ДАЙЫНДЫҒЫНЫҢ**  
**ТЕОРИЯЛЫҚ АСПЕКТІЛЕРІ**

Мақала мұғалімнің инновациялық оқыту технологияларын енгізуге дайындығын қалыптастырудың педагогикалық шарттарына арналған. Авторлардың инновациялық белсенділігі қазіргі кезде колледждің жоғары білікті мамандарын даярлау сапасын жақсартудың қажетті шарты болып табылатын кәсіби білім беру жүйесінің жетекші компоненттерінің бірі болып табылатын кез келген инновацияларды алу, тарату және тұтынуға бағытталған шұғыл шаралардың бірі болып табылады.

**Кілтті сөздер:** Педагогикалық технологиялар, инновация, білім беру, ұжым, зерттеу.

Білім беру- жүйе ретінде, жеке тұлғаны қалыптастырудағы ең маңызды факторлардың бірі болып табылады. Жоғарғы оқу орындарында білім алу процесі студенттің іс жүзінде қолдануға болатын қазіргі заманғы білімін қамтамасыз етуде маңызды рөл атқарады. Бұл үдеріс білім беруді модернизациялауға, сондай-ақ инновацияны енгізуге ықпал етеді.

Оқу үрдісіне инновацияның қалай әсер ететінін түсіну үшін осы құбылысты анықтау қажет.

«Инновация» тұжырымдамасы алғаш рет XIX ғасырдағы мәдениеттанушылардың зерттеулерінде пайда болды және бір мәдениеттің кейбір элементтерін басқасына енгізуді білдіреді. Оның құндылығы әлі күнге дейін этнографияда сақталған. XX ғасырдың басында жаңа білім өрісі пайда болды - инновациялар ғылымы, онда материалдық өндіріс саласындағы техникалық жаңалықтардың заңдары зерттеле бастады. Инновация ғылымы - инновация - жаңа қызметтерді, идеяларды әзірлеу мен енгізуде фирмалардың сұраныстың арттыруы сияқты белең ала бастады.

Инновациялар, жаңалық енгізу (ағылшын тілінен «Innovation») - бұл жаңадан енгізілген жаңалық, бұл мансаптық өрлеу немесе өнімнің нарықтағы өсуіне тең келетін құбылыс іспеттес енгізілген инновация. Бұл шығармашылық белсенділіктің немесе ойлаудың соңғы нәтижесі. Егер нарыққа белгілі бір өнім немесе қызмет енгізілсе, өндіріс жүйелерінің тиімділігін арттыру сияқты жаңалық болса, онда бұл да ғылыми өзгеріс әкелетін үлкен жаңалық.

Инновациялық қызмет (педагогикада) - білім сапасын жақсартуға бағытталған жаңа педагогикалық тәжірибені енгізу мақсатында білім беру процесін салыстыру және оқу арқылы алдыңғы тәжірибеге негізделген педагогикалық қызмет.

Педагогикадағы қазіргі заман сөздігі «педагогикалық инновация» тұжырымдамасын келесідей анықтайды: «Педагогикалық инновация - бұл педагогикалық қызметтегі инновация, білім беру мен білім берудің мазмұнын және технологиясын өзгерту мақсатында олардың тиімділігін арттыртырады» Педагогика ғылымдарының докторы, дидактикалық жалпы мәселелер зертханасының жетекші зерттеушісі В.М. Кларин «инновация» анықтамасына келесі мағынаны қосады: «инновация жаңалықты анықтауға және жаңалықтарды таратуға ғана емес, сондай-ақ осы жаңалықтармен



байланысты іс-әрекеттегі өзгерістерге, қызмет түрлеріне, ойлау стиліне де өзгеріс енгізуге қатысты» деп түсіндіреді.

Инновацияларды анықтаудың әртүрлі түсіндірмелері бар, бірақ олардың барлығы бір нәрсені - белгіленген тәжірибеге қарағанда оқу үрдісінің прогрессивті дамуын атап көрсетеді.

Сіз «инновация» ұғымын әр түрлі көзқарастардан көре аласыз: әлеуметтік жүйелерде, саудада, экономика және тағы басқаларда.

Инновациялық процестердің барлық алуан түрлілігі, жүйелік инновациялар тұжырымдамасының авторлары (Лапин Н.И., Пригогайн А.И., Сазонов Б.И., Толстой В.С.) екі маңызды нысанға жатады:

а) инновацияны оның өндірісі алғаш рет игерілген ұйымда ғана құруға болатындығымен сипатталатын инновацияны қарапайым жаңғырту;

б) инновацияларды кеңейту процесі көптеген ұйымдарға таралатындығын сипаттайды. Осы циклде инновацияны құру және оны пайдаланушылар арасында бөлу, инновацияны өндіру әдістерін тарату және оны пайдалану нысандары пайда болады; инновацияларды кеңінен тарату, бұл жаңалықты қанықтыруды қамтамасыз ету.

Кешенді сипаттамаларды түсіну үшін инновацияларды жіктеуді қамтамасыз ету қажет. Алайда, қазіргі уақытта жалпы қабылданған жіктеу жоқ. Ғалымдар педагогикадағы инновацияның жалпы критерийлерін бірнеше рет талдауға тырысты. В.А. Сластенин және Л.С. Подымов инновациялардың келесі түрлерін ажыратады:

-тәрбие-білім беру үдерісіне (мазмұны, әдістемесі, технологиясы, ұйымдастыру формалары, әдістері, білім беру үрдісінің құралдары, білім беру мекемесінің басшылығы) қатысты;

-ауқымдылығы бойынша (республикалық, облыстық, жаңа типтегі оқу орындары);

-педагогикалық маңыздылығына қарай (оқшауланған (жеке, жергілікті, жеке және т.б.), байланысты емес, модульдік (жеке, өзара байланысты инновациялардың кешені), жүйелік);

-Туындауы немесе шығу тегіне қарай (модификациялау, яғни жақсартылған, біріктірілген (бұрын белгілі жаңа құрамдасқа қосылған), түбегейлі жаңа).

Білім беру саласындағы инновациялық үдерістер ерекшелігінің толық көрінісін көру үшін білім беру мекемелерінің екі түрін бөліп көрсетуге болады: дәстүрлі (бір күні ашылған тәртіпке негізделген тұрақты жұмыс және дамып келе жатқан. Субъектілік құрылым инновациялық қызметті қамтыды: ректор, проректор олардың орынбасарлары, білім алушылар, ата-аналар, әдіскерлер, оқытушылар, білім беру органдарының қызметкерлері және т.б. Бұл құрылым инновациялық үдерістің әрбір кезеңдерінің барлық қатысушыларының функционалдық және рөлдік өзара байланысын есепке алады. Әлбетте, инновациялық процестер, жоғары оқу орындарында және басқа да білім беру мекемелеріндегі инновациялық үдерістер барлық деңгейдегі әсер етеді. Инновациялық үдерістің тағы бір өзіндік ерекшелігі оның циклдік сипаты болып табылады, ол кез келген жаңа енгізуден өтетін келесі кезеңдерде көрнекі түрде көрсетіледі: пайда болу (бастау) - жылдам өсу - жетілу-игеру-диффузия (тарату) - қанығу (оқытушылардың игеруі, оқу және басқару процесінің барлық бөліктерін басып алу) - рутинизация (жаңалық нормаға айналады) - дағдарыс (жаңа салаларда жаңалықты қолданудың мүмкін еместігі) - мәре ( жаңалық осындай болудан қалады немесе басқалармен ауыстырылады/ауыстырылады). Кейбір жаңалықтар "сәулелену" деп аталатын тағы бір кезеңді бастан кешуде. Бұл кезең жаңартумен бірге жаңашылдық жойылмаса, жаңартылып, жүйеге одан да көп әсер ете отырып, жиі жаңартылады.

Шын мәнінде, инновациялық процестер жүйелік: олар көптеген компоненттерді қамтиды, бірақ олардың қарапайым сомасы жалпы инновациялық процесті сипаттайтын құрылымдық байланыстар мен заңдылықтарсыз жеткіліксіз. Инновациялық процестерді тұтас ұғыну олардың дамуындағы жетекші үрдістер мен қайшылықтарды ашуды талап етеді. Педагогикалық жаңалықтарды құруды, игеруді және қолдануды біріктіретін инновациялық үдерістер жалпы білім беру жүйесін жаңарту процесін айтарлықтай жеделдетуге қабілетті. Кез келген инновация білім беру үдерісі жағдайында өмір сүре алмайды. Жаңа енгізілімнің өмір жолының ең басында, жоғарыда айтылғандай, әзірлеуші оның өміршеңдігін, өзектілігін дәлелдеуі тиіс. Кем дегенде екі теріс сценарийлерді кездестіруге болады. Біріншісі-инновациялық менеджмент саласындағы инновация авторының әзірлігі жеткіліксіз, ал екіншісі-егер автордың бастапқы идеясы іске асыру барысында теріс нәтижелер көрсететін өзгерістерге ұшыраса. Тағы бір тәуекел инвестициялық тұрақсыздық болуы мүмкін. Дәстүрлі оқыту әдісіне үйренген білім беру мекемесі басшылығының өкілдері де жиі кедергі бола алады. Инновациялық үдеріске арнайы дайындықсыз қосу олар үшін үлкен тәуекел болып табылады. Өндірілетін өзгерістердің тереңдігінен бастап инновациялар типологиясын атап өтуге болады:

модификациялаушы инновациялар (соңғы өнімде елеусіз жақсартуға алып келеді және біршама жақсы нәтижелерге қол жеткізуге мүмкіндік береді);

-жақсартушы инновациялар (айтарлықтай артықшылықтарды көрсетеді, бірақ қағидатты жаңа тәсілдерге негізделмейді);

-серпінді инновациялар (мүлдем жаңа тәсілдерге негізделген);

-интеграциялаушы инновациялар (инновацияның 3 бірінші түрін қамтиды),

-инновациялық процестің соңғы кезеңін іске асырады).

Негізгі шарттардың бірі педагогикалық инновацияның тиімділігін анықтайды-бұл жеке әдістеме проблемаларымен айналысатын, қалыптасқан дидактикалық принциптерді белсенді қайта ойластыра бастаған педагогтардың зерттеу қызметі.

Алайда жаңашыл педагог қызметі дәстүрлі оқыту шеңберіне сәйкес келмеуі мүмкін. Осыған орай, инновациялық қызмет оған барлық ұжым қатыстырылуын талап етеді.

Педагогикалық ұжымның басшылық құрамының кейбір тұлғасы инноватор болатын жағдай тән ерекшеліктерге айналып отыр. Мұндай жағдайда қарамағындағылар тарапынан болуы мүмкін реакцияларды ескеру қажет. К. Ушаков кез келген адамның инновациямен соқтығысуы кезіндегі реакциясының бес сатысын бөліп көрсетеді: терістеу, қарсылық, зерттеу, тартылу, дәстүрдену. "теріске шығару" кезінде қарамағындағылар шок пен кереғарлықты сезінеді, өйткені педагогтар көбінесе өткен жылдардың тәжірибесіне бағытталған, ол оларды әбден қанағаттандырады. Осы кезеңде педагогикалық ұжымды енгізілетін инновациялардың сипаты туралы жеткілікті дәрежеде хабардар ету маңызды. Дайын емес пікірлер мен наразылықтарды елемей, оларды болашаққа бағыттау және бейімделу үшін жеткілікті уақыт беру керек.

"Қарсылық" кезеңінде жиі өзгерістің болмауын түсінумен байланысты көңіл-күйді байқауға болады. Осы кезеңде басшылыққа "кері байланысты" жолға қою керек: ұжымды тыңдау, ауытқушылықтарды қолдау.

"Зерттеу" кезеңінде қарамағындағылар көбінесе қызметтің жаңа нысандарында бағдарлана бастайды. Мұнда процесті нақты бақылау, динамиканы бақылау қажет. Шығармашылық топтардың пайда болуы "тартылу" кезеңі кезінде бақылануы мүмкін. Мақсаттар нақтыланады, қызметті үйлестіру жақсартады, ұзақ мерзімді мақсаттар талқыланады. Жаңа білім беру педагогтан инновациялық мінез-құлық көрсетуді талап етеді. Инновациялық мінез-құлық-бұл даралықты барынша дамыту. Жаңалықтарды реттеудегі ең үлкен проблемалардың бірі өзгерістер қарсылығының феномені болып табылады. А. И. Пригожиннің пікірінше, жаңалықтарды енгізуге қарсы дәлел ретінде "Иә, бірақ"

"Бұл бізде бар". Мұны растау үшін ұқсас жаңалық келтіріледі. Бұл жағдайда оппоненттің міндеті ұқсастықтың алдамдылығын және айырмашылықтардың маңыздылығын дәлелдеу қажеттілігі болып табылады.

"Бұл бізде болмайды". Айтушының пікірінше, жаңашылдықты енгізу мүмкін емес. "Бұл басты мәселелерді шешпейді". Жаңалық тиімсіз, ал жаңашыл осындай қызметке қабілетсіз болып табылады.

"Бұл пысықтауды қажет етеді". Кез келген жаңалық үнемі жаңартуды және пысықтауды қажет етеді.

"Мұнда бәрі бірдей емес". Егер белгілі бір бөліктерді жаңалықтан айыратын болса, онда жоспарланған әсер болмауы мүмкін. "Басқа да ұсыныстар бар". Бұл нұсқа алдағы жаңалыққа балама, бірақ шешімді жақсарту үшін емес, жаңалықтардан бас тарту үшін.

Жоғарыда аталғандардың барлығын кез келген педагогикалық жаңалықтарды енгізу заңдылықтарын сипаттауға қолдануға болады.

Педагогтың инновациялық қызметке дайындығы педагог қызметіндегі педагогикалық инновациялардың жетіспеушілігін толық көлемде түсінуі тиіс. Осы сәтте педагогикалық технологиялар саласындағы ақпаратты қадағалау маңызды. Педагог эксперименталды қызметке қызығушылық танытуы және түрлі педагогикалық әдістемелер мен міндеттерді жасауға бағытталуы тиіс. Инновациялар дағдыларын игеріп қана қоймай, сонымен қатар олардың таралуына белсенді ат салысып және жаңа инновацияларды дамыту қажет.

Егер мұғалімдердің инновацияларға жалпы дайындығы туралы айтатын болсақ, олар мотивациялық дайындығы, инновация саласындағы құзыреттілігі, сондай-ақ педагогикалық инновациялар саласында анықталады. Байланыс саласының маманы Эверетт Роджерстың инновацияларды жіктеу жүйесі бар. Ол зерттеу жүргізу арқылы әрбір адамның инновацияға деген көзқарасы әртүрлі екенін анықтады.

Кейбіреулер әлдеқайда тез қабылдайды, бірақ біреуге инновацияны меңгеру ұзақ уақытты талап етеді. Бұл факт мұғалімнің кез-келген жаңалықты қабылдауына белгілі бір кедергі болуы

мүмкін. Білім берудің кез-келген деңгейінде инновациялық процесті қамтамасыз ету бойынша іс-шаралар кешенін және тікелей үдерістің өзі инновациялық қызмет деп аталады. Инновациялық қызмет педагогикалық үдерістің құрамдас бөліктеріндегі өзгерістер: формалар, әдістер, білім мазмұны, мағынасы, мақсаттары, оқу технологиялары және т.б. сияқты бірқатар функцияларды қамтиды.

Инновациялық үдерістің маңызды ерекшеліктерінің бірі - циклдік сипат. Білім беру жүйесінде инновациялық үдеріс белгілі бір жаңалық немесе идея білім беру инновациясына айнала алатын әрекеттер жиынтығын көрсетеді.

Инновациялық процесті жергілікті тәжірибе немесе жергілікті инновация сияқты тұжырымдамамен шатастыруға келмейді. Егер енгізілген нәрсе жүйелі сипатта болса, тұтастықпен ерекшеленсе, содан ғана бұл өзгерістерді инновациялық қызмет деп атауға болады.

Заманауи білімнің белгісі - педагогикалық идеяларды, жоспарларды және әр түрлі стратегияларды оқыту саласындағы молшылық, әрі оларды іске асыру. Әрбір жеке инновация үшін өз әдісі мен стратегиясын әзірлеуге болады.

Отандық және шетелдік ғалымдардың көбісі мынадай инновациялар жасалуы мүмкін болатын жалпы шарттармен келіседі:

- бастапқыда педагогикалық кадрларды инновацияларға үйрету қажет
- болжамды стратегия ұсынылып, іске асырудың уақытын және қолданылуын бағалау, мақсаттар, күтілетін нәтиже, талаптар;
- жеке стратегияның сипаттамаларын талдау, түрлі инновациялық стратегияларды енгізу;
- әртүрлі жағдайларды ескере отырып, инновациялық стратегиялардың тиімділігін бағалау, бастаманы көтермелеу.

Дизайн процесі, инновацияларды құру мұғалімнің сыни (критикалық) және шығармашылық ойлауын жүзеге асыру кезінде талап етеді. Кез-келген жаңалықтың оқшауланған жаңа идея ретінде қабылданбауы керек екенін түсіну маңызды.

Егер жоғарыда айтылғандардың барлығын жинақтаса, онда инновациялармен жұмыс істеу кезіндегі табысты педагогикалық қызметтің кепілі педагогтардың инновациялық қызметке дайындығын қалыптастыру болып табылады деген қорытындыға келуге болады.

#### **Қолданылған әдебиеттер тізімі:**

1. Ангеловски, К. Педагогтар және инновациялар/ К. Ангеловски. – М.: 1991. – 159 б.
2. Слостенин, В.А. Педагогика инновациялық қызмет. В.А. Слостенин, Л.С. Подымова - М.: ИЧП «Издательство Магистр», 1997.- 224б.
3. Хуторской, А. В. Типологии педагогических нововведений / А. В. Хуторской // Школьные технологии. 2005. – № 5. – б. 10-24.

### **ТҮЙІНДЕМЕ/RESUME**

**Туркенов Талгат Куанышевич  
Нурмаканова Ардак Аскаровна**

**Академия «Болашак», Караганда, Республика Казахстан**

#### **ПЕДАГОГИЧЕСКИЕ УСЛОВИЯ ФОРМИРОВАНИЯ ГОТОВНОСТИ УЧИТЕЛЕЙ К ВНЕДРЕНИЮ ИННОВАЦИОННЫХ ПЕДАГОГИЧЕСКИХ ТЕХНОЛОГИЙ**

Статья посвящена педагогическим условиям формирования готовности учителей для внедрения инновационных педагогических технологий.

Инновационная деятельность рассматривается авторами как получение, распространение и потребление любых инноваций будущими специалистами, что является необходимым условием повышения качества высококвалифицированных кадров колледжа.

**Ключевые слова:** педагогические технологии, инновации, образование, работа в команде, исследование.

**Turkenov Talgat**

**Nurmakanova Ardak**

**Academy "Bolashak", Karaganda, Republic of Kazakhstan**

#### **PEDAGOGICAL CONDITIONS OF FORMATION OF READINESS OF TEACHERS TO IMPLEMENTATION OF INNOVATIVE PEDAGOGICAL TECHNOLOGIES**

The article is devoted to the pedagogical conditions of the formation of the readiness of teachers to introduce innovative educational technologies. Innovative activity of authors is one of the urgent measures

aimed at obtaining, disseminating and consuming any innovation, which is one of the leading components of the vocational education system, which is a necessary condition for improving the quality of college's highly qualified personnel.

**Keywords:** Pedagogical technologies, innovation, education, teamwork, research.

УДК 37

МРНТИ 77.03.05.

**Туницкая Марина Николаевна**  
**kotenok\_818181@mail.ru**

**Коваленко Людмила Владимировна**  
**KovalenkoL@kgmu.kz**

**Райнгардт Елена Анатольевна**  
**elena-Reingard@mail.ru**

**Медицинский Университет Караганды, Караганда, Республика Казахстан**

## **РОЛЬ СПОРТИВНЫХ ИГР В СОВРЕМЕННОМ ОБЩЕСТВЕ**

В данной статье говорится о том, что спортивные игры можно с уверенностью назвать универсальным средством физического воспитания всех категорий населения – от детей дошкольного возраста до пенсионеров. Систематические занятия физической культурой и спортом сохраняют молодость, здоровье, долголетие и формируют здоровый образ жизни.

**Ключевые слова:** спорт, физическое воспитание, специфическая форма упражнений, двигательная активность.

Спорт пришел к нам из глубины веков. Он полезен для здоровья, потому что заставляет работать все тело. В современном мире люди все меньше и меньше двигаются во время работы. Как следствие организм не получает достаточную нагрузку, становится менее подвижным. Быстро приходит усталость.

Игры в современном обществе занимают важное место. Такая оценка относится к спортивным играм, которые составляют его самую молодую разновидность. Появление современных спортивных игр обусловлено коренными изменениями в материальных условиях жизни, начало которым было положено промышленной революцией XIX в. Именно тогда появилась необходимость разумно использовать свободное время. С этой целью стали использовать народные игры, корни которых уходят в далекое прошлое. Переосмыслив их и приспособив к новым условиям жизни, введение единых правил дало возможность всем любителям игр встречаться друг с другом в состязаниях. В результате появились зрители, которые с интересом наблюдали за поединком.

Именно тогда было положено начало родословной таких популярных сегодня игр: хоккей, регби. Несколько позже оформились правила соревнований по баскетболу, волейболу и гандболу. По статистике ЮНЕСКО, спортивные игры в наши дни стали самым массовым видом спорта. Баскетбол, например культивируется в 160 странах мира, футбол - в 150, волейбол – в 130. Именно в игре, где моделируются реальные жизненные условия, наилучшим образом формируются качества личности, определяющие успешность трудовой деятельности человека.

Игровая деятельность направлена на совершенствование самого человека, его психической и физической деятельности. Эти особенности объясняют ту тесную связь и взаимное влияние, которое существует между трудом и игрой. В этом находит свое выражение социальная функция игры, обеспечивающая развитие как отдельного индивида, так и общества в целом. Здесь уместно отметить, что многие направления в культурной жизни и искусстве обязаны своим существованием игре, под влиянием которой формируется способности к творческому самовыражению. Развитие фантазии, интуиции, изобретательности, так необходимых в сфере науки и техники, также происходит в процессе игры. Но самым важным аспектом влияния игры следует признать осуществляемую через нее социальную интеграцию. В этом отношении особенно важны спортивные игры как социальная форма организации совместной деятельности по достижению общей цели. Каждый коллектив играющих, есть ничто иное как социальная микросистема со своим распределением ролей и характером взаимоотношений между участниками.



В сфере физического воспитания игре принадлежит роль предшественника современного спорта. Именно в игре родилось состязание, которое со временем превратилось в спорт (и в том числе в спортивные игры) со всем его многообразием форм и проявлений. О близком родстве игры и спорта сегодня нам напоминают самые крупные спортивные состязания современности и олимпийские игры.

Таким образом, игра – специфическая форма упражнений, возникающая и развивающаяся параллельно с развитием человеческого общества. Здесь можно выделить четыре аспекта: биологический, социальный, психологический и педагогический. Каждый из них позволяет обрисовать значение этого вида деятельности при решении вопросов становления и совершенствования природы человека. Но только в их совокупности можно представить истинную ценность игры как явления порожденного силой и могуществом человеческого разума.

С развитием общества роль игры в его жизни возрастает. Этому способствует научное обобщение богатого опыта, раскрытие ее сущности; возрастание умения правильно использовать ее при решении различных задач и развитии ее содержания, что само по себе опровергает ложный тезис с ее неизменностью, вечном характере и предопределенности проявлений. Развитие игры непрерывно и протекает под воздействием множества факторов. Первыми следует назвать материальные условия существования. Изменения условий жизни отражаются в содержании игр. Другой фактор – накопление жизненного опыта, народной мудрости. Игры – один из элементов культуры, результат народного творчества.

В них отражены традиции народа, вековой уклад его жизни и опыта. Лучшая иллюстрация этого у национальных игр. Недаром одна из монгольских пословиц гласит: «Хочешь узнать, что за народ живет в стране, взгляни на игры его детей».

Развитие игр тесно связано с формированием теории и практики физического воспитания. Уже на первых этапах становления общества игра использовалась как средство подготовки воина, который должен быть ловким и сообразительным, обладать зорким глазом, быстрыми ногами и меткой рукой. В истории Древнего Египта, Греции, Рима есть множество свидетельств о том, какое большое место занимала игра в системе физической подготовки молодежи.

В более поздние времена, наряду с достоинством воина, стали высоко цениться и качества работника, мастера ремесла и искусств – точность, глазомер, ловкость, творческая фантазия и умение хорошо отдохнуть. И здесь лучшим помощником оказалась игра. Так, постепенно сложилась определенная система использования игр в целях подготовки подрастающего поколения к общественно полезной деятельности. В наше время популярность игр, а следовательно, и выполняемая ими социальная функция значительно возросла. Возрастание роли и значения игр в будущем предопределяется научно – технически развитием, освобождающим человека от больших затрат времени для производства средств существования.

«Упражнения в радости» - игра открывает каждому возможность полезно использовать свободное время. Это делает ее одним из самых привлекательных средств активного отдыха и развития творческих способностей людей. Тем самым игра выполняет исключительную по своей важности социальную функцию – функцию воспроизводства творческого потенциала современного общества.

По разнообразию оказываемого влияния спортивные игры не имеют соперников. Сегодня все практически возможные варианты двигательной деятельности охвачены ими. И при необходимости в каждом конкретном случае может быть рекомендована именно та игра, которая окажет нужное влияние. Это и почти полностью «обездвиженные игры», требующие исключительной мыслительной деятельности (шахматы, шашки, тогыз кумлак игра и т.д.) и самые интенсивные, требующие высочайшего физического и психологического напряжения, коллективные игры с преодолением активного противодействия соперника, где необходимо не только в совершенстве владеть своим телом, предметом игры и инвентарем, но и специальными средствами передвижения (хоккей на коньках и на роликах, вело -, мото -, и автобол, конное поло).

Спортивные игры разнообразны и многочисленны. Между ними существует и сходство и различие, что позволяет разделить их в относительно общие группы и тем самым облегчить их выбор.

#### **Список использованных источников:**

1. Выдрин В.М. «Спорт в современном обществе» // М.: «Физкультура и спорт», 2007. – С.292

2. Железняк Ю.В., Портнова Ю.Н., «Спортивные игры» Учебник для студентов высших уч. заведений // М.: Академия, 2004.
3. Лаптев А.П. «Теория и методика физической культуры» // М.: «Физкультура и спорт», 2007.
4. Погадаев Г.И. «Настольная книга учителя физической культуры» М.: «Физкультура и спорт», 2004.
5. Туркунов Б.И., Воронков В.В., Аникин А.И., Елина Н.В. «Спортивные игры» // МГОСТИ: «Коломна», 2011

## ТҮЙІНДЕМЕ / RESUME

**Марина Николаевна Туницкая  
Людмила Владимировна Коваленко  
Елена Анатольевна Райнгардт**

**Қарағанды Медицина Университеті, Қарағанды, Қазақстан Республикасы  
ҚАЗІРГІ ҚОҒАМДАҒЫ СПОРТТЫҢ РӨЛІ**

Бұл мақалада айтылғандай, спортты мектепке дейінгі балалардан, қарт адамдарға дейінгі барлық санаттары үшін әмбебап дене шынықтыру құралдары деп атауға болады. Дене шынықтыру мен спортпен айналысу жүйелі түрде жастықты, денсаулықты, ұзақ өмір сүруді қалыптастырады және салауатты өмір салтын қалыптастыруға көмектеседі.

**Кілттік сөздер:** Спорт, дене шынықтыру, арнайы нысанды жаттығу, қозғалыс белсенділігі.

**Tunitskaya Marina  
Kovalenko Lyudmila  
Rayngardt Elena**

**Karaganda Medical University, Karaganda, Republic of Kazakhstan**

## THE ROLE OF SPORTS IN MODERN SOCIETY

This article says that sports can be safely called the universal means of physical education for all categories of the population, from preschool children age to pensioners. Systematic physical training and sports preserve youth, health, longevity and form a healthy lifestyle.

**Keywords:** sport, physical education, specific form of exercise, physical activity.

### List of references:

1. Vydrin V.M. "Sport in modern society" // М.: "Physical culture and sport", 2007.-С.292
2. Turkunov B.I., Voronkov V.V., Anikin A.I., Elina N.V. "Sports Games" // МГОСТИ: Kolomna, 2011
3. Laptev A.P. "Theory and methods of physical culture" // М.: "Physical culture and sport", 2007
4. Pogadaev G.I. "Table book of a teacher of physical culture" М.: "Physical culture and sport", 2004
5. Zheleznyak Yu.V., Portnova Yu.N., "Sports Games" A textbook for students of higher education. institutions // М.: Academy, 2004

УДК 373.2.01  
МРНТИ 14.23.01

**Шалтаева Роза Жиёмбаевна  
roza-r-9@mail.ru**

**«Болашақ» академиясы, Қарағанды, Қазақстан Республикасы**

## УАҚЫТТЫ БАҒДАРЛАУ ТҮСІНІКТЕРІН ҚАЛЫПТАСТЫРУ ӘДІСТЕМЕСІ ЖӘНЕ ЖЕТІЛДІРУ ЖОЛДАРЫ

Бұл мақалада, мектеп жасына дейінгі балаларды уақытты сезінуін белгілі уақыт бөлігін сезініп, оларды анықтай білуді бес жастан бастап-ақ дамыту керектігі көрсетілді. Зерттеулердің көрсеткіштері бойынша мектеп жасына дейінгі ересек топтағы балаларда уақыттағы әрекетін реттеу әдісін қалыптастыру мүмкін. Автор, ол үшін өмірге керекті әртүрлі уақыттағы уақыт аралықтарына

балалардың назарын аударатын арнайы жағдайлар туғызу қажет және осы уақыт бөліктерінде не істеп үлгеру керек екеніне назар аударады.

**Кілтті сөздер:** кеңістікте бағдарлау, уақытты бағдарлау, сан ,цифр, мөлшерлік сан – уақыт, тәулік уақыт апта күндері,жыл мезгілдері

Балабақшада математиканы оқыту – күнделікті өмірде және тұрмыста кеңінен қолданылып, мектепке басқа да пәндерді табысты оқу және білімді жалғастыру үшін қажетті математикалық білім, білік, дағдалардың практикалық негізін қалайды және сабақты түсінікті жүргізуге, қорытынды жасауға, салыстыруға т.с.с. машықтанады, адамның ақыл-ойының жетілуіне көмектеседі. Қазіргі таңда даму, жаһандану заманында математика пәні ерекше орынға ие. Жылдан жылға оның маңызы артып отыр, сондықтан әрі қарай даму үшін математиканың қарапайым түсініктерін дұрыс меңгерген жөн. Бүгінгі таңда білім беру жүйесінің алғашқы буыны болып табылатын мектепке дейінгі кезеңде балалардың ақыл-ой қабілетін жан-жақты дамыту және тәрбиелеу мәселесіне ерекше мән берілумен тақырыптың өзектілігі түсініледі. Өйткені, мектепке дейінгі кезеңде шаралардың басты міндеттері ең алдымен баланың танымдық қызығушылығын арттыру, баланың психологиялық ерекшеліктерін ескере отырып тәрбиелеу болып табылады. Қарапайым математикалық ұғымдарын қалыптастыру бағытындағы шаралар да осы міндеттерді жүзеге асыруды көздейді. Қоғамыздағы өзгерістер де қарапайым математикалық ұғымдарды қалыптастыру әдітемесін мазмұндық жағынан өзгертуге ықпал етеді. Педагогикалық ғылымның аталған саласына В.А. Козлова, В.А. Степанов, Носова Е.А., Л.С.Метлина, Е.И. Щербакова, және тағы да басқа ғалымдар өздерінің елеулі үлестерін қосқан [1-5].

Қазіргі еңбек шарты адамнан әрекет үрдісінде уақыт ағынын қадағалай білуде, оны уақытқа бөлуде, белгілі жылдамтықтағы әртүрлі сигналдарға жауап қайтаруда және берілген уақыт аралығында өзінің әрекет қарқынын жылдамдатып немесе бәсеңдетуде, уақытты ұтымды пайдалануды талап етеді. Ол үшін уақыт сезімі дамыған болу керек. Бұл адамның ұйымшыл болуына түрткі болады, уақытты сақтауға, оны дәл ұтымды пайдалануға көмектеседі. Уақыт тек қана әртүрлі әрекет түрлерінің реттеушісі ғана емес, сонымен қатар адамның әлеуметтік қатынасының реттеушісі болып табылады. Уақыт оқушының өмірі мен оқу әрекетін 1-сыныптан бастап-ақ реттейді. Балалардың бастапқы оқыту үрдісінде ақыл-ойдың дамуына Б.Т.Ананьев психологиялық-педагогикалық зерттеулер жүргізді. Мектепке бару кезеңінде, уақытты ажырату қабілеті дамыған балалар көптеген қосымша қиындықтарды жеңуге тура келеді. 1-сыныптан бастап-ақ балалар сыныпта бір қарқынмен және ретімен жұмыс істейді, берілген уақытта жатып, белгілі уақыттағы өзінің іс-әрекетін басқарып, оны сақтай білуі керек. 1-сынып оқушылары сабаққа кешікпей келуді, үйде уақытында сабағын дайындауды бастауы бәріне үлгеруді үйрену керек. Мектептің балаға қойылатын осы талаптарының барлығына оны мектеп жасына дейін дайындау керек. Әсіресе оған қажеттілік 6 жастан мектепке барған кезде өседі. Сондықтан балаларда уақытты сезінуін белгілі уақыт бөлігін сезініп, оларды анықтай білуді 5 жастан бастап-ақ дамыту керек. Зерттеулердің көрсеткіштері бойынша мектеп жасына дейінгі ересек топтағы балаларда уақыттағы әрекетін реттеу әдісін қалыптастыру мүмкін. Ол үшін өмірге керекті әртүрлі уақыттағы уақыт аралықтарына балалардың назарын аударатын арнайы жағдайлар туғызу қажет және осы уақыт бөліктерінде не істеп үлгеру керек екенін көрсету керек. Уақыт аралықтарын әрекет үрдісінде өлшеуді содан кейін оған өз бетімен баға беруді, өз іс-әрекетін есептеп және оны алдын-ала белгіленген уақытта орындауды үйрету қажет. Уақыт түсінігін қалыптастыратын факторлар негізінен мыналар жатады: Уақыт эталондарын білу (олар жайлы жалпы түсінік). Бала қандай да бір уақыт ұзақтығын немесе уақыт аралықтарының ұзақтығын өз бетімен анықтау үшін ол сағаттағы уақыт шараларын және сағатты қолдануды үйрену керек.

Құмсағаттар – балалардың уақытты өлшеулері үшін қолдануларына ыңғайлы барынша тиімді құралдардың бірі. Құм сағаттардың уақытта санау талабы жоқ, әрі өте көрнекік үйде өз әрекеттерін уақыт аралығында үйлестіруге дағдылана отырып, балалар біртіндеп өз әрекеттерінің қарқынын, минут ішінде орындауға дағдылана түседі, әрі бірнеше анализаторлардың (көру, бұлшық ет сезімі) көмегімен минут интервалын сезініп, қабылдап, дағдылана бастайды. Уақыт есебі факторын балалардың өзі реттен, түсіне бастайды.

Сонымен қатар, белгілі бір уақыт аралығында істеген жұмысын түсіне білулеріне сөздік әдістердің де зор ықпалы бар. Мысалы: «бір минут ішінде, сендер 7, 8 шаршыны қиып үлгердіңдер» т.б.

Уақытты бағдарлауға күнделікті әрекет түрлерінде: атын, оқу, сабақ, серуен, үй тұрмысын әбден үйреніп қалыптасуға болады. Әсіресе балалармен үйде, серуенде немен айналысқандары туралы сұраудың маңызы зор. Сен кеше таңертең не істедің? Сен бүгін түсте не істедің? деген сауалдарға бала өз істеген іс-әрекеттерін тәуліктің бөліктеріне сәйкес естеріне түсіріп уақыт кезеңдерін ажыратуға дағдыланып, уақыт ұғымдары қалыптаса бастайды.

Бала бүгін, кеше, ертең ұғымдарымен таныса отырып, тәулік және оның құрамы туралы жан-жақты біле бастайды.

Уақыт ұғымдарының сөздік атауларымен таныса отырып, бала баяу, тез, біршама қарқын деген ұғымдармен жете таныса бастайды. Балаларда біртіндеп тәуліктің бөліктері, алмасып отыратыны туралы ұғымдар қалыптаса бастайды, балада бір тәулік екінші тәулікпен, бір күн екінші күнмен ауысып отыратындығы туралы түсініктер қалыптаса бастайды.

Сондай-ақ, балаларға апта күндерін, жыл мезгілдерін атап үйретудің маңызы өте зор. Сонымен бірге уақыт ұғымдары, тәулік бөліктері туралы ұғымдарын қалыптастырғанда күннің қозғалысын, ертеңгілік, түсте, кешке қалай ауысатынын түсіндіру қажет. Күннің, ауадағы құбылыстардың қоршаған болмыстың құбылысы туралы түсіндірудің маңызы зор.

Уақытты бала нақты бір белгімен тығыз байланыста ғана түсіне алады. Мысалы, ертең – күн өте жарық болары, түн – қап-қара қараңғы болары.

Уақыт ұғымдарын қалыптастыруда балалардың дербес әрекеттерінің де зор маңызы бар. Баланың сан алуан әрекеттерінің қатарында ол әрқашан үздіксіз орындайтын, қайталанып отыратын әрекеттерде бар, мысалы, жуыну, тамақтану т.б. міне осы әрекеттерге сүйене отырып, әрбір баланың жеке тәжірибесіне сүйене отырып, уақыт ұғымдарын бекітуге болады.

Бұл балаларға уақыт арақашықтығын және осы немесе басқа уақыт бөлігінде шынайы не істеп үлгеретіндерін сезінуге мүмкіндік береді. Кейіннен бұл уақыттағы өзінің әрекетін жоспарлауды қалыптастыруға негіз болады, яғни бөлінген уақытқа сай жұмыс көлемін таңдайды. Балаларда уақыт аралықтарын сағатсыз бағдарлауды уақыт сезімінің негізінде дамыту. Балабақшадағы ересектер тобындағы балаларды 1 минут аралығындағы уақыт сезімдерін дамыту. 1 минут - бұл бастапқы балаларға түсінікті уақыт бірлігі, бұдан 3,5 және 10 минуттар құралады. Тұрмыста бұл уақыт шаралары қоршаған адамдардың сөздерінде жиі кездеседі «1 минуттан соң», «осы уақытта», «бір минут күте тұрыңыз» деген тәрізді сөздерді балалар жиі естиді, бірақ бұл аралықтар туралы түсінігі бара-бар емес. Сондықтан балалармен алдын-ала минуттық аралықтарды қабылдау жұмыстарын бастау керек. Ал дайындық топтарында 3,5 және 10 минуттық аралықтағы уақыт сезімдерін дамытып сағаттағы уақытты анықтауды үйрету керек. Жұмыстың әдістері және оның ұйымдастырылуы: Балалардың 1,3,10 минут ұзақтығымен таныстыру. Көрсетілген аралықтарды балалардың қабылдауы үшін секундомер, құмсағат (ересектер тобында) құрастырушы сағатын (дайындық топтарында) қолдану керек. Балаларға белгіленген уақытта жұмысты орындауды үйрету керек. Ол үшін әрекет ұзақтығын бағдарлауды және уақытты өлшеуді және әрекет екінін реттеуді үйрету керек. Бұл жұмысты кезеңмен орындау қажет. Бірінші кезеңде құмсағат арқылы әрекеттің орындалуының аяқталу мерзімін анықтауды үйрету керек. (тапсырманы 1 минут ішінде орындап, уақытты минуттық құмсағатпен бақылау) Бұл балаларды өлшемдерді пайдалану тәжірибесін молайтуды қамтамасыз етеді. Екінші кезеңде әрекет үрдісіндегі уақыт аралықтарының ұзақтығының ұсынысын бағалауды үйрету қажет. Тәрбиеші балалардың әрекет ұзақтығына дәл баға берілуін назарында ұстайды. Үшінші кезеңде әрекет ұзақтығы туралы түсінікті негізге ала отырып, оны алдан-ала берілген уақыт бөлігінде әрекет көлемін жоспарлауды үйрету керек. Берілген уақытта орындалатын жұмыс жоспарының көлемі құмсағат көмегімен тексеріледі. Төртінші кезеңде өмір бөлігіндегі уақыт ұзақтығын бағалауға үйрету (тұрмыста, сабақта, ойында) Бұл жұмыстар математика сабағында жүргізіледі. Бағдарлама материалының бірінші 3 сабақта ересектер тобына қосылатын келесі тапсырмалар: Балаларды 1 минут ұзақтығымен таныстыру; Уақытты құмсағатпен бағыттай білуді, әр түрлі әрекет барысында орындай білуге үйрету. Берілген тапсырманы қанағаттанарлықтай уақытында орындай білу сезімін қалыптастыру. Бірінші сабақта 1 минут туралы ұғымдарын қалыптастыру. «Минут – бұл алпыс секунд, ал секунд тіпті қысқа;» бір дегенше – секунд өтіп шығады, ал минутта алпыс секунд бар деп, 1 минуттың ұзақтығын секундомер арқылы көрсете отырып тәрбиеші түсіндіреді. Балаларға бұл құрылғының аты секундомер екенің түсіндіріп және секундомер қалай қозғалатынын көрсетіп, оның бір рет айналу қозғалысы әрқашан 1 минут болатынын түсіндіреді. Мектеп жасына дейінгі балаларды 1 минут отырғызып оның ұзақтығын секундомермен өлшеуді ұсынады. Балаларға бұдан кейін құмсағатты көрсетіп, оның неге бұлай аталатынын сұрайды. Тәрбиеші 1 минут ұзақтығын құмсағат және секундомер арқылы бір мезгілде көрсетеді. Балалар тәрбиешімен бірге 1 минутты секундомер



және құмсағаттың көмегімен өлшеу керек деген шешімге келеді. Тәрбиешілер мен балалар уақыт өлшеуіш құрылғыларын қалай қолдану туралы айтады. Содан кейін әрбір үстелдің үстіне құмсағаттарды қойып және 1 минут ішінде не істеп үлгергендігі жайлы балаларға айтқызуды ұсынады. Олар бұл сабақта және келесі сабақта 1 минут ішінде не істеп үлгергендігі жайлы өздерін тексеру керек. Балалар бірінші сабақта үш тапсырма орындайды:

1) 1 минуттық құмсағатты бақылай отырып, 1 минут аралығында таяқшалардан қандай да бір өрнек салу керек. Әрбір үстелде отырған балаларға бір уақытта құмсағатты аудару туралы белгі беріледі және жұмыс барысында бақылап отырады. Құм толығымен ағып біткенде, уақыт аяқталады, жұмыс дереу тоқтатылып, қолдарын стол үстінен алады. Жұмыс аяқталған соң 1 минут ішінде кім қанша және қандай өрнек салып үлгергендігі жайлы әңгімелейді. Тәрбиеші құмсағатпен жұмысты орындау барысында уақытында бақылап үлгеріп бітірген балаларды ерекше бағалайды.

1) 1 минут ішінде он тал таяқшаны жаяды.

2) 1 минут ішінде таяқшаларды бір қорапшаға салады.

Күн, ай, апта, жыл мезгілдері ұғымдарымен таныстырудың негіздері.

Уақыт ұғымдарын қалыптастыру бағытында ең алдымен табиғи құбылыстарды басты назарда ұстау қажет. Күн мен түннің алмасуы, жыл мезгілдерінің ауысуы, жер шарының бойымен бір тәулік ішінде айналуы, Айдың Жерді айналуы, Жердің Күнді айналуы. Жер шарының өз осімен айналуы бір тәулікке тең, әдетте бір күн деп те атап жатады. Тәулік уақыт өлшемі ретінде өзінің сандық сипатына ие, яғни 24 сағат. Бұл уақыттың табиғи өлшемінің ең алғашқысы болып табылады. Тәулікті 4-ке бөлу қалыптасқан: таңертең, күндіз, кеш, түн. Бұлайша бөлу объективті өзгерістерге де байланысты.

Бүгінгі еңбек жағдайлары адамның уақытты ескеріп отыруын қажет етеді. Нақты уақыт интервалдары аралығында өз әрекеттерін тездетіп не баяулатып отыруды талап етеді. Адам өзін кез келген әрекет барысында уақытқа қарай бейімдеуі тиіс.

Уақыт адамның түрлі әрекеттерінің үйлестірушісі ғана емес, адамның әлеуметтік қарым-қатынастырының да үйлестірушісі бола алады. 1-сыныптан бастап уақыт баланың өмірі мен оқу іс-әрекетінің шынайы үйлестірушісі бола алады. Б.Г.Ананьевтің жетекшілігімен оқу әрекетіне байланысты баланың ақыл-ой қабілетінің дамуын зерттеуге бағытталған бірқатар зерттеу шаралары жүргізілді.

Бұл зерттеулер баланың мектептегі оқу әрекетіндегі әрбір кезеңінде, балалардың дағдалары мен іскерліктерінің дамуында уақыт ең басты шарт екендігі дәлелденді.

Уақытты сезінулері қалыптасатын факторларға мыналар жатады:

1 Уақыт эталондарын білуі (олар туралы ұғымдарын жалпылау). Балада қандай уақыт аралығы айтылатындылығы туралы сезілуі үшін ол өз бетінше уақыт эталонын сезініп, уақытты сағат бойынша ажырата білу керек және сағатты қалай пайдалана білуді меңгеру қажет.

2. Мазасыздану – баланың уақыт интервалын сезінуі болып табылады. Бұл балаға белгілі бір уақыт аралығында нақты бір әрекетті орындауға тырысуға мүмкіндік береді.

3. Балаларда нақты бір уақыт интервалдарын сағат арқылы емес, уақытты сезіну арқылы қабылдауды қалыптастыру.

Уақыт ұғымдарын қалыптастыруға бағытталған жұмыстардың әдістемесі мен ұйымдастыру жолдары:

1. 1,3,5 және 10 минут ұзақтығы мен таныстыру, осы бағытта секундомер, құмсағат, конструктор сағат қолдану;

2. Түрлі әрекеттер арқылы осы уақыт ұғымдарын бекіту.

Балаларға бір аптадағы күндерді ретімен атай білуді үйретудің зор маңызы бар. Бүгін қайсы күн, кеше қайсы күн болғандығын ұғындыру керек.

Балалардың «уақыт сезімдерін» жетілдіру мақсатында түрлі жаттығулар, дидактикалық ойындар мен халық ауыз әдебиеті құралдары арқылы ұғымдарын бекітудің де маңызы бар.

Осы мақсатта сабақты ойын формасында өткізуге болады. Мысалы, «Апта күндері» ойыны.

Мақсаты: апта күндерін есте сақтау. Керекті құралдар: апта күндері шартты түрде белгіленген 1-ден 7-ге дейінгі фигуралардың немесе ұлттық бұйымдардың суреті салынған 7 сурет және 1-2 суреті жоқ тәж.

Ойынның мазмұны, мұғалім балалардың мынаған келісіп алуларын өтінеді. Біл таңбасы бар тәж – аптаның бірінші күні – дүйсенбі, екі таңба бар тәж аптаның екінші күні – сейсенбі, т.б. білдіреді. Балалар апта күндерінің атын хормен қайталайды.

Тақтаға 7 бала шақырылып, оларға тәждер таратылып беріледі. Тақта алдына шақырылған баланың әрқайсысы тәж бен таңбаның санына қарап тұрып: «Сабыр – сәрсенбі, мен – жұмамын т.б. айтады. Осыдан кейін мұғалім аптаның кез келген атын дауыстап айтады, мысалы: «сәрсенбі» деген бұйрық сөзден кейін, оны «сәрсенбі» деп білетін бала алдыға шығып тұрады. «Апта күндері, сапқа тұрындар» деген бұйрық берілісімен, басқа балалар, оның қатарына дұрыс ретпен сапқа тұруы тиіс. Сапқа тұруда қателік болса, оны орындарында тұрған балалар бірден байқайды. Бұдан соң педагог тақта алдына келесі жеті баланы шақырады. т.с.с. Бес-алты жастағы балаларға уақытты бағдарлауға берілетін тапсырмалар мен жаттығулардың маңызы.

Аптаның қай күні жетіспейді ойыны. Керекті материалдар: 1, 2, 3, 4, 5, 6, 7 бірдей цифралардың немесе ұлттық бұйымдардың суреті салынған 7 және суреті жоқ 1-2 тәж. Тәрбиеші тақта алдына жеті баланы шақырып, олардың басына суреттері бар және суреттері жоқ тәждерді кигізеді. Тәрбиеші: «Аптаның қай күні жетіспейді?» деген сұрақ қояды. Отырғандар жауап береді. Одан соң келесі жеті бала шақырылады және т. с.

«Керісінше айт» жаттығуы. Тәрбиеші мен балалар шеңбер құрып отырады. Тәрбиеші бір баланың атын атап, допты лақтырады да, әлде бір уақытты айтады, бала оған қарама-қарсы мағыналы сөзбен жауап беруге тиіс. Мәселен, тәрбиеші «таң» десе, бала «кеш» деп жауап береді, сол сияқты «күн-түн», «тал түс-жарым түн», «әрқашан-ешқашан», «кеше-бүгін», «ерте-кеш», «қыс-жаз», «бүгін-ертең», т. с.

Жұмбақ

Жаңылмастан жетеуі,

Кезек қызмет етеді.

(Аптаның жеті күні) [6]

Уақыт- объективті түрде біздің санамыздан тыс және одан әрі тәуелсіз түрде бар. Оның қабылдауы әрі танып білу-нақты уақыттың біздің санамызда бейнеленуі ғана. Уақыт мынадай ерекшеліктермен сипатталады:

1. Оның озып өтуі уақыт қозғалыспен байланысты;

2. Оның қайтымсыздығы;

3. Көрнекі формалардың болмауы; ол көрінбейді де, естілмейді де. Уақыт жөнінде түсініктерін қалыптастыруда сөздің атқарар ролі үлкен: секунд, минут, сағат, апта, ай, жыл, т.б.

Қай эталонды болсын түсіну үшін ортақ белгілерді табу қажет. Мысалы: кеше, бүгін, ертең, т.б. сөздердің мәнісін айқындау үшін ең алдымен тәуліктердің өтіп жататынын және алмасып отыратынын түсіндіру қажет.

Баланы мектепке дайындаудың тобысты болуының алғы шарты мектеп жасына дейінгі балалардың уақыт пен кеңістікті бағдарлау жөніндегі белгілі деңгейде түсініктерінің болуы.

Қоршаған өмірді бала ойын арқылы танып білетіндіктен қандай күрделі тақырып болса да, дидактикалық ойын арқылы түсіндіруге болады [7].

Балаларда уақыт және оның реттілігі туралы жұмыстар жүйелі жүргізілмеген жағдайда нақты уақыт сезімдері қалыптаспайды деп тұжырым жасауға болады.

Балаларға бір минут- 60 секундтан тұратыны туралы айта келсек, «Секунд дегеніміз өте аз», мысалы, «бір»-дегенде-секунд өтеді де шығады, ал минуттың ішінде осындай 60 секунд болады деп түсіндіру қажет секундомер арқылы 1 минутта 60 секунд болатындығын көрсетіп, санатады. "Секундомер" құралымен таныстырып, осы сөзді айтқызып үйретеді. Секундомерді көрсете отырып, оның стрелкасының (тілше) шеңбер бітімен қозғалу бағытын көрсетіп, шеңберді бір жүріп өтуі – 1 минутқа тең екенін түсіндіреді. Балалар бір минутты секундомердің көмегімен не құмсағаттың көмегімен анықтауға болатынын үйренеді.

Құмсағатты үстелге қойып 1 минутта не әрекет жасап үйренуге болатынын сұрайды. Ол үшін балалардың түрлі әрекеттерін сұрап көріп, ұйымдастырады.

Мысалы: 1. Таяқшалардың көмегімен 1 минут ішінде өрнектер құрастырады, құмсағат арқылы уақыт қадағаланады.

Құмсағат біткен кезде балалар әрекеттерін доғарып, не істеп үлгергендерін қадағалайды.

Құмсағаттар уақытты өлшеу үшін ең қолайлы әрі қажетті құралдардың бірі болып саналады, ол минуттың өтуін бақылауға мүмкіндік береді. Балондағы құмды қарай отырып, бала қанша уақыт өткенін, енді қанша уақыт қалғандығын қадағалай алады. Құмсағаттар уақыттың өтуіне сандық мән қоймайды әрі өте ыңғайлы көрнекі. Уақыт ұғымдарын қалыптастыру барысында ересек адам қажетті уақыт аралығының басталғандығын және аяқталғанын хабарлап тұруы міндетті емес. Балалар өздері уақытты есептеп, реттелуі уақытқа бейімделулері тиіс.

Балалар мен ересектердің өмірінің, бүкіл тәртібі болады уақытқа тән сезімдерді қалыптастыруға және соған сәйкес кеш, ерте, қазір, кейін деген сөздерді пайдалана білуге алғышарттар болып табылады. Уақытты білдіретін бұл сөздің сәби жастан мектеп жасына дейінгі аралықта баланың адамдармен қарым-қатынасы мен әрекеті процесінде күшті қарқынмен өседі. Бала кеше, бүгін, ертең деген сөздердің мәніне қызыға бастайды, мұның өзі ересек адамның балаға уақыттың өтпелілігін, ұзақтығын, кезеңділігін таныстыруға әсер етеді.

Сонымен, балаларда уақыт сезімін жетілдірудің басты мақсаты - уақыт аралықтарының ұзақтығымен іс жүзінде таныстыра отырып, осы уақыт аралықтарының бірінде не істеуге болатынын анықтай білуге үйрету.

Уақыт ұғымдарын бекіту үшін күнделікті оқу-тәрбие шаралары барысында балалар сабақты, үй жұмысын, ойынды бөлінген мерзім ішінде істеп үлгеруге дағдыланулары керек. Балалар үстіміздегі айдың атын білуі тиіс. Сонымен қатар жыл мезгілдерінің, апта, күндерінің, тәулік бөліктерінің ретін білулері керек.

Қортындылай келе, балаларға уақыт ұғымдарын қалыптастыру мына жүйе арқылы жүзеге асырылады: оқу материалы қажеті, белгіленген жүйе арқылы жүзеге асырылуы тиіс; нақты көрнекіліктер мен символдардың көмегі арқылы балалардың уақыт ұғымдары нақтылана түседі; уақытты бағдарлауға арналған көрнекіліктер жәрдемі арқылы уақыт реттілігін ұғына бастайды; кейін көрнекіліктердің көмегімен, ауызша нұсқаулар арқылы уақытты бағдарлай бастайды.

#### **Қолданылған әдебиеттер тізімі:**

1. Козлова В.А. Дидактические игры по математике для дошкольников. Серия: Дошкольное воспитание и обучение. М., 2016г-104с.
2. Степанов В.А. Весёлая математика для детей. – М.: Рипол-Классик 2001.-97 с.
3. Носова Е.А. Формирование умения решать логические задачи в дошкольном возрасте. Совершенствование процесса формирования элементарных математических представлений в детском саду. - М.: 1990г. с.24-37.
4. Метлина Л.С. Развитие элементарных математических представлений у детей в детском саду. 1999.-145с.
5. Щербакова Е.И. Теория и методика математического развития дошкольников. Москва 2005г.- 96с.
6. Бокижанова Г.К. Шағын комплекттілі мектепте оқу-тәрбие жұмысын ұйымдастырлуы.
7. Шалтаева Р.Ж. Ересек топтағы балалардың математикалық ұғымдарын қалыптастырудың ерекшеліктері //Международная научно-практическая конференция «Наука и образование в современном мире»// Караганда: РИО «Болашақ-Баспа»2018г. Том 3. ( б. 264-268)

## **РЕЗЮМЕ/RESUME**

### **Шалтаева Роза Жиенбаевна Академия «Болашақ», Караганда, Республика Казахстан МЕТОДИКА ФОРМИРОВАНИЯ ВРЕМЕННЫХ ПРЕДСТАВЛЕНИЙ У ДЕТЕЙ И ПУТИ СОВЕРШЕНСТВОВАНИЯ**

В статье говорится, что каждый ребенок к концу дошкольного возраста должен научиться ориентироваться во времени. В старшей группе для детей станет новым усвоение последовательности дней недели. Важно, чтобы дошкольники усвоили, что неделю составляют семь суток, а каждый день недели имеет свое название. В неделе дни идут друг за другом в определенном порядке: понедельник, вторник, среда, четверг, пятница, суббота и воскресенье. Такая последовательность дней недели неизменна.

**Ключевые слова:** ориентация в пространстве, ориентация во времени, число, цифра – количественное число, время суток дни недели, время года

**Shaltaewa Roza**  
**Academy «Bolashak», Karaganda, Republic of Kazakhstan**  
**METHODOLOGY OF FORMING OF TEMPORAL PRESENTATION F**  
**OR CHILDREN AND WAY OF PERFECTION**

The article says that every child must learn to navigate in time by the end of preschool age. In the older group for children will be a new assimilation of the sequence of the days of the week. It is important that preschoolers understand that a week is seven days, and each day of the week has its own name. In a week, the days go one after another in a certain order: Monday, Tuesday, Wednesday, Thursday, Friday, Saturday and Sunday. This sequence of days of the week is unchanged.

**Keywords:** orientation in space, time orientation, number, digit – quantitative number, time of day days of the week, time of year.

**List of references:**

1. Kozlova V. A. Didactic games in mathematics for preschoolers. Series: pre-School education and training. M., 2016g-104s.
2. Stepanov V. A. Fun math for kids. – M.: Ripol-Classic 2001.-97 p.
3. Nosova E. A. Formation of the ability to solve logic problems in preschool age. Improvement of the process of formation of elementary mathematical concepts in kindergarten. - M.: 1990. pp. 24-37.
4. Metlina L. S. Development of elementary mathematical concepts in children in kindergarten. 1999.-145C.
5. Shcherbakova E. I. Theory and methods of mathematical development of preschool children. Moscow 2005. -96c.
6. Bakihanova G. K. Sain komplettl mctate excellent-tarbie gmyzin syndactyly.
7. Shaltaeva R. J. Erecek toptai ballardi mathematically and elitestroy erecti //international scientific-practical conference "Science and education in the modern world"// Karaganda: RIO "Bolashak-BASPA"2018. Volume 3. ( b. 264-268)



## АВТОРЛАР ТУРАЛЫ МАҒЛҰМАТ

Дархан Кемерович Абилов, Е.А. Бөкетов атындағы Қарағанды мемлекеттік университеті, Қарағанды, Қазақстан Республикасы;

Жанна Муслимовна Акпарова, педагогика және психология кафедрасының профессоры, педагогика ғылымдарының кандидаты, «Болашақ» академиясы, Қарағанды, Қазақстан Республикасы;

Камила Каирмагамбетовна Алпысбаева, «Болашақ» академиясы, Қарағанды, Қазақстан Республикасы;

Дина Юрьевна Ануфриева, педагогика ғылымдарының докторы, педагогика, психология және әлеуметтану кафедрасының меңгерушісі, Сібір тұтыну кооперативтерінің университеті, Новосибирск, Ресей Федерациясы;

Салтанат Ғайбақызы Аслялиева, аға оқытушы, Х. Досмухамедов атындағы Атырау мемлекеттік университеті, Атырау, Қазақстан Республикасы;

Алма Галямона Аханова, теориялық нұсқаушы, Қарағанды гуманитарлық колледж, Қарағанды, Қазақстан Республикасы;

Сымбат Амангелдіқызы Бакарамова, магистр, аға оқытушы, «Болашақ» академиясы, Қарағанды, Қазақстан Республикасы;

Елена Владимировна Грузина, техника ғылымдарының кандидаты, доцент, «Болашақ» академиясы, Қарағанды, Қазақстан Республикасы;

Данияр Кунекбаевич Жанабаев, студент, «Болашақ» академиясы, Қарағанды, Қазақстан Республикасы;

Дана Тезекбаевна Ибраева, «Болашақ» академиясы, Қарағанды, Қазақстан Республикасы;

Ансаган Суиндиқовна Иранова, магистрант, «Болашақ» академиясы, Қарағанды, Қазақстан Республикасы;

Маргарита Юлаевна Ишмуратова, биология ғылыми кандидаты, профессор, академик Е.А. Бөкетов атындағы Қарағанды мемлекеттік университеті, Қарағанды, Қазақстан Республикасы;

Арман Ерланович Кابدолов, «Болашақ» академиясы, Қарағанды, Қазақстан Республикасы;

Роза Мусралиевна Кадирберлина, дауыс қою пәнінің оқытушысы, Қарағанды гуманитарлық колледж, Қарағанды, Қазақстан Республикасы;

Анна Николаевна Калижанова, оқытушы, «Болашақ» академиясы, Қарағанды, Қазақстан Республикасы;

Людмила Владимировна Коваленко, физикалық денсаулық орталығының жетекшісі, Қарағанды Медицина Университеті, Қарағанды, Қазақстан Республикасы;

Мадияр Женисович Копжасаров, Е.А. Бөкетов атындағы Қарағанды мемлекеттік университеті, Қарағанды, Қазақстан Республикасы;

Наталья Александровна Коростелева, педагогика ғылымдарының кандидаты, доцент, Сібір тұтыну кооперативтерінің университеті, Новосибирск, Ресей Федерациясы;

Талғат Жакенович Макалаков, магистр, аға оқытушы, Қарағанды мемлекеттік техникалық университеті, Қарағанды, Қазақстан Республикасы;

Ольга Владимировна Никифорова, педагогика ғылымдарының кандидаты, доцент, «Болашақ» академиясы, Қарағанды, Қазақстан Республикасы;

Ардақ Асқарқызы Нұрмақанова, магистр, «Болашақ» академиясы, Қарағанды, Қазақстан Республикасы;

Александра Владимировна Осипович, аға оқытушы «Болашақ» академиясы, Қарағанды, Қазақстан Республикасы;

Гулден Зайкеновна Оразғалиева, Е.А. Бөкетов атындағы Қарағанды мемлекеттік университеті, Қарағанды, Қазақстан Республикасы;

Нурлан Зетханович Ошанов, магистр, аға оқытушы, Қарағанды мемлекеттік техникалық университеті, Қарағанды, Қазақстан Республикасы;

Елена Анатольевна Райнгардт, аға жатықтырушы-оқытушы, Қарағанды Медицина Университеті. Қарағанды, Қазақстан Республикасы;

Берік Мұхтарұлы Рысбек, «Болашақ» академиясы, Қарағанды, Қазақстан Республикасы;

Құрманғазы Зәкірұлы Сембиев, филология ғылымдарының кандидаты, профессор, «Болашақ» академиясы, Қарағанды, Қазақстан Республикасы;

Марина Николаевна Туницкая, аға жатықтырушы-оқытушы, Қарағанды Медицина Университеті. Қарағанды, Қазақстан Республикасы;

Талғат Қуанышұлы Туркенов, педагогика ғылымдарының кандидаты, доцент, «Болашақ» академиясы, Қарағанды, Қазақстан Республикасы;

Роза Жиёмбаевна Шалтаева, педагогика ғылымдарының кандидаты, доцент, «Болашақ» академиясы, Қарағанды, Қазақстан Республикасы;

Сабира Сартаевна Шутенова, аға оқытушысы, «Болашақ» академиясы, Қарағанды, Қазақстан Республикасы;

Мария Алексеевна Хван, аға оқытушы, «Болашақ» академиясы, Қарағанды, Қазақстан Республикасы.

## СВЕДЕНИЯ ОБ АВТОРАХ

Абилов Дархан Кемерович, Карагандинский государственный университет им. Е.А. Букетова, Караганда, Республика Казахстан;

Ақпарова Жанна Муслимовна, профессор кафедры педагогики и психологии, кандидат педагогических наук, Академия «Болашақ», Караганда, Республика Казахстан;

Алпысбаева Камила Каирмагамбетовна, Академия «Болашақ», Караганда, Республика Казахстан;

Ануфриева Дина Юрьевна, доктор педагогических наук, заведующая кафедрой педагогики, психологии и социологии, Сибирский университет потребительской кооперации, Новосибирск, Российская Федерация;

Аслялиева Салтанат Гайбкалиевна, старший преподаватель Атырауского государственного университета имени Халела Досмухамедова, Атырау, Республика Казахстан;

Аханова Алма Галямовна, преподаватель теоретических дисциплин Карагандинский гуманитарный колледж, Караганда, Республика Казахстан;

Бакарамова Сымбат Амангельдиновна, магистр, старший преподаватель, Академия "Болашақ", Караганда, Республика Казахстан;

Грузина Елена Владимировна, кандидат технических наук, доцент, Академия «Болашақ», Караганда, Республика Казахстан;

Жанабаев Данияр Кунекбаевич, студент, Академия «Болашақ», Караганда, Республика Казахстан;

Ибраева Дана Тезекбаевна, Академия «Болашақ», Караганда, Республика Казахстан;

Иранова Ансаган Суиндиқовна, магистрант, Академия «Болашақ», Караганда, Республика Казахстан;

Ишмуратова Маргарита Юлаевна, кандидат биологических наук, профессор, Карагандинский государственный университет имени академика Е.А. Букетова, Караганда, Республика Казахстан;

Кабдулов Арман Ерланович, Академия "Болашақ", Караганда, Республика Казахстан;

Кадирберлина Роза Мусралиевна, преподаватель постановки голоса, Карагандинский гуманитарный колледж, Караганда, Республика Казахстан;

Калижанова Анна Николаевна, преподаватель, Академия «Болашақ», Караганда, Республика Казахстан;

Копжасаров Мадияр Женисович, Карагандинский государственный университет им. Е.А. Букетова, Караганда, Республика Казахстан;

Коваленко Людмила Владимировна, руководитель физического здоровья, Медицинский Университет Караганды, Республика Казахстан;

Коростелева Наталья Александровна, кандидат педагогических наук, доцент кафедры педагогики, психологии и социологии, Сибирский университет потребительской кооперации, Новосибирск, Российская Федерация;

Никифорова Ольга Владимировна, кандидат психологических наук, доцент, Академия "Болашақ", Караганда, Республика Казахстан;

Нурмаканова Ардак Аскарловна, магистр, Академия "Болашақ", Караганда, Республика Казахстан;

Макалаков Талғат Жакенович, магистр педагогических наук, старший преподаватель, Карагандинский государственный технический университет, Караганда, Республика Казахстан;

Осипович Александра Владимировна, преподаватель, Академия «Болашақ», Караганда, Республика Казахстан;

Оразгалиева Гулден Зайкеновна, Карагандинский государственный университет им. Е.А. Букетова, Караганда, Республика Казахстан;  
Ошанов Нурлан Зетханович, магистр педагогических наук, старший преподаватель, Карагандинский государственный технический университет, Караганда, Республика Казахстан;  
Райнгардт Елена Анатольевна старший тренер-преподаватель, Медицинский Университет Караганды, Республика Казахстан  
Рысбек Берик Мухтарович, Академия «Болашак», Караганда, Республика Казахстан  
Сембиев Курмангазы Закирович, кандидат филологических наук, профессор, Академия «Болашак», Караганда, Республика Казахстан;  
Туницкая Марина Николаевна, старший тренер-преподаватель, Медицинский Университет Караганды, Республика Казахстан  
Туркенов Талгат Куанышевич, кандидат педагогических наук, доцент, Академия «Болашак», Караганда, Республика Казахстан;  
Шалтаева Роза Жиёмбаевна, кандидат педагогических наук, доцент, «Болашак» академиясы, Караганды, Қазақстан Республикасы;  
Шутенова Сабира Сартаевна, старший преподаватель, Академия «Болашак», Караганда, Республика Казахстан;  
Хван Мария Алексеевна, преподаватель, Академия «Болашак», Караганда, Республика Казахстан;

### INFORMATION ABOUT AUTHORS

Abilov Darkhan, The Karaganda State University of the name of academician EA. Buketov, Karaganda, Republic of Kazakhstan;  
Ақпарова Zhanna, Professor of the pedagogy and psychology, Candidate of Pedagogical Sciences, Academy «Bolashak», Karaganda, Republic of Kazakhstan;  
Alpysbaeva Kamila, Academy «Bolashak», Karaganda, Republic of Kazakhstan;  
Anufrieva Dina, Doctor of Pedagogical Sciences, Head of the Department of Pedagogy, Psychology and Sociology, Siberian University of consumer cooperation, Novosibirsk, Russian Federation;  
Aslyaliyeva Saltanat, senior tutor at Atyrau State University named after KHalel Dosmukhamedov, Atyrau, Republic of Kazakhstan;  
Akhanova Alma, theoretical instructor, Karaganda College of Humanities, Karaganda, Republic of Kazakhstan;  
Bakaramova Symbat, master, senior lecturer, Academy «Bolashak», Karaganda, Republic of Kazakhstan;  
Gruzina Elena, Candidate of Technical Sciences, Associate Professor, Academy «Bolashak», Karaganda, Republic of Kazakhstan;  
Zhanabayev Daniyar, student, Academy «Bolashak», Karaganda, Republic of Kazakhstan;  
Ibraeva Dana, Academy «Bolashak», Karaganda, Republic of Kazakhstan;  
Iranian Ansagan, Master student, Academy «Bolashak», Karaganda, Republic of Kazakhstan;  
Ishmuratova Margarita, candidate of biological science, professor, Karaganda State University named after academician Ye.A. Buketov, Karaganda, Republic of Kazakhstan;  
Kabdulov Arman, Academy «Bolashak», Karaganda, Republic of Kazakhstan  
Kadirberlina Rosa, voice teacher, Karaganda College of Humanities, Karaganda, Republic of Kazakhstan;  
Kalizhanova Anna, teacher, Academy «Bolashak», Karaganda, Republic of Kazakhstan;  
Kovalenko Lyudmila, head physical health center, Karaganda Medical University, Karaganda, Republic of Kazakhstan;  
Kopzhasarov Madiyar, The Karaganda State University of the name of academician EA. Buketov, Karaganda, Republic of Kazakhstan;  
Korosteleva Natalya, Candidate of Pedagogical Sciences, assistant professor, Siberian University of consumer cooperation, Novosibirsk, Russian Federation;  
Makalakov Talgat, Master of Education, Senior Lecturer, Karaganda State Technical University, Karaganda, Republic of Kazakhstan;  
Ossipovich Alexandra, Senior Lecturer, «Bolashak», Karaganda, Republic of Kazakhstan;

Orazgaliyeva Gulden, The Karaganda State University of the name of academician EA. Buketov, Karaganda, Republic of Kazakhstan;  
Oshanov Nurlan, Master of Education, Senior Lecturer, Karaganda State Technical University, Karaganda, Republic of Kazakhstan;  
Nikiforova Olga, Candidate of Pedagogical Sciences, assistant professor, Academy «Bolashak», Karaganda, Republic of Kazakhstan;  
Nurmakanova Ardak, master, Academy «Bolashak», Karaganda, Republic of Kazakhstan;  
Rayngardt Elena, senior trainer-teacher, Karaganda Medical University, Karaganda, Republic of Kazakhstan;  
Rysbek Berik, Academy «Bolashak», Karaganda, Republic of Kazakhstan;  
Sembiev Kurmangazy, Candidate of Philology, Professor, Academy «Bolashak», Karaganda, Republic of Kazakhstan;  
Tunitskaya Marina, senior trainer-teacher, Karaganda Medical University, Karaganda, Republic of Kazakhstan;  
Turkenov Talgat, Candidate of Pedagogical Sciences, assistant professor, Academy «Bolashak», Karaganda, Republic of Kazakhstan;  
Shaltaewa Roza, Candidate of Pedagogical Sciences, assistant professor, Academy «Bolashak», Karaganda, Republic of Kazakhstan;  
Shutenova Sabira, Senior Lecturer, Academy «Bolashak», Karaganda, Republic of Kazakhstan;  
Khvan Mariya, Senior Lecturer, «Bolashak», Karaganda, Republic of Kazakhstan;



УДК 338.24:658.01  
МРНТИ 06.52.13

Ахметова Ботагоз Телмановна  
[botagozakhmetova@mail.ru](mailto:botagozakhmetova@mail.ru)  
Академия «Болашак», Караганда, Республика Казахстан

### ЭКОНОМИЧЕСКАЯ БЕЗОПАСНОСТЬ СТРАНЫ КАК МНОГОУРОВНЕВАЯ СИСТЕМА ЭЛЕМЕНТОВ И ОТНОШЕНИЙ

В статье рассматривается концепция экономической безопасности и определяются уровни безопасности. Изменения в социально-экономической системе всегда будут приводить к кризисам, которые в некоторых случаях могут поставить под угрозу ее функционирование. В частности, важно рассмотреть вопросы государственно-правовой безопасности экономической безопасности и подчеркнуть необходимость разработки своей концепции безопасности. Экономическая безопасность является неотъемлемой частью национальной безопасности.

**Ключевые слова:** трансформация, национальная безопасность, внешняя политика, показатели, экономика, посткризисное развитие, инвестиции, стабилизация.

Трансформация социально-экономической системы всегда чревата возникновением кризиса, который при определенных условиях может поставить под угрозу само ее существование. В связи с этим встает вопрос о ее безопасности. Это позволяет всерьез заговорить, в частности, о проблеме государственного и правового обеспечения экономической безопасности и необходимости разработки концепции ее обеспечения. Экономическая безопасность является неотъемлемой частью национальной безопасности [1, с.11].

Ни у кого не вызывает сомнения понятие "национальная безопасность". Оно характерно для II половины XX века в условиях постиндустриального развития общества, и прочно вошло в жизнь современного общества и государства во многих странах мира, стало неотъемлемой частью их внутренней и внешней политики. Более того, США и ряд других зарубежных государств разрабатывают стратегии своей национальной безопасности [2, с.25].

В политическом лексиконе впервые понятие национальная безопасность было употреблено в 1904 году в послании Президента Т. Рузвельта Конгрессу США, где он обосновывал присоединение зоны Панамского канала интересами национальной безопасности.

В последующие годы эта тема стала стержневой в исследованиях американских политологов. Источник понятия национальная безопасность американские авторы видят в теории национальных интересов. Этот подход был предложен социологом У. Липпманом. В настоящее время проблемы национальной безопасности являются центральными в исследовательской деятельности школы стратегического анализа. В нашей стране осмысление проблемы "национальная безопасность" с начала 1990г., предпринималось в рамках Комитета Верховного Совета СССР по обороне и госбезопасности, вследствие чего был создан Фонд национальной и международной безопасности.

Национальная безопасность отражает связь безопасности с нацией, то есть с определенной территориально-государственной общностью, основанной на устойчивых социально-политических, экономических, культурных и иных связях. Нация может включать множество национальностей, представляющих собой этническую общность людей со своими традициями, нравами, культурой [3, с.65].

В этом плане национальная безопасность характеризует состояние этой нации как целостной системы, включающей общественные отношения и общественное сознание, институты общества и их деятельность, способствующие или препятствующие реализации национальных интересов в конкретной исторически сложившейся обстановке. Суть национальных интересов состоит, в первую

очередь, в противодействии и компенсации любых деструктивных возмущений, формируемых внутри общества или за его пределами, которые препятствуют потребностям жизнедеятельности и развития государства, личности и общества.

В национальной безопасности можно выделить три уровня безопасности: личности, общества и государства. Их место и роль динамичны и определяются характером общественных отношений, экономическо-политическим устройством, степенью внутренних и внешних угроз. В критические и кризисные для нации периоды может доминировать безопасность общества или государства. Как правило, авторитарные и тоталитарные режимы (бывший СССР), постоянно создающие также критические условия, выдвигают на первый план безопасность государства за счет безопасности личности. Для демократического общества наиболее ценна свобода и безопасность личности. Безопасность государства и общества является не самоцелью, а функцией обеспечения свободы и безопасности личности.

Теперь, определим уровни безопасности:

1) безопасность государства. безопасность государства достигается наличием эффективного механизма управления и координации деятельности политических и производственных сил и общественных групп, а также действенных институтов из защиты;

2) безопасность общества. безопасность общества предполагает наличие общественных институтов, норм, развитых форм общественного сознания, позволяющих реализовать права и свободы всех групп населения и противостоять действиям, ведущим к расколу общества (в том числе и со стороны государства).

3) безопасность личности. безопасность личности состоит в формировании комплекса правовых и нравственных норм, общественных институтов и организации, которые позволили бы ей развивать и реализовывать социально значимые способности и потребности, не испытывая противодействия государства и общества [4, с.20].

Рассмотрим компоненты «национальной безопасности государства», которая состоит из трех крупных частей как показано в таблице 1.

С обретением суверенитета, вступлением в ООН и целый ряд международных организаций Казахстан столкнулся с новыми для него проблемами собственной внешней политики, обороны и национальной безопасности, с проблемами самостоятельного вхождения в мировую экономику и мировое сообщество. Оказавшись на международной арене, Казахстан окунулся в качественно иную среду, в которой его внешнеэкономический и внешнеполитический курс, как и у любого другого государства, развивается по собственной логике, диктуемой национально-государственными интересами.

При этом внешняя политика Казахстана призвана нести в себе и общечеловеческий заряд, что в будущем обеспечит его народам достойное место в мировом сообществе.

Таблица 1. Компоненты показателя и индекс «национальной безопасности» государств

Показатели	Япония	США	Англия	ФРГ	Франция
1. Способность вносить вклад в международное сообщество					
1 Базовый потенциал	51	100	14	31	14
1.1 Экономическая сила	50	100	17	34	17
1.2 Финансовая мощь	57	100	11	37	11
1.3 Наука и технология					
2 Возможности реализации базового потенциала в мировом масштабе	77	98	95	94	100
2.1 Валютно-финансовые ресурсы	72	81	100	79	89
2.2 Консенсус о вопросах международной политики	54	52	66	96	100
ИТОГОВАЯ ОЦЕНКА	61	100	43	54	45

2. Способность к выживанию					
1 Географические условия	24	100	23	7	16
2 Численность населения	51	100	23	26	23
3 Природные условия	8	100	64	34	36
4 Экономическая сила	62	100	32	58	29
5 Оборонительные силы	7	100	10	10	11
6 Национальная мораль	100	98	88	89	83
7 Дипломатия и сотрудничество в области обороны	100	88	95	85	95
<b>ИТОГОВАЯ ОЦЕНКА</b>	<b>56</b>	<b>100</b>	<b>52</b>	<b>49</b>	<b>47</b>
3. Возможности силового давления					
1 Военная сила	0	100	33	10	57
2 Стратегические материалы и технология	50	100	11	17	16
3 Экономическая власть	43	100	39	36	32
4 Дипломатические возможности	23	100	58	50	51
<b>ИТОГОВАЯ ОЦЕНКА</b>	<b>24</b>	<b>100</b>	<b>35</b>	<b>24</b>	<b>42</b>
Индекс «комплексная национальная безопасность»	47	100	43	42	45

Специфика геополитического положения и этнодемографического состава, уровень развития экономики и военного строительства Казахстана делают доминирующим в обеспечении его безопасности не военные, а политические средства с опорой, прежде всего на собственные силы и разумную, взвешенную дипломатию, особенно на нынешнем, драматичном отрезке становления государственности.

Отсутствие прямого выхода к открытому морю, удаленность от коммуникативных средств затрудняют участие Казахстана в международных экономических связях. Поэтому исключительное значение имеет поддержание взаимовыгодных и дружественных отношений на принципах полного доверия с сопредельными государствами, прежде всего с Россией и Китаем [9].

С середины 90-х годов особо актуальной для Казахстана становится тематика формирования концепции национальной безопасности. Наиболее четко она получила структурное оформление в Послании Президента Республики Казахстан к народу Казахстана: в 1996 году – "О положении в стране и основных направлениях внутренней и внешней политики на 1997 год", в 1997 году – "Казахстан – 2030. Процветание, безопасность и улучшение благосостояния всех казахстанцев", в 1999 году – "Стабильность и безопасность страны в новом столетии", в 2012 году - «Стратегия «Казахстан-2050»: новый политический курс состоявшегося государства», Казахстана «Рост благосостояния казахстанцев: повышение доходов и качества жизни». - 5 октября 2018 г. [5].

В этих выступлениях в основных параметрах была очерчена концепция национальной безопасности Казахстана. Именно с этого периода национальная безопасность во всех последующих наиболее важных для страны документах стала обозначаться как приоритет номер один.

В течение всего времени независимости одним из основных обсуждаемых вопросов выступала тема создания эффективной системы региональной безопасности, которая, естественно, также нашла отражение в выступлениях Президента Казахстана.

Одним из направлений государственной политики за прошедшие десять лет стало законодательное обеспечение национальной безопасности Республики Казахстан, создание нормативной правовой базы в этой сфере.

В 1998 году был принят Закон Республики Казахстан "О национальной безопасности Республики Казахстан", в котором были систематизированы все наработки в сфере обеспечения национальной безопасности за предыдущие годы, в том числе в области обеспечения экономической безопасности Республики Казахстан.

В законе четко закреплено положение о том, что обеспечение национальной безопасности является главным условием развития Республики Казахстан как независимого суверенного государства. Закон определил национальные интересы Казахстана, обозначил угрозы и принципы обеспечения национальной безопасности страны. Были установлены полномочия Президента, Парламента, Правительства, судов, государственных органов и организаций в области обеспечения национальной безопасности. Впервые в законе были определены основные направления обеспечения внешней, военной, экологической, информационной безопасности. Не секрет, что центральное место занимает обеспечение экономической безопасности страны.

В середине 90-х годов XX века система национальной безопасности Республики Казахстан базировалась на следующих принципах:

- гарантированное обеспечение безопасности Республики Казахстан, ее государственной и территориальной целостности, прежде всего, с помощью политических мер и углубления экономического взаимодействия;

- подконтрольность ведомств, отвечающих за национальную безопасность, высшим органам власти и обществу в целом при гласности и предельно возможной открытости;

- адекватность организации вооруженных сил и уровня оснащенной техникой и вооружениями реальной военной опасности на основе принципа оборонной достаточности;

- соответствие построения системы национальной безопасности принципам правового государства и нормам международного права с учетом национально-исторических традиций и мирового опыта.

Таким образом, дефиниция "национальная безопасность" дает понять, что экономическая безопасность является неотъемлемой и составной частью национальной безопасности. Поэтому государственно-правовое обеспечение экономической безопасности Казахстана является отправной точкой национальной безопасности.

Не секрет, что проблемы экономической безопасности были предметом рассмотрения в основном западных специалистов. Даже казахстанские и российские исследователи обратились к ним недавно.

При определении понятия «экономическая безопасность» преобладало мнение, что его содержание отражает такое состояние хозяйства страны, которое обеспечивает способность противостоять неблагоприятным внешнеэкономическим воздействиям.

Далее рассмотрим критерии, показатели (индикаторы) и пороговые значения экономической безопасности. Исторический опыт свидетельствует, что проблемам обеспечения безопасности как общества в целом, так и его граждан, должно уделять особое внимание каждое государство на любом этапе своего развития. После приобретения независимости Казахстаном и появлением новых и обострением существующих внутренних и внешних угроз особое значение приобретает проблема экономической безопасности.

Для того чтобы конструировать понятие экономической безопасности необходимо определить, что же такое "экономика" и "безопасность"?!

Экономика – это совокупность производственных, финансовых, торговых и хозяйственных отношений.

"Безопасность" - положение, при котором не угрожает опасность экономическим отношениям, а также состояние объекта, имеющего способность к самовывживанию в случае внутренних и внешних угроз.

Например, в законе Республики Казахстан "О национальной безопасности Республики Казахстан", экономическая безопасность понимается как "состояние защищенности национальной экономики Республики Казахстан от внутренних и внешних условий, процессов и факторов, ставящих под угрозу ее устойчивое развитие и экономическую независимость". В этом смысле термин "угроза" в нынешней его интерпретации не подходит для определения экономической безопасности. Еще в меньшей мере термин "защищенность". Ведь каждое определение должно давать что-то новое для понимания рассматриваемого явления.

Таким образом, противоречия в сфере экономики являются исходным пунктом в определении самого понятия "экономическая безопасность" и раскрытие ее сущности. При этом целесообразно учитывать, что именно противоречия определяют стратегический уровень обеспечения экономической безопасности, они определяют долговременную направленность деятельности. Именно решению этих противоречий подчиняется вся деятельность, вся система мер, направленная на подавление и ликвидацию угроз.



Экономическая безопасность - это материальная основа национальной безопасности. Она выступает гарантией устойчивого, стабильного развития страны, ее независимости. В настоящее время используется немало различных определений понятия «экономическая безопасность». Так, в законе "О национальной безопасности Республики Казахстан" 1998 года отмечается, что экономическая безопасность - это состояние защищенности национальной экономики Республики Казахстан от внутренних и внешних условий, процессов и факторов, ставящих под угрозу ее устойчивое развитие и экономическую независимость.

В настоящее время в Казахстане только начинаются попытки сформировать концептуальные видения проблемы экономической безопасности. Однако имеются научные разработки ряда экономических исследовательских центров; есть проекты концепций. В этих выделяются те или иные стороны, определяющие систему условий, критериев и показателей, организационных форм и механизмов защиты национальной экономики от различного ряда угроз и ущербов.

Отметим, что сущность экономической безопасности реализуется в системе критериев и показателей. Критерий экономической безопасности - это оценка состояния национальной экономики с позиций важнейших процессов, отражающих сущность экономической безопасности.

#### **Список использованных источников:**

1. Эльдиев М. Экономическое регулирование продовольственного обеспечения в регионе. // Экономика сельскохозяйственных и перерабатывающих предприятий. – 2009. - №11. С. 9-12.
2. Леонтьев В. Межотраслевая экономика. М.: "Экономика", 1997. – 480 с.
3. Арыстанбеков К. Издержки экономических реформ – важнейший фактор угрозы национальной экономической безопасности Республики Казахстан //САЯСАТ. - 2014.- №8.- С.63-69.
4. Арыстанбеков К.Т. Правовое регулирование экономической безопасности Республики Казахстан //ФЕМИДА. - 2016. - №9.- С.17-22.
5. Послание Президента Республики Казахстан - Лидера нации Нурсултана Назарбаева народу Казахстана «Рост благосостояния казахстанцев: повышение доходов и качества жизни». 5 октября 2018 г. // <http://www.akorda.kz> (Дата обращения 23.03.2019)

#### **ТҮЙІНДІМЕ/RESUME**

**Ботагоз Телмановна Ахметова**

**«Болашак» академиясы, Қарағанды, Қазақстан Республикасы**

#### **ЕЛДІҢ ЭКОНОМИКАЛЫҚ ҚАУІПСІЗДІГІ ЭЛЕМЕНТТЕР МЕН ҚАТЫНАСТАРДЫҢ КӨП ДЕҢГЕЙЛІ ЖҮЙЕСІ РЕТІНДЕ**

Бұл мақалада экономикалық қауіпсіздік тұжырымдамасы талқыланып, қауіпсіздік деңгейлері анықталады.

Әлеуметтік-экономикалық жүйенің өзгеруі әрқашан дағдарысқа әкеліп соғады, бұл белгілі бір жағдайларда оның қолданыста болуына қауіп-қатер төндіруі мүмкін. Атап айтқанда бұл, экономикалық қауіпсіздікті мемлекеттік және құқықтық қамтамасыз ету мәселелерінің өзектілігімен қатар, оның қауіпсіздік тұжырымдамасын әзірлеу қажеттігін айтуға мүмкіндік береді. Экономикалық қауіпсіздік ұлттық қауіпсіздіктің ажырамас бөлігі болып табылады.

**Кілттік сөздер:** трансформация, ұлттық қауіпсіздік, сыртқы саясат, көрсеткіштер, экономика, посткризисті даму, инвестициялар, тұрақтандыру.

**Akhmetova Botagoz**

**Academy “Bolashak”, Karaganda, Republic of Kazakhstan**

#### **THE COUNTRY'S ECONOMIC SECURITY AS A MULTI-LEVEL SYSTEM OF ELEMENTS AND RELATIONS**

This article discusses the concept of economic security, and the security levels are defined.

The transformation of the socio-economic system is always fraught with the emergence of the crisis, which under certain conditions could jeopardize the very existence of the security. In this connection there is the issue of its security. This allows to speak seriously, in particular, about the problem of the state and legal provision of economic security and the need to develop the concept of its security. Economic security is an integral part of national security.

**Keywords:** transformation, national security, foreign policy, performance, economy, investment in the post-crisis development, stabilization.

### List of references:

1. Elda M. Economic regulation of food security in the region // Economics of agricultural and processing enterprises. - 2009. - №11. S. 9-12.
2. V. Leontyev Interbranch economy. М.: "Economics", 1997. - 480 p.
3. Arystanbekov K. costs of economic reforms - a key factor of threat to national economic security of the Republic of Kazakhstan // Sayasat. - 2014.- №8.- S.63-69.
4. Arystanbekov KT Legal regulation of economic security of the Republic of Kazakhstan // Themis. - 2016. - №9.- S.17-22.
5. Message from the President of the Republic of Kazakhstan - Leader of the Nation Nursultan Nazarbayev to people of Kazakhstan " Growth of welfare of Kazakhstan citizens: increase of income and quality of life ". - October 5, 2018

УДК 351.862.6(574)  
МРНТИ 06.75. 13

**Дарибеков Серик Сагатбекович**  
**[Seka28@mail.ru](mailto:Seka28@mail.ru)**

**Карагандинский государственный университет им. Е.А. Букетова,**  
**Караганда, Республика Казахстан**

## НЕКОТОРЫЕ АСПЕКТЫ ЭКОНОМИЧЕСКОЙ БЕЗОПАСНОСТИ В КАЗАХСТАНЕ

В статье рассматриваются некоторые аспекты экономической безопасности в Казахстане. При этом, в начале приводятся показатели экономической безопасности страны, затем уделяется внимание развитию видам экономической безопасности.

**Ключевые слова:** экономическая безопасность, энергетическая безопасность, финансовая безопасность, продовольственная безопасность

Понятие «экономическая безопасность» впервые появилось в 30-е гг. XX века в США в период Великой депрессии. Возникновение данного термина также связано с именем президента США Ф. Рузвельта, который в 1934 г. создал Федеральный комитет по экономической безопасности. Ядро экономической политики «нового курса» Рузвельта составляла «экономическая безопасность индивидуума как основа обеспечения экономической безопасности государства и общества в целом» [1].

Проблема экономической безопасности включает в себя три аспекта:

- а) интересы (национальные, государственные, общественные и т.д.);
  - б) устойчивость (национальной экономики, экономического развития, социально-экономической системы и др.);
  - в) независимость (экономики от внешних рынков, экономической политики от влияния извне)
- [2].

Если в основе определения экономической безопасности страны лежат интересы, то под ней следует понимать такое состояние экономики и институтов власти, при котором обеспечивается гарантированная защита национальных интересов, социальная направленность политики и достаточный оборонный потенциал даже при неблагоприятных условия развития внутренних и внешних процессов.

Согласно Закону РК «О национальной безопасности Республики Казахстан» от 6 января 2012 года №527-IV «экономическая безопасность - состояние защищенности национальной экономики Республики Казахстан от реальных и потенциальных угроз, при котором обеспечивается устойчивое ее развитие и экономическая независимость» [3].

В Казахстане экономическая безопасность страны раскрывается через состояние следующих видов безопасности:

- 1) финансовую безопасность,предусматривающую состояние защищенности финансовой системы от реальных и потенциальных угроз, при котором государство способно обеспечить ее целостность, независимость и устойчивое развитие;
- 2) продовольственную безопасность, предусматривающую состояние защищенности экономики, в том числе агропромышленного комплекса, при котором государство способно

обеспечить физическую и экономическую доступность населению качественных и безопасных продовольственных товаров, достаточных для удовлетворения физиологических норм потребления и демографического роста;

3) энергетическую безопасность, предусматривающую состояние защищенности топливно-энергетического нефтегазового и атомно- энергетического комплексов экономики от реальных и потенциальных угроз, при котором государство способно обеспечить энергетическую независимость и их устойчивое развитие для удовлетворения потребностей общества и государства в энергоресурсах;

4) транспортную безопасность, предусматривающую состояние защищенности транспортной отрасли экономики от реальных и потенциальных угроз, при котором государство способно обеспечить создание условий для удовлетворения потребностей экономики и населения в перевозках автомобильным, железнодорожным, воздушным, морским и речным видами транспорта и связанных с ними услугами, формирование и развитие транспортной инфраструктуры, а также устойчивое развитие и обеспечение конкурентоспособности транзитного потенциала».

Построение системы показателей, их измерение и последовательное сравнение количественных значений позволяют изучать динамику экономической безопасности, движение от безопасного состояния к более опасному и наоборот.

Показатели экономической безопасности государства **классифицируются как:**

- общие макроэкономические показатели — *наиболее* зависимые параметры экономики, которые дают достаточно полную характеристику состояния экономики в целом. К ним относятся номинальный и реальный ВВП, уровень и качество жизни, уровень инфляции, экономический рост, дефицит бюджета, государственный долг, экспорт, импорт, сальдо и др.;

- базовые макроэкономические показатели, которые характеризуют все направления экономического становления, развитие процессов разгосударствления и приватизации, рыночных институтов, демонополизацию производства продукции и услуг и т.д., а именно: структуры собственности, динамика разгосударствления и приватизации, налоговая система, денежное обращение, внешнеторговые тарифы, процентная и учетная ставки и др.;

- частные производственные показатели — темп роста промышленного производства и доля его составляющих в ВВП, использование ВВП, валовые и чистые инвестиции, обеспеченность ресурсами, число неплатежеспособных предприятий, общие расходы на развитие науки и их структура и т.п.;

- частные социальные показатели — соотношение роста доходов и цен, дифференциация потребления, показатели обеспеченности жильем, миграции населения, «утечки мозгов» за границу, уровень образования, продолжительность жизни, показатели криминализации экономики и др.

Состояние экономической безопасности оценивается объективной системой параметров, критериев и индикаторов, определяющих пороговые значения функционирования экономической системы.

Ослабление экономической безопасности в стране допустимо лишь до какого-то предела. Важное значение имеют не столько сами показатели, сколько их пороговое значение. Пороговые значения — это предельные значения, несоблюдение которых препятствует нормальному развитию элементов воспроизводства, приводит к формированию негативных, разрушительных тенденций в области экономической безопасности [4].

Наиболее широкое распространение получили показатели экономической безопасности государства, предложенные С. Ю. Глазьевым [5]. Динамика показателей экономической безопасности Казахстана представлена в таблице 1.

Таблица 1. Показатели экономической безопасности Казахстана за 2014-2016 год

Показатель	Пороговые значения) по С. Глазьеву)	2014	2015	2016
Объем валового внутреннего продукта, %: доля от среднего объема по странам «семерки»	75%	6,45	6,28	6,5
Доля в промышленном производстве обрабатывающей промышленности, %	70%	33	40	42

Доля в промышленном производстве	20%	2	2	4
Объемы инвестиции, %	25%	17	17	16,5
Расходы на научные исследования, %	2%	0,17	0,17	0,14
Доля новых видов продукции в объеме выпускаемой продукции машиностроения, %	6%	8	3	-
Доля людей, имеющих доходы ниже прожиточного минимума, %	7%	2,8	2,7	2,6
Продолжительность жизни населения, год	70лет	71	72	72
Разрыв между доходами 10% самых богатых и 10% самых бедных групп населения, раз	8	5,7	5,6	5,6
Уровень преступности (количество преступлений на 100 тыс. населения)	5000	19	22	20
Уровень безработицы по методологии МОТ, %	7%	5,0	5,1	5,0
Уровень инфляции за год, %	7%	7,4	13,6	8,5
Объем внутреннего долга, %	20%	10,7	11,6	0,9
Текущая потребность в обслуживании и погашении внутреннего долга, % к налоговым	25	5	6	6,2
Объем внешнего долга, %	25%	35,2	38,9	53,7
Доля внешних заимствований в покрытии дефицита бюджета, %	30%	43	108	99
Дефицит бюджета, %	1%	-2,7	-2,2	-1,6
Денежная масса (M2), %	50%	20,08	21,04	26,8
Доля импорта во внутреннем потреблении, %	30%	18%	16%	14%
Всего продовольствие	25%	10,5%	11,1 %	12,1%
Примечание - Составлено автором по источнику [6]				

Согласно его расчетам, подавляющее большинство показателей Казахстана в 2016 году находилось за пределами указанных пороговых значений экономической безопасности. В качестве одного из негативных тенденции намечающихся в развитии экономики Казахстана следует отметить - зависимость от импорта продовольствия с 10% в 2011 году до 12% в 2016 году. Современная модель казахстанской экономики, которая преимущественно базируется на крупномасштабном импорте продовольственных товаров и сельскохозяйственного сырья, не отвечает национальным интересам государства и требует скорейшего изменения. Это особенно опасно в условиях, когда продовольствие все больше становится одним из факторов политического и экономического давления на Россию в период санкций Евросоюза.

Ускоренное импортозамещение становится необходимым условием достижения продовольственной независимости Казахстана и одновременно одной из стратегических задач развития аграрной сферы экономики. Проблема продовольствия имеет не только производственный, но и явно выраженный социальный аспект. Запрет на импорт отдельных продовольственных товаров в России привел к повышению цен и в конечном итоге сильно ударил по потребителям соседнего государства: снизилась покупательная способность, а на фоне ослабления рубля и ускорения темпов инфляции реальные доходы населения сократились в еще большей степени [7].

Оценка уровня обеспечения энергетической безопасности Республики Казахстан представлено в таблице 2.

Таблица 2 - Оценка уровня обеспечения энергетической безопасности Республики Казахстан

Показатель	2013 год	2014 год	2015 год	2016 год	2017 год	Пороговое значение
Коэффициент обновления основных средств в энергетике	11,00	6,00	6,00	6,00	-	6,00



Импорт топливно-энергетических ресурсов к потреблению, %	11,66	6,76	7,42	8,33	11,3	6,76
Потребление электроэнергии на душу населения, тыс. кВтч	5,30	5,34	5,22	5,22	5,06	1,20
Доля возобновляемых ресурсов в общем объеме производства электроэнергии, %	8,10	8,70	10,30	12,70	-	10,00
Производство электроэнергии на душу населения, тыс. кВтч	5,48	5,52	5,26	5,36	6,02	1,20
Примечание - Составлено автором по источнику [6]						

Из таблицы 2 видно, что энергетическая безопасность в 2017 году не обеспечивается по двум показателям.

Первый показатель - импорт топливно-энергетических ресурсов к потреблению. Данный показатель выше порогового значения на 4,5%, что составило 11,3%. Второй показатель - показатель доли возобновляемых ресурсов. Данный показатель в общем объеме производства с 2015 года достиг порогового (безопасного) уровня. Кроме этого, мы видим рост уровня обеспечения энергетической безопасности по показателю производства электроэнергии на душу населения – с 5,48 тыс. кВтч в 2013 г. до 6,02 тыс.кВтч. в 2017 г. Рост составил 10%. Так же можно отметить, что в 2017 году производство электроэнергии на душу населения превышает ее потребление. Так, если в 2017 г. было произведено 6,02 тыс. кВтч электроэнергии, то было потреблено 5,06 тыс. кВтч. Избыток составил 0,96 тыс. кВтч электроэнергии или 18,9%. Это позволило экспортировать избыток электроэнергии в Россию.

В целом уровень обеспечения энергетической безопасности в 2017 году о сравнению с 2013 годом вырос. При этом показатели потребления и производства электроэнергии на душу населения значительно превышают пороговые значения, при которых обеспечивается энергетическая безопасность, в то время как по направлению импорта топливно-энергетических ресурсов, несмотря на положительную динамику, безопасность пока не обеспечивается.

Оценка уровня обеспечения финансовой безопасности РК представлена в таблице 3.

Таблица 3 Оценка уровня обеспечения финансовой безопасности РК

Показатель	2013	2014	2015	2016	2017	Пороговое значение
Уровень инфляции за год, %	4,8	7,4	13,6	8,5	7,1	7
Дефицит бюджета, % к ВВП	1,9	2,7	2,2	1,6	2,8	1
Золотовалютные резервы (включая активы Нац фонда), % к ВВП	40,4	46,2	49,5	66,2	6,5	20
Внешний долг к ВВП (искл. меж фирм. задолженность)	32,1	35,2	30,8	42,9	9,5	100
Объем иностранной валюты к денежной массе, %	25	38	50	37	31	10
Примечание - Составлено автором по источнику [6]						

По данным, представленным в таблице 3, можно отметить, что финансовая безопасность Казахстана не обеспечивается по трем из пяти показателей: уровню инфляции, дефициту бюджета и объему иностранной валюты к денежной массе.

Дефицит (профицит) государственного бюджета является важнейшим макроэкономическим показателем, который определяет не только уровень экономического развития государства, но и степень ее защищенности.

Постоянный дефицит государственного бюджета хоть и превышает пороги обеспечения финансовой безопасности, показывал позитивную динамику к снижению до 2,8% в 2017 году. При этом, необходимо отметить, что часть доходов формируется за счет трансфертов из Национального фонда РК (таблица 4).

Таблица 4 Дефицит государственного бюджета РК, 2014-2017 годы

Показатель	2014 год	2015 год	2016 год	2017 год
Доходы, млн. тенге	7 321 276,7	7 634 804,9	9 308 485,2	11 567 691,5
Затраты, млн. тенге	7 791 867,5	8 227 097,2	9 433 744,9	12 485 378,1
Дефицит (профицит) бюджета, млн. тенге	-1 086670,4	-915704,8	-737717,6	-1 455319,8
Трансферты, млн. тенге	1 955 000	2 456 417	2 855 574	3 321 624
Дефицит/профицит госбюджета без трансфертов, млн. тенге	-3 041 670	-3 372 122	-3593292	4 776 949
Дефицит/профицит госбюджета без трансфертов, % к ВВП	-7,7	-8,2	-7,6	-9,2
Примечание - Составлено автором по источнику [6]				

Таким образом, без учета трансфертов из Национального фонда РК гипотетический разрыв между доходной и расходной частями государственного бюджета составляет до 30-40% к расходной части бюджета, или 7-9% к ВВП, что гораздо выше пороговых показателей финансовой безопасности.

За анализируемый период, уровень инфляции в стране только в 2013 году находился в «безопасном» пределах. Однако, в 2015 г. по сравнению с 2013 г. произошел рост инфляции в 3 раза, что составило 13,6%. Причинами этого повлияло снижение цен на природно-минеральные ресурсы, курс национальной валюты начал слабеть, а обвал российского рубля привел к необходимости девальвации тенге в августе 2015 года. В настоящее время уровень инфляции составил 7,1%, что является выше пороговых значений финансовой безопасности.

Как правило, с падением курса национальной валюты увеличивается объем иностранной валюты в денежной массе. За анализируемый период, большой объем иностранной валюты к денежной массе был зафиксирован в 2015 г. в связи с девальвацией тенге, который составил 50%. За весь рассматриваемый период данный показатель значительно превышал пороги безопасности. При этом, золотовалютные резервы увеличиваются, в настоящее время, составляет 56% к ВВП, являющимся дополнительным «запасом» для обеспечения финансовой безопасности.

Высокий уровень финансовой опасности для страны создают не только значительные по величине отклонения параметров функционирования финансовой системы от расчетных, нормативных значений в виде локальных «всплесков». Из опыта известно, например, что даже крупные всплески или провалы валютных курсов, курсов ценных бумаг удается гасить, если они не приобретают затяжной характер. В то же время весьма длительное действие не столь уж крупных по величине угроз способно подорвать безопасность в связи с действием эффекта «накопления».

#### Список использованных источников:

1. Экономическая безопасность: учеб. пособие / под ред. В. А. Богомолова. – М.: ЮНИТИ-ДАНА, 2009. – 295 с.
2. Юсупов К. Н. Национальная экономика: учеб. пособие / под ред. К. Н. Юсупова. - 3-е изд., перераб. и доп. - М. : КНОРУС, 2017. - 279 с.
3. Закон РК «О национальной безопасности Республики Казахстан» от 6 января 2012 года// [www. Zakon.kz](http://www.Zakon.kz)
4. Гончаренко Л. Акулинина П., Ф. В.. Экономическая безопасность : учебник для вузов / под общ. ред.— М. : Издательство Юрайт,2014. — 478 с.
5. Мухтарова К. С. Государственное управление экономической безопасностью в Республике Казахстан: учебник. - Алматы : [Bookprint], 2014. - 197 с.
6. Данные Комитета по статистике Министерства Национальной экономики Республики Казахстан // [www.stat.gov.kz](http://www.stat.gov.kz)
7. Байдалинова А.С. Оценка показателей экономической безопасности РК // Известие Национальной Академии наук Республики Казахстан. Серия общественных и гуманитарных наук. - № 6. – 2017. – С. 97-104

## ТҮЙІНДЕМЕ/RESUME

Серік Сағатбекұлы Дарибеков  
Seka28@mail.ru

Е. А. Бөкетов атындағы Қарағанды мемлекеттік университеті, Қарағанды,  
Қазақстан Республикасы

### ҚАЗАҚСТАННЫҢ ЭКОНОМИКАЛЫҚ ҚАУІПСІЗДІКТІҢ КЕЙБІР АСПЕКТІЛЕРІ

Мақалада Қазақстандағы экономикалық қауіпсіздіктің кейбір аспектілері қарастырылады. Бұл ретте басында елдің экономикалық қауіпсіздігінің көрсеткіштері келтіріледі, содан кейін экономикалық қауіпсіздік түрлерінің дамуына көңіл бөлінеді.

**Кілттік сөздер:** экономикалық қауіпсіздік, энергетикалық қауіпсіздік, қаржылық қауіпсіздік, азық-түлік қауіпсіздігі.

Daribekov Serik  
Seka28@mail.ru

The Karaganda State University of the name of academician EA. Buketov,  
Karaganda, Republic of Kazakhstan

### SOME ASPECTS OF ECONOMIC SECURITY IN KAZAKHSTAN

The article deals with some aspects of economic security in Kazakhstan. At the same time, at the beginning, the indicators of economic security of the country are given, then attention is paid to the development of types of economic security.

**Keywords:** economic security, energy security, financial security, food security.

#### List of references:

1. Economic security: studies. the allowance / under the editorship of V. A. Bogomolov. – M.: YUNITI-DANA, 2009. – 295 p.
2. Yusupov K. N. National economy: studies. the allowance / under the editorship of K. N. Yusupov. - 3rd ed., pererab. I DOP. - M.: KNORUS, 2017. - 279 p.
3. Law of Kazakhstan "On national security of the Republic of Kazakhstan" dated January 6, 2012// www.Zakon.kz
4. Goncharenko L. P. Akulinin, V. F.. Economic security : textbook for universities / under the General editorship— M. : urait,2014. — 478 p.
5. Mukhtarova K. S. State management of economic security in the Republic of Kazakhstan: textbook. - Almaty: [Bookprint], 2014. - 197 c.
6. Data of the Committee on statistics of the Ministry of National economy of the Republic of Kazakhstan // www.stat.gov.kz
7. Baidalinova A. S. Assessment of indicators of economic security of Kazakhstan. Izvestiya National Academy of Sciences of the Republic of Kazakhstan. Series of social Sciences and Humanities. - № 6. – 2017. – P. 97-104

УДК 336.027  
МРНТИ 06.73.15

Дарибекова Айгуль Сағатбековна  
[aigul\\_daribekova@mail.ru](mailto:aigul_daribekova@mail.ru)

Академия «Болашақ», Караганда, Республика Казахстан

### ФИНАНСОВАЯ БЕЗОПАСНОСТЬ ГОСУДАРСТВА И ЛИЧНОСТИ

В статье рассматриваются роль финансовой безопасности как всего государства, так и личности, в частности. Даны определения финансовой безопасности государства, личности. Показаны типы финансовой безопасности государства. Рассмотрены показатели, определяющие финансовую устойчивость страны, а также через информатизацию финансов, на примере финансово-

банковской деятельности, рассмотрены приоритеты финансовой безопасности финансовых вложений физических лиц в БВУ РК.

**Ключевые слова:** финансовая безопасность, государство, личность, дефицит бюджета, цена, банковская система, национальная валюта, кредитование, физические лица

В последнее время резко возросла роль формирования системы финансовой безопасности государства: на макроуровне, на уровне хозяйствующих субъектов, на уровне физических лиц. Эта проблема стала актуальной в современных условиях развития экономики государства.

В настоящее время, когда налицо замедление темпов развития мировой экономики, а также в условиях международной интеграции каждое государство заботится о своей экономической безопасности.

В мире, пожалуй, нет ни одного государства, которое могло бы с уверенностью заявить о независимости национальной экономики по отдельным направлениям хозяйственной деятельности.

Можно согласиться с авторским определением Жакиева Ш.И. экономической безопасности – это проводимая государством стабильная, не подвергаемая влиянию непредвиденных внешних и внутренних влияний, но в то же время гибкая экономическая политика [1, с. 28].

Составной частью экономической безопасности является финансовая безопасность.

Приведем определение финансовой безопасности- это защищенность финансовых интересов на всех уровнях финансовых отношений; определенный уровень независимости, стабильности и стойкости финансовой системы государства в условиях влияния на нее внешних и внутренних дестабилизирующих факторов, которые составляют угрозу финансовой безопасности; способность финансовой системы государства обеспечить эффективное функционирование национальной экономической системы и постоянное экономическое возрастание [2, с. 11].

Схематично типы финансовой безопасности представлены на рисунке 1.



Рисунок -1. Типы финансовой безопасности

Финансовая безопасность государства - основное условие его способности осуществлять самостоятельную финансово-экономическую политику в соответствии со своими национальными интересами.

Финансовая безопасность состоит из способности:

- обеспечивать устойчивое экономическое развитие государства, его платежно-расчетной системы, основных финансово-экономических параметров;

- нейтрализовать воздействие мировых финансовых кризисов и преднамеренных действий мировых факторов, теневых структур на национальную экономическую и социально-политическую систему;

- предотвращать утечку капитала за границу, «бегство капитала» из реального сектора экономики;

- наиболее оптимально для экономики государства использовать иностранные заимствования.

Финансовая система должна иметь определенный запас прочности на случай непредвиденных и чрезвычайных обстоятельств, для того, чтобы государственные органы могли оперативно и своевременно отреагировать на возникновение угроз и нейтрализовать факторы, способствующие их развитию и предотвращать возможные экономические потери.

Показателями, определяющими финансовую устойчивость государства являются:

- уровень дефицита бюджета. Доходы республиканского бюджета (без учета трансфертов) в 2018 году предусмотрены в размере 5 528 млрд тенге, расходы – 9 218 млрд тенге, дефицит – 639,6 млрд тенге (1,1% ВВП). В 2018 году сумма гарантированного трансферта составит 2,6 трлн тенге, в 2019 году – 2,3 трлн тенге. С 2020 года размер гарантированного трансферта в республиканский бюджет будет зафиксирован и составит два триллиона тенге. Активы Национального фонда Республики Казахстан в 2017 году сократились на 758,15 млрд тенге или на 3,2% – с 23,87 трлн тенге до 23,11 трлн тенге [3].

- Стабильность цен. Основным приоритетом Национального Банка остается обеспечение стабильности цен и поддержание годовой инфляции в рамках целевого диапазона 5-7% на 2018 год и 4-6% на 2019 год с дальнейшим ее понижением до 4% [4].

- Устойчивость банковской системы и национальной валюты. Национальным Банком Республики Казахстан принята программа повышения финансовой устойчивости банковского сектора Республики Казахстан. Программа предусматривает три направления по обеспечению финансовой устойчивости банковского сектора:

- изменение регуляторной и надзорной среды для повышения качества и оперативности надзорного реагирования;

- повышение финансовой устойчивости системообразующего банка;

- повышение финансовой устойчивости крупных банков [5].

- Степень защищенности интересов вкладчиков. АО «Казахстанский фонд гарантирования депозитов» (КФГД) – организация Национального Банка Республики Казахстан, созданная в 1999 году для защиты прав и законных интересов вкладчиков банков второго уровня.

КФГД гарантирует обязательства банков – участников системы гарантирования депозитов по возврату денежных средств физических лиц, размещенных на всех видах банковских счетов (в т.ч. на сберегательных, текущих и карт-счетах), в случае принудительного прекращения деятельности банка. На данный момент 30 банков являются участниками системы обязательного гарантирования депозитов.

Гарантия распространяется на все вклады физических лиц и индивидуальных предпринимателей, при этом максимальный размер гарантийного возмещения по депозитам в национальной валюте составляет 10 миллионов тенге на одного вкладчика по одному банку, по депозитам в иностранной валюте – 5 миллионов тенге (в эквиваленте на дату вступления в законную силу решения суда о принудительной ликвидации банка) на одного вкладчика по одному банку. С 1 июля 2018 года рекомендуемая КФГД максимальная ставка вознаграждения по вновь привлекаемым депозитам физических лиц в тенге снижается до 12% годовых [6].

- Внешний и внутренний долг страны. По состоянию на 1 июля 2018 года внешний долг Республики Казахстан составил \$164,4 млрд или 96,3% к ВВП (улучшение с начала года на 6,3%). В структуре внешнего долга, по-прежнему, 63,0% занимает межфирменная задолженность, 26,1% - внешний долг «Других секторов» перед несвязанными кредиторами, 7,2% - государственный внешний долг (Правительство и Национальный Банк Казахстана), 3,7% - внешние обязательства сектора «Банки» (БВУ и АО «Банк развития Казахстана»).

За 2-й квартал 2018 года внешний долг страны сократился на \$2,2 млрд. Уменьшение произошло как за счет операций платежного баланса (погашение внешних займов, привлеченных от аффилированных организаций Китая и синдикатов финансовых организаций, сокращением спроса со стороны иностранных инвесторов на краткосрочные ноты Национального Банка Казахстана), так и за счет неоперационных изменений (снижение рыночной стоимости долговых ценных бумаг казахстанских эмитентов, отрицательная курсовая разница) [7].



В настоящее на передний план вышли частные финансы, децентрализованные финансы-финансы населения, а зачастую личные финансы определённых физических лиц.

Безопасность на личном уровне- это надежная защита личной и имущественной безопасности; обеспечение гарантированного государством минимума материальных и экологических условий существования; обеспечение прав и свобод личности.

Под финансовой безопасностью домохозяйства можно принять его способность проводить в жизнь самостоятельные финансово-экономические решения в соответствии со своими интересами в рамках действующего законодательства. Финансовая безопасность домохозяйства должна быть достаточной для:

- обеспечения его устойчивого социально-экономического развития, его расширенного воспроизводства, реализации насущных интересов;
- получение доходов, которое приобретает на их основе финансовую устойчивость, самодостаточность, независимость;
- формирования и развития механизмов государственного регулирования в области страхования финансовых отношений домохозяйств с финансово-кредитными институтами с целью получения доходов от финансово-кредитных операций;
- государственной защиты домохозяйств от внешних и внутренних финансовых кризисов.

С развитием информатизации финансово-банковской деятельности потребители становятся все более информированными и избирательными, повышая требования к финансовым продуктам и извлекая преимущества из усиления конкурентной среды на рынке финансовых услуг.

В целом не финансовые институты, а потребители диктуют условия взаимодействия и начинают вести себя соответственно. При этом, во главу угла ставятся приоритеты финансовой безопасности финансовых вложений, так как каждый имеет желание получить доход на вложенный капитал.

Кредитование физических лиц является крайне важным элементом экономики государства. Кредит стимулирует развитие производительных сил, ускоряет формирование источников капитала для расширения воспроизводства на основе достижений научно-технического прогресса. Он способен оказывать активное воздействие на объём и структуру денежной массы, платёжного оборота, скорость обращения денег. Кредит необходим для непрерывного поддержания кругооборота фондов действующих хозяйствующих субъектов. Очень часто без кредитной поддержки невозможно обеспечить быстрое становления предприятий малого бизнеса. В настоящее время актуальным становится формирование рынка потребительского кредита, способного в значительной степени стать источником стимулирования спроса населения на товары и услуги, повышения уровня его благосостояния и создания дополнительных условий экономического роста.

Кредиты, выдаваемые физическим лицам развиваются более плавно, без резких колебаний, в сравнении с кредитами хозяйствующих субъектов.

Первое, необходимое условие при получении кредита, нужно обратить внимание на процентную ставку. В настоящее время каждый из 29 банков второго уровня в РК предлагает различные процентные ставки в зависимости от типа кредита и уровня рискованности заемщика.

Второе условие, на которое обращается внимание- срок кредитования. Чем меньше период, тем выгоднее продукт заемщику. Некоторые банки, при досрочном погашении могут взимать штрафные санкции. Данный пункт должен быть прописан в договоре и на него следует обратить внимание.

Часто встречается реклама, по которой можно приобрести беспроцентный кредит. В таком случае нужно понимать, что все траты банка по кредитованию компенсируются повышением стоимости товара.

Итак, при заключении кредитного договора заемщик должен соблюдать следующие условия:

1. Внимательно подходить к выбору кредитной организации
2. Внимательно изучать все условия договора, особенно те, что прописываются мелким шрифтом;
3. Уточнять реальный уровень процентной ставки, сумму переплаты, возможность досрочного погашения кредита, а также условия реструктуризации суммы долга в случае возникновения такой необходимости;
4. Соотносить сумму ежемесячного платежа с реальным уровнем доходов.

Соблюдение этих правил при заключении кредитного договора позволит существенно снизить угрозу возникновения просрочки платежей и наступления, связанных с ней неблагоприятных последствий.

Исследования кредитной системы банков второго уровня показали, что, не смотря ни на что, потребительский кредит зачастую относится к наиболее прибыльным кредитам, которые может выдать банк. Но банковские услуги, нацеленные на потребителей, могут быть также одними из дорогостоящих и рискованных банковских услуг, так как финансовое положение отдельных лиц может быстро измениться вследствие болезни или потери работы.

В настоящее время потребительские ссуды предоставляются индивидуальным заемщикам разными коммерческими банками. При этом к числу основных факторов, влияющих на выбор формы кредитного договора и условия кредитования, можно отнести макроэкономические факторы (общая экономическая и политическая стабильность, уровень официальной процентной ставки НБ РК, инфляционные ожидания населения, покупательная способность тенге, ее стабильность, развитость валютного и фондового рынков, конъюнктура рынка ссудных капиталов и проч.) и микроэкономические факторы, действующие на уровне банка и его клиента (конкурентоспособность банка, испытываемые им и его клиентом риски, платежеспособность клиента, качество обеспечения ссуды, является ли клиент постоянным клиентом банка, имеет ли он постоянные источники доходов и т.д.). Эти и многие другие факторы принимает во внимание банк при разработке своей кредитной политики, определяющей сроки кредитования, уровень взимаемых процентных ставок и другие условия кредитования [8, с.208].

Таким образом, вышесказанное подтверждает, что в сложившихся условиях всем звеньям финансовой системы страны присущи не только потенциальные, но и реальные угрозы безопасности данной системы. Преодоление возникших угроз финансовой безопасности и приведение финансовой системы страны в приемлемое состояние приобретают на сегодняшний день ключевое значение, как для экономики страны, так и для ее национальной безопасности в целом.

#### **Список использованных источников:**

1. Жакиев Ш.И. Анализ и оценка угроз экономической безопасности РК в условиях интеграции в мировое сообщество //Таврический научный обозреватель.-№3(8).- март 2018.- С. 28-29
2. Каравина Е.В. Финансовая безопасность (на уровне государства, региона, организации, личности) – Монография.- Киров: ФГБОУ ВО «ВятГУ», 2015.- 239 с.
3. <https://kursiv.kz/news/finansy/2018-02/> (дата обращения 29.03. 2019)
4. <https://kursiv.kz/news/finansy/2017-10/>(дата обращения 30.03. 2019)
5. <https://kursiv.kz/news/finansy/2017-08/>/(дата обращения 30.03. 2019)
6. [info@kdif.kz](mailto:info@kdif.kz)/(дата обращения 30.03. 2019)
7. <https://kursiv.kz/news/finansy/2018-10/>(дата обращения 30.03. 2019)
8. Иришев Б.К. Денежно-кредитная политика: концепция и механизм / - Алма-Ата: Гылым, 2005

#### **ТҮЙІНДІМЕ/RESUME**

**Айгүл Сағатбекқызы Дәрібекова**

**«Болашак» академиясы, Қарағанды, Қазақстан Республикасы  
МЕМЛЕКЕТТІҢ ҚАРЖЫЛЫҚ ҚАУІПСІЗДІГІ**

Мақалада барлық мемлекеттің де, жеке тұлғаның да қаржылық қауіпсіздігінің рөлі қарастырылды. Жеке тұлға мемлекетінің қаржылық қауіпсіздігін анықтау берілді. Мемлекеттің қаржылық қауіпсіздігінің түрлері көрсетілген. Елдің қаржылық тұрақтылығын анықтайтын көрсеткіштер, сондай-ақ қаржы-банк қызметі мысалында қаржыны ақпараттандыру арқылы қарастырылған, ҚР ЕДБ-дағы жеке тұлғалардың қаржылық салымдарының қаржылық қауіпсіздігінің басымдықтары қарастырылған.

**Кілтті сөздер:** қаржы қауіпсіздігі, мемлекет, жеке басын қуәландыратын, бюджет тапшылығы, баға, банк жүйесі, ұлттық валюта, несие беру, жеке тұлғалар

**Daribekova Aigul**

**Academy “Bolashak”, Karaganda, Republic of Kazakhstan  
FINANCIAL SECURITY OF THE STATE**

The article deals with the role of financial security of both the state and the individual, in particular. Definitions of financial security of the state of personality are given. The types of financial security of the state are shown. The indicators that determine the financial stability of the country, as well as through the

Informatization of Finance, on the example of financial and banking activities, the priorities of financial security of financial investments of individuals in the STB of Kazakhstan.

**Keywords:** financial security, state, personality, budget deficit, price, banking system, national currency, lending, individuals.

**List of references:**

1. Zhakiev sh. I. Analysis and assessment of threats to the economic security of Kazakhstan in terms of integration into the world community. Tavrichesky scientific observer.-№3(8).- March 2018.- P. 28-29
2. Karavina E. V. Financial security (at the level of the state, region, organization, personality) – Monograph.- Kirov: FGBOU VO "Vyatgu", 2015.- 239 p.
3. <https://kursiv.kz/news/finansy/2018-02/> (accessed on 29.03. Two thousand nineteen)
4. <https://kursiv.kz/news/finansy/2017-10/>(accessed 30.03. Two thousand nineteen)
5. <https://kursiv.kz/news/finansy/2017-08/>/(accessed 30.03. Two thousand nineteen)
6. [info@kdif.kz](mailto:info@kdif.kz)/(accessed 30.03. Two thousand nineteen)
7. <https://kursiv.kz/news/finansy/2018-10/>(accessed 30.03. Two thousand nineteen)
8. Irishev B. K. Monetary policy: concept and mechanism / - Alma-ATA: Gylym, 2005

УДК 338.22  
МРНТИ 06.56.21

**Дарибекова Назгуль Сагатбековна**  
**nazguldariko@mail.ru**

**Академия «Болашак», Караганда, Республика Казахстан**

**ПРОБЛЕМЫ РЕАЛИЗАЦИИ МЕХАНИЗМА ГОСУДАРСТВЕННО-ЧАСТНОГО  
ПАРТНЕРСТВА И ПУТИ ИХ РЕШЕНИЯ**

В статье рассматриваются проблемы развития сферы государственно- частного партнерства. Показаны проблемы недостаточного развития ГЧП в Казахстане и пути их решения. Рассмотрены развитие ГЧП на примере ряда стран мира.

**Ключевые слова:** государственно-частное партнерство, бизнес, бюджетные средства, международный опыт, квазигосударственный сектор

В последние годы в Республике Казахстан все большее внимание уделяется проблемам развития сферы государственно-частного партнерства.

Государственно- частное партнерство (ГЧП) – это форма сотрудничества между государством и частным сектором. В целом ГЧП - это взаимовыгодное сотрудничество государственных органов и предпринимателей в отраслях, традиционно относящихся к сфере ответственности государства на условиях сбалансированного распределения рисков, выгод и затрат, прав и обязанностей, определяемых в соответствующих договорах [1].

На государственном уровне неоднократно подчеркивалась необходимость дальнейшего расширения ГЧП и повышения привлекательности со стороны частных капиталов в эту сферу. Среди основных проблем недостаточного развития ГЧП часто указывается недостаток бюджетных средств на реализацию проекта ГЧП, концессионного проекта. Следовательно, искать пути расширения сферы ГЧП следует в рамках, уже имеющихся запланированных бюджетных средств без необходимости изыскания дополнительных. Среди наиболее подходящих вариантов с точки зрения ГЧП представляются механизм государственных закупок. Сейчас через систему государственных закупок реализуется множество проектов постройки крупных, в том числе инфраструктурных объектов. При этом, закупая работы у поставщиков, государство уже имеет определенные финансовые ресурсы на реализацию этих проектов. В этой связи, строительство таких объектов могло бы осуществляться через механизм ГЧП. В пользу данного предложения говорит и международный опыт. Рассмотрим развитие ГЧП на примере нескольких стран.

Так, пристрастие правительства Австралии к использованию модели ГЧП во многих секторах экономики является прямым следствием повышения доверия со стороны государственного сектора к

частному сектору на основании того, что частный сектор имеет возможности для удовлетворения потребностей правительства в услугах в долгосрочной перспективе и обеспечения соотношения цены и качества по сравнению с традиционными методами закупок. Законодательство до 1990-х годов не способствовало вовлечению частного сектора или развитию ГЧП во всех секторах. Правительство было ограничено законодательством, которое препятствовало вовлечению частного сектора в определенные проекты. Только в начале 2000-х годов была скорректирована национальная политика ГЧП и руководящие принципы. В 2008 году правительством Австралии было выпущено общее руководство по ГЧП в масштабе всей страны, которое было утверждено Советом правительств Австралии (Council of Australian Governments). Документ включает руководящие принципы и методологию, которой должны следовать правительственные органы при составлении и предоставлении контрактов в области государственно-частного партнерства [2].

В результате принятия национальных руководящих принципов, при осуществлении государственных закупок различные правительства штатов внедрили обязательную процедуру анализа вариантов для проектов с капитальными затратами более \$50 млн. австр. долл. для определения – является ли ГЧП наиболее выгодным способом реализации проекта по сравнению с традиционными госзакупками. В этих целях была использована методика оценки соотношения цены и качества на основе следующих шести ключевых факторов:

- достаточные масштабы и долгосрочный характер – крупные капиталовложения с длительным сроком требований;
- сложный характер рисков и возможности для передачи риска;
- затраты на протяжении всего жизненного цикла проекта;
- инновации (может ли конкуренция привести к разработке инновационных решений);
- использование активов (могут ли затраты быть сокращены за счет привлечения третьей стороны или эффективного проектирования);
- улучшенная интеграция проектирования, строительства и эксплуатационных требований [3].

За последние 25 лет в Португалии была реализована масштабная программа инвестирования в инфраструктуру. В 1990-х годах после вхождения в Европейский союз Португалия, как страна с менее развитой экономикой, получила доступ к финансированию структурных фондов и фондов выравнивания уровней экономического развития стран – членов ЕС.

Главной целью португальского правительства стала ликвидация инфраструктурного дефицита, сдерживающего экономический рост. Нехватка адекватной инфраструктуры ощущалась во многих сферах: энергетике, транспорте и образовании. Как и во многих странах (Великобритании, Канаде, Австралии, Греции, Италии и др.), наиболее предпочтительным способом осуществления государственных закупок стала модель ГЧП [3].

В Великобритании механизм ГЧП является одним из многочисленных вариантов государственных закупок [4].

В некоторых странах ГЧП входит в систему государственных закупок и регулируется общими законами. Так, нормативно-правовая база для ГЧП в Венгрии состоит из общего права и законов, которые являются специфическими для отдельных проектов ГЧП. Общий закон включает «Закон о государственных закупках» и «Закон о государственных финансах», в то время как специальное законодательство было принято для Budapest Sports Hall и для проектов автодорог. Ключевым законодательством также является Закон №129 2003 года (Закон о государственных закупках), в котором излагается весь тендер, который должен быть применен к проектам ГЧП.

Таким образом, наиболее успешные в сфере реализации ГЧП проекты страны осуществляли реформирование ГЧП отрасли, в том числе путем вовлечения бюджетных средств, предусмотренных для национальных традиционных закупок, в сферу ГЧП.

Также на сегодняшний день закупаются комплексы работ по уборке территории, содержанию, эксплуатации, ремонту и охране объектов и элементов благоустройства; строительные работы по ремонту и реконструкции водопроводов и т.п. [5]. Все эти проекты могли бы быть рассмотрены для реализации через механизм ГЧП.

Таблица 1

Преимущества и недостатки реализации проектов через механизм ГЧП по сравнению с государственными закупками (для государственного партнера)

Преимущества	Недостатки
Сокращение государственных капитальных инвестиций (Отсутствие необходимости одновременной оплаты всей стоимости проекта, возможность разделения стоимости проекта на частичные платежи). В связи с этим возможность направить высвободившиеся средства на иные значимые государственные цели	Возможное увеличение стоимости проекта в долгосрочной перспективе (зачастую государство осуществляет суммарные платежи частному сектору в большем объеме, чем стоимость строительства по государственным закупкам)
Возможность распределения рисков между частным партнером и государственным партнером (в отличие от госзакупок, где после принятия объекта риски переходят к государству)	Определенные расходы по отбору частного партнера и дальнейший контроль за реализацией проекта
Возможность получения более качественных услуг населением в связи с заинтересованностью частного партнера в повышении качества услуг	
Позволяет использовать современные методы управления государственной собственностью, поскольку менеджмент частного бизнеса обладает необходимыми навыками и опытом в вопросах управления активами	
Минимизация коррупционных рисков, обусловленная осуществлением проекта на долгосрочной основе и формированием прозрачных финансовых механизмов оплаты проекта.	

Приведенные в Таблице 1 показатели показывают, что в нем больше преимуществ, чем недостатков, для государственного партнера, и в целом данный подход для государства представляется целесообразным.

Таблица 2

Преимущества и недостатки реализации проектов через механизм ГЧП по сравнению с государственными закупками (для частного партнера)

Преимущества	Недостатки
Предоставление возможности осуществления устойчивого стабильного бизнеса, обусловленное не только обеспечением заказа на строительство, но и на дальнейшее управление объектом	Необходимость возведения объекта за счет собственных и заемных средств
Возможность получения опыта по предоставлению услуг населению, внедрения и апробирования инновационных методик и технологий при поддержке государства	Несколько большее по сравнению с иными формами предпринимательства регулирование со стороны государства
Относительная гибкость реализации проектов, что означает возможность пересмотра условий реализации проекта путем равноправных переговоров	Большая степень риска за реализацию проекта по сравнению с государственными закупками

Данные таблицы 2 показывают, что количество преимуществ и недостатков примерно одинаково. Однако здесь следует исходить из позиций значимости каждого из них. Так, необходимость вложения значительных инвестиций на начальном этапе может компенсироваться получением стабильных платежей в долгосрочной перспективе. Кроме того, частный инвестор, вправе рассчитывать на справедливое вознаграждение за эффективное осуществление проекта, и



получает возможность регулировать эти платежи с учетом инфляции и других внешних обстоятельств. В целом же государство для привлечения частных инвесторов предоставляет различные меры государственной поддержки, по возмещению затрат частного инвестора, чего нет при осуществлении традиционных закупок.

Реализация предлагаемого направления потребует включения соответствующих пунктов о приоритетности использования механизма ГЧП государственную программу развития ГЧП, стратегические документы государственных органов и субъектов квазигосударственного сектора, корректировки законодательной базы. Также возможно внедрение обязательной процедуры анализа наиболее выгодных вариантов реализации для проектов со значительными капитальными затратами, установление порогового значения стоимости проекта для прохождения этой процедуры, разработка соответствующей методики. Так как будет осуществлена переориентация с комплексных закупок на механизм ГЧП, потребуется корректировка подхода к планированию процесса отбора потенциального частного партнера.

В частности, в связи с предлагаемой мерой, ожидается рост числа потенциальных инвесторов, готовых к участию в таких проектах ГЧП. Связано это будет с тем, что потенциальными партнерами окажутся «вчерашие» потенциальные поставщики по комплексным закупкам работ, количество которых на сегодня существенно больше, чем количество потенциальных партнеров по ГЧП (концессионным) проектам. В этой связи государственный партнер должен будет по возможности учесть потребности и возможности всех потенциальных партнеров. Поэтому представляется целесообразной организацией предварительных переговоров с каждым из потенциальных партнеров, выразивших интерес к проекту ГЧП с целью сбора и изучения информации об их возможностях, потребностях, интересах. По итогам проведенных переговоров государственным партнером могут формироваться оптимальные требования к потенциальным партнерам, учитывающие интересы и возможности каждого из них.

При этом в методологии определения способа реализации проекта потребуется разработка механизма, позволяющего исключить коррупционные риски намеренного вывода каких-либо потенциальных партнеров из-под сферы действия государственных закупок. Потребуется не менее прозрачная, чем в государственных закупках, система отбора потенциальных партнеров.

Таким образом, рекомендуем по аналогии с мерами, примененными в Великобритании, Австралии, Канаде, Греции, Италии, Португалии, рассмотреть возможности переориентирования создания, реконструкции, предоставления услуг с государственных закупок на механизмы ГЧП. Данный подход позволит расширить сферу ГЧП путем реализации малых форм ГЧП, создать дополнительное количество рабочих мест, перенаправить освободившиеся финансовые средства на реализацию иных социально значимых целей, развитие бизнеса в целом.

#### **Список использованных источников:**

1. Государственно- частное партнерство // [https:// http://atameken.kz](https://http://atameken.kz) (дата обращения 26.03.2019)
2. The Global Infrastructure Project Pipeline: Linking private investors with public infrastructure projects. Submitted by Richard Timbs, Интернет-ресурс Всемирного Банка. Режим доступа: <http://blogs.worldbank.org/ppps/global-infrastructure-project-pipeline-linking-private-investors-public-infrastructure-projects> (дата обращения 16.03.2019)
3. Поиск альтернативных решений развития государственно- частного партнерства в РК//<https://www.zakon.kzj> (дата обращения 29.03. 2019)
4. ГЧП в Великобритании // <https://issuu.com> (дата обращения 30.03. 2019)
5. Международный опыт реформирования государственно- частного партнерства <https://cyberleninka.ru/article/n/>(дата обращения 30.03. 2019)

#### **ТҮЙІНДЕМЕ/RESUME**

**Назгүл Сағатбекқызы Дәрібекова**  
**«Болашақ» академиясы, Қарағанды, Қазақстан Республикасы**  
**МЕМЛЕКЕТТІК-ЖЕКЕ ОПЕРАЦИЯЛЫҚ МЕХАНИЗМДІ**  
**ІСКЕ АСЫРУ МӘСЕЛЕЛЕРІ ЖӘНЕ ОЛАРДЫҢ ШЕШІМДЕРІ**

Мақалада мемлекеттік-жеке меншік әріптестікті дамыту проблемалары қарастырылады. Қазақстанда МЖӘ жеткіліксіз даму проблемалары және оларды шешу жолдары көрсетілген. МЖӘ дамыту әлемнің бірқатар елдерінің мысалында қарастырылады.

**Кілтті сөздер:** мемлекеттік-жеке меншік әріптестік, бизнес, бюджеттік қаражат, халықаралық тәжірибе, квазимемлекеттік сектор.

**Daribekova Nazgul**  
**Academy “Bolashak”, Karaganda, Republic of Kazakhstan**  
**PROBLEMS OF PUBLIC-PRIVATE PARTNERSHIP MECHANISM IMPLEMENTATION AND**  
**WAYS OF THEIR SOLUTION**

The article deals with the problems of the development of public-private partnerships. The problems of insufficient development of PPP in Kazakhstan and ways to solve them are shown. The development of PPP is considered on the example of a number of countries in the world.

**Keywords:** public-private partnership, business, budgetary funds, international experience, quasi-public sector.

**List of references:**

1. Public - private partnership // [https:// http://atameken.kz](https://atameken.kz) (accessed 26.03.2009)
2. The Global Infrastructure Project Pipeline: Linking private investors with public infrastructure projects. Submitted by Richard Timbs, world Bank online resource. Mode of access: <http://blogs.worldbank.org/ppps/global-infrastructure-project-pipeline-linking-private-investors-public-infrastructure-projects> (accessed 16.03.2019)
3. The search for alternative solutions to the development of public - private partnership in the Republic of Kazakhstan//<https://www.zakon.kz> (accessed on 29.03. Two thousand nineteen)
4. PPP in the UK // <https://issuu.com> (accessed 30.03. Two thousand nineteen)
5. International experience in reforming public - private partnerships <https://cyberleninka.ru/article/n/>(accessed 30.03. Two thousand nineteen)

УДК 338.1  
МРНТИ 06.51.25

**Кадырова Гульжан Адиловна**  
**[kadirova.77@mail.ru](mailto:kadirova.77@mail.ru)**  
**Академия «Болашак», Караганда, Республика Казахстан**

**ВНЕШНЕЭКОНОМИЧЕСКАЯ ДЕЯТЕЛЬНОСТЬ И**  
**ОСОБЕННОСТИ ЕЕ РАЗВИТИЯ В КАЗАХСТАНЕ**

В статье рассматриваются проблемы внешнеэкономической деятельности РК и проблемы топливно-энергетического сектора экономики страны.

**Ключевые слова:** глобализация, мировое хозяйство, внешнеэкономические связи, внешнеторговая деятельность, международное сотрудничество, топливно-сырьевой комплекс.

В настоящее время все страны являются участницами современного мирового хозяйства, активность этого участия - степень интеграции отдельных стран в мировое сотрудничество. Участие Казахстана на мировом рынке как независимого государства, ориентированного на рыночные отношения и стремящегося к интеграции в мировое хозяйство, существенно изменило подход к сфере внешнеэкономической деятельности и процессам ее регулирования.

Происходящий активный рост внешней торговли страны, оживление всей мировой торговли способствовали вовлечению отечественной экономики в расширяющийся международный товарообмен. Внешнеэкономические связи как часть общей структуры народного хозяйства воздействуют на совершенствование внутривозрастных пропорций, размещение и развитие производительных сил. Усилия последних лет сводились к либерализации внешнеэкономической деятельности при необходимости сохранения государственного влияния и попыткам формирования механизма регулирования с преимущественным использованием экономических инструментов.

При рассмотрении перспектив развития внешнеэкономической деятельности необходимо отметить, что произошедшая в нашей стране либерализация является одним из основных

направлений экономической политики РК, способствует улучшению положения нашей республики в системе мировой торговли и расширению рынков сбыта отечественной продукции. В настоящее время, когда в Казахстане, как и в других странах бывшего социализма реализуются программы реформирования экономики вообще, правильно выбранная политика внешней торговли может обеспечить поддержание национальной экономики и стабилизацию промышленного экспорта за счет поставок продукции на внешний рынок. Дальнейшие мероприятия по повышению экономического роста не могут быть оправданы без динамичного изменения объемов, структуры и качественных характеристик казахстанского экспорта, который во многом зависит от уровня конкуренции на внутреннем рынке и соответственно конкурентоспособности национальной продукции.

Внешнеэкономические связи РК в настоящее время включают следующие формы: внешнюю торговлю, совместные предприятия на территории РК, совместные предприятия за рубежом; иностранные предприятия на территории РК; международные объединения и организации, консорциумы; лизинг; научно-техническое сотрудничество; торговлю лицензиями и ноу-хау; сотрудничество в банковской сфере; иностранный туризм и прочие формы международного экономического сотрудничества. Высоко развитая и широко распространенная в странах с рыночной экономикой торговля услугами пришла и к нам. Созданы новые коммерческие банки и страховые компании, развивается инжиниринговые услуги, возникают консультационные фирмы, появилась интересная реклама, расширяются торгово-посреднические операции и т.д.

Наблюдающаяся в некоторых случаях неосведомленность казахстанских участников внешнеэкономической деятельности об условиях регламентации внешнеторговых операций на мировом рынке иной раз занижает эффект их деятельности по производству и реализации экспортного товара, приводит к сокращению размеров предполагаемой валютной выручки, вызывает непредвиденные расходы, а иногда приводит к срыву взаимовыгодных внешнеторговых сделок. Во избежание таких негативных моментов необходимо обращать постоянное внимание на условия внешнеторгового регулирования не только у себя в стране, но и в странах своих зарубежных партнеров, механизм которых формируется в первую очередь на основе достигнутых международных соглашений, зафиксированных в различного рода документах в области мировой торговли, а также на базе национального законодательства.

Реформирование внешнеэкономической деятельности призвано помочь преодолеть создавшееся положение. В процессе реформы происходили децентрализация и постепенный отказ государства от монополий на внешнюю торговлю. Предприятия получили право самостоятельного выхода на внешний рынок. Непосредственное участие во внешнеэкономической деятельности принимают сегодня десятки тысяч предприятий и сотни тысяч предпринимателей и государственных служащих. К сожалению, многие из участников не знакомы с основами, тем более с тонкостями внешнеэкономической деятельности. Особое внимание при самостоятельном выходе на внешний рынок предприятию необходимо обращать на решение широкого круга проблем, связанных с экспортно-импортной деятельностью, а именно таких как:

- изучение мирового рынка в целом;
- выбор партнера;
- анализ деятельности зарубежных фирм и партнеров;
- современные формы реализации товара;
- формы международных расчетов и т.д.

Знание обстоятельств и возможностей сбыта национальной продукции на внешнем рынке, а также соблюдение условий работы на рынках зарубежных партнеров, которые регламентируются различными нормами, правилами и способами воздействия на внешнюю торговлю, выработанными национальными и межгосударственными системами являются основополагающими факторами успешной внешнеэкономической деятельности.

Усиление вмешательства государства во внешнеэкономическую деятельность обусловлено необходимостью расширения внешнеэкономических функций предприятий и их зависимостью, как и экономики в целом, от международных масштабов - интернационализации и кооперации производства, от состояния внешних рынков, разнообразием мер регулирования в отдельных странах.

Приоритетным во внешней торговле следует считать ориентир на развитие экспорта, так как покупку товаров по импорту можно осуществлять, либо при наличии иностранной валюты, либо на условиях бартерной торговли при наличии конкурентоспособного товара.

Для получения наибольшего экономического эффекта необходимо поставлять на экспорт наукоемкую продукцию, позволяющую получить максимальную валютную выручку на единицу

затрат труда, а ввозить следует те товары, которые имеют наибольшие затраты труда на единицу вложенных средств.

Экспортная стратегия субъектов внешнеэкономических операций нашей республики, как и в других странах мира, осуществляется через виды внешнеэкономической деятельности, которые реализуются в ее следующих формах:

- внешнеторговая деятельность;
- производственная кооперация;
- международное инвестиционное сотрудничество;
- валютные и финансово-кредитные операции.

Основной формой из вышеперечисленных является внешнеторговая деятельность. Внешнеторговая деятельность - это предпринимательство и области международного обмена товарами, работами, услугами, информацией и результатами интеллектуальной деятельности. Международное инвестиционное сотрудничество предполагает одну из форм взаимодействия с иностранными партнерами на основе объединения усилий финансового материально-технического характера. Целями такого сотрудничества являются расширение базы развития и выпуска экспортной продукции, ее систематическое обновление на основе критериев конкурентоспособности и облегчение процессов ее реализации на внешнем рынке. Подобные задачи могут быть решены за счет организации, например, совместного производства. Совместное предпринимательство возможно прежде всего на базе обмена технологиями, услугами с последующим распределением программ выпуска продукции и ее реализации, а также в форме - образования и функционирования концепций, консорциумов, акционерных компаний, международных представительских организаций и т.д. Производственная кооперация в составе внешнеэкономической деятельности предприятий и фирм представляет одну из форм сотрудничества между иностранными партнерами в различных, но конструктивно связанных между собой процессах технологического разделения труда. Сам технологический процесс разделения труда означает распределение его участников в цепи создания и реализации продукции по основным его фазам, от изучения потребностей на внутренних и внешних рынках до доведения ее до конечных потребителей.

Внешнеторговая деятельность сопровождается значительным числом сопутствующих операций по обеспечению продвижения товара от продавца к покупателю; по современному представлению различного рода внешнеторговых услуг (транспортных, экспедиторских, страховых, банковских); по осуществлению платежно-расчетных операций; по прохождению таможенных процедур, а также изучением коммерческой информации о конъюнктуре внешних товарных и валютно-финансовых рангов. В состав внешнеэкономических функций входит выбор экспортной стратегии предприятия, установление связей с внутренними партнерами, обеспечение производства экспортной продукции. Это достигается в процессе комплексного изучения внешних рынков, результаты которого экспортеры закладывают в основу текущих и долгосрочных программ своей деятельности. После проведения соответствующих маркетинговых исследований должна быть проведена оценка конкурентоспособности товара, включающая расчет комплексного показателя, предусматривающего многоступенчатость оценок критериев характеристики товара в зависимости от возможностей экспортера адаптироваться к условиям рынка. Эти шаги должны быть обязательными для всех субъектов внешнеэкономической деятельности и являются гарантом их успешной деятельности.

Современная цивилизация постоянно расширяет потребление природных ресурсов. Необходимо заметить, что в настоящее время структура экспорта казахстанской продукции носит топливно-сырьевой характер. Елбасы Нурсултан Назарбаев отмечал, что по разведанным ресурсам нефти и газа наша страна входит в избранную группу государств. Тенгизское месторождение нефти и газа и Карачаганакское месторождение газоконденсата входят по своим запасам в первую десятку месторождений мира. Планируемые совокупные поступления в бюджет государства составят более 100 млрд. долларов, что выведет Казахстан на положительное финансовое сальдо /1/. Время показало, что эти оптимистические прогнозы были верны и наша республика за счет освоения природных ресурсов и реализации заключенных контрактов с крупнейшими компаниями мира достигла заслуженных успехов и подошла к макроэкономической стабилизации. По мнению некоторых ученых в настоящее время спрос на минеральное сырье в мире увеличится в 3 и более раза по сравнению с уровнем последних десятилетий XX века. На нынешнем этапе развития в мире действительно существует ряд природных ограничений. Так, на основе оценки количества топлива по трем базовым категориям - разведанные, возможные, вероятные - специалисты прогнозируют, что мировых запасов угля "хватит" примерно на 600 лет, нефти - на 90, природного газа - на 50 и урана - на 27 лет. Иными



словами, все виды топлива по всем категориям могут быть исчерпаны за 800 лет. Однако даже сейчас в ряде стран богатые месторождения практически выработаны до конца или близки к истощению. Аналогичная ситуация наблюдается и по ряду других видов полезных ископаемых. Но если производство различных видов энергии будет расти сегодняшними темпами, то все виды используемого сейчас топлива будут истрачены через 130 лет, то есть в начале XXII века/2/.

По данным агентства республики Казахстан по статистике при современном уровне добычи и использования нефти хватит на 40 лет, газа - на 60 лет, угля - более, чем на 200 лет /3/.

Одной из сторон данной проблемы является неравномерное распределение природных запасов сырья и энергии по регионам и странам мира, что способствует обострению топливно-сырьевой проблемы. Как известно, значительная часть существующих и перспективных мировых запасов полезных ископаемых сосредоточена в развивающейся зоне. Ныне удельный вес развивающихся стран в запасах важнейших видов сырья среди государств с рыночной экономикой составляет, по оценке, от 30-40% (железная руда, молибден, уран и др.) до 60-90% (кобальт, нефть, никель, олово, природный газ, фосфаты и др.). В середине 80-х годов в этих странах было сосредоточено более 2/3 промышленных запасов 8 из 17 важнейших видов сырья. В настоящее время во всем мире вовлечено в хозяйственный оборот очень малая часть ресурсов Земли: глубина разрезов не превышает 700 м, шахт - 2,5 км, скважин -10 тыс. м. Наконец, основные резервы сбережения ресурсов содержатся в зачатую отсталых технологиях, не позволяющих использовать значительную часть природных ресурсов. Так, используемые ныне технологии извлекают не более 2/5 потенциальных запасов нефти, а коэффициент полезного использования добытых энергетических ресурсов ограничен 30-35%. Следует также иметь в виду, что их недра все еще сравнительно мало изучены. Еще к началу 80-х гг. доказанные запасы минерального сырья на единицу площади в бывших колониях и зависимых странах были примерно в 2 раза меньше, чем в центрах мирового хозяйства. Это - еще одно проявление экономической отсталости некоторых стран развивающегося мира. Использование достижений науки и техники, внедрение новых технологий позволило бы более полно изучить имеющиеся запасы природных ресурсов земного шара, лучше оценить существующие месторождения, ускорить открытие новых /2/.

Современный топливно-сырьевой потенциал развивающегося мира достаточно высок с точки зрения как количества, так и его качества. Тем не менее за высоким в целом уровнем "обеспеченности" развивающейся зоны разнообразными полезными ископаемыми скрываются существенные различия между отдельными странами и регионами. Подавляющая часть разведанных запасов топлива и сырья сосредоточена приблизительно в 45 из 130 государств и территорий развивающегося мира. Однако лишь в 10 из этих 45 стран обнаружено более 3 видов полезных ископаемых, а в прочих - только один-два вида. Поэтому лишь некоторые, самые крупные страны могут использовать собственный более или менее диверсифицированный добывающий комплекс в качестве материальной базы создания многоотраслевой обрабатывающей промышленности. Для многих стран проблема обеспечения топливом и сырьем в процессе индустриализации становится все более острой. Среди индустриально развитых стран наибольшими запасами минерального сырья располагают США, однако у них нет или очень мало олова, марганца, алмазов, никеля, хромитов, кобальта и некоторых других. Значительно хуже обеспечены страны Западной Европы и Япония, а некоторые из развитых стран предпочитают сокращать разработку имеющихся у себя запасов полезных ископаемых, особенно угля, нефти и газа, т.к. на фоне соответствующего роста отходов производства и потребления происходит ухудшение экологической обстановки и предпочитают завозить их из развивающихся стран по более дешевой цене. Общеизвестны огромные нефтяные залежи в странах Ближнего и Среднего Востока, Алжира, Венесуэлы, марганцевых руд Гаваны, бокситов Ямайки, меди Замбии и Заира. Природа щедро наделила минеральными ресурсами Казахстан среди 186 стран мира Казахстан занимает по запасам вольфрама, свинца и бария первое место, хромита, серебра и цинка - второе, марганца и молибдена - третье, меди - четвертое, урана - пятое, золота - шестое, железной руды - седьмое, олова и никеля - восьмое, угля и природного газа - девятое и нефти - тринадцатое место /4/.

Становление и развитие горнодобывающей промышленности содействует созданию определенных предпосылок к экономическому росту нашей страны. В то же время следует заметить, что такое развитие может придать ему однобокий характер, где ведущие позиции заняли крупные корпорации, полностью зависимые от иностранных компаний и мирового рынка. Это может не столько создать условия для общего хозяйственного подъема, сколько способствовать консервации основного массива традиционных социально-экономических структур. Узкая сырьевая, нередко



монотоварная специализация ряда развивающихся стран на производстве и экспорте полезных ископаемых в условиях их социально-экономической отсталости практически исключала реальность и перспективы интеграции сырьевого сектора с остальными сферами местного хозяйства.

С обретением суверенитета наша республика, как и многие другие получила возможности для эксплуатации своих природных богатств, руководствуясь прежде всего собственными национальными интересами. Ныне наряду с перестройкой и интеграцией разобщенных экономических структур, повышением степени включенности добывающей промышленности в народнохозяйственный комплекс необходимо уделять серьезное внимание развитию самого топливно-сырьевого сектора, который, выступая источником иностранной валюты, видимо, еще долгое время будет в немалой степени определять возможности для экономического роста.

Пути смягчения и перспективы решения топливно-сырьевой проблемы связываются ныне с повышением потенциала в сфере горнодобывающего комплекса, что предполагает и расширение геолого-разведочных работ в этой зоне, диверсификации продукции обрабатывающей промышленности, перехода к использованию новых технологий.

Рассматривая причины возникновения и обострения на современном этапе такой глобальной проблемы, как топливно-сырьевая, вполне можно утверждать, что проявившийся в недавнем прошлом дефицит природных ресурсов связан в значительной степени с относительной слабостью их разведки, неэффективной добычей, переработкой и использованием этих источников. Основными причинами сложившейся ситуации является прежде всего недостаточный уровень развития науки и техники, и во-вторых, весьма существенными пока еще представляются затраты по созданию и внедрению новых технологий.

Тем не менее наше государство имеет вполне реальные потенциальные возможности для дальнейшего экономического роста на основе новейших достижений науки и техники, рационального их использования. Кроме перечисленных выше богатых природных ресурсов Казахстан имеет значительный задел фундаментальных и отчасти прикладных исследований. Многие проекты, технически осуществимые уже сейчас, тем не менее пока не реализуются из-за не совсем удовлетворительного притока иностранных инвестиций. Подводя некоторые итоги вышесказанному необходимо заметить, что развитие нашего государства по пути разработки нефтегазового комплекса, экспорта природных ресурсов и привлечения инвестиций в топливно-сырьевую промышленность подтверждено опытом мирового развития многих стран и является единственно верным путем экономической стратегии Казахстана.

#### **Список использованных источников:**

1. Назарбаев Н. К обновленному Казахстану - через углубление реформ, общенациональное согласие.- Алматы: Казахстан, 1994., 55 с.
2. Сергеев В.П. Мировая экономика. - М: Юриспруденция, 2014., 15 с.
3. Каримова З., Садиев А. Энергетические ресурсы мира и Казахстана в 1998 году. Ж. "Экономика и статистика", №2, 2000.
4. Сагимбаев Г.К. Экология и экономика. - Алматы: Каржы-Каражат, 2000г., 43с

#### **ТҮЙІНДЕМЕ/RESUME**

**Гульжан Адиловна Кадырова**

**[kadirova.77@mail.ru](mailto:kadirova.77@mail.ru)**

#### **«Болашак» академиясы, Қарағанды, Қазақстан Республикасы СЫРТҚЫ ЭКОНОМИКАЛЫҚ ҚЫЗМЕТ ЖӘНЕ ОНЫҢ ҚАЗАҚСТАНДАҒЫ ДАМУ ЕРЕКШЕЛІКТЕРІ**

Мақалада ҚР Сыртқы экономикалық қызметінің мәселелері және ел экономикасының отын-энергетикалық секторының проблемалары қарастырылады. Қазақстан Республикасымен салыстырғанда дамыған және дамушы елдер экономикасының отын-энергетикалық кешенінің жағдайына талдау көрсетілген. Республика экономикасының отын-энергетика секторы қазіргі уақытта сыртқы экономикалық қызметті дамытуда негізгі рөл атқарады, өйткені шетел валютасының көзі бола отырып, елдің экономикалық өсуі үшін мүмкіндіктерді едәуір дәрежеде айқындайтын болады.

**Кілтті сөздер:** жаһандану, әлемдік шаруашылық, сыртқы экономикалық байланыс, сыртқы сауда қызметі, халықаралық ынтымақтастық, отын-шикізат кешені.

**Kadyrova Gulzhan**  
**Academy "Bolashak", Karaganda, Republic of Kazakhstan**  
**FOREIGN ECONOMIC ACTIVITY**

**AND FEATURES OF ITS DEVELOPMENT IN KAZAKHSTAN**

The article deals with the problems of foreign economic activity of Kazakhstan and the problems of the fuel and energy sector of the country's economy, the analysis of the fuel and energy complex of the economy of developed and developing countries in comparison with the Republic of Kazakhstan. The fuel and energy sector of the economy of the Republic currently plays a major role in the development of foreign economic activity as, being a source of foreign currency, will largely determine the opportunities for economic growth of the country.

**Keywords:** globalization, world economy, foreign economic relations, foreign trade activity, international cooperation, fuel and raw materials complex.

**List of references:**

1. Nazarbayev N. To the renewed Kazakhstan - through deepening of reforms, national consent.- Almaty: Kazakhstan, 1994., 55 p.
2. Sergeev V. P. World economy. - M: Law, 2014., 15 p.
3. Karimova Z., Sadiev A. Energy resources of the world and Kazakhstan in 1998. J. "Economics and statistics", №2, 2000.
4. Sagimbayev G. K. Ecology and economy. - - Almaty: Karzhy-Karazhat, 2000, 43 s

УДК 336; 336.11  
МРНТИ 06.73.02

**Бабиченко Виктор Владимирович**  
**kaffin2013@mail.ru**

**Глухова Валентина Ивановна**  
**Glukhova710@gmail.com**

**Кременчугский национальный университет имени Михаила Остроградского,**  
**Кременчуг, Украина**

**ФИНАНСОВОЕ ОБЕСПЕЧЕНИЕ РАЗВИТИЯ СРЕДНЕГО ОБРАЗОВАНИЯ В УКРАИНЕ**

В статье рассматриваются вопросы развития системы среднего образования в Украине в условиях реформирования отрасли, его финансового обеспечения за счет бюджетных средств. Исследуется динамика бюджетного финансирования всего образования, в том числе и среднего. В условиях дефицитности бюджета выделяемых государственных средств явно недостаточно для нормального функционирования учреждений среднего образования, для их развития. Введенный механизм образовательных субвенций не в полной мере отвечает потребностям «новой украинской школы», нуждается в совершенствовании. Наряду с необходимостью усовершенствования финансирования за счет средств общего фонда бюджета, предлагаются дополнительные источники финансирования среднего образования за счет расширения платных образовательных услуг, внедрения эндаумента, франчайзинга.

**Ключевые слова:** среднее образование, расходы, финансирование, обеспечение, бюджет, образовательная субвенция, внебюджетные источники, платные образовательные услуги, школьная автономия.

Создание действенной системы доступного непрерывного образования должно рассматриваться как базовое условие реализации права каждого человека на свободное развитие, провозглашенного в Конституции Украины, обеспечение достойного уровня жизни граждан. По этим причинам остро возникла необходимость изменить общие подходы государственной политики в образовательно-научной сфере.

Образовательная отрасль является важной составляющей бюджетной сферы. Согласно закону "Об образовании" [1] система образования в современной Украине включает такие звенья:

дошкольное образование; общее среднее образование; внешкольное образование; профессионально-техническое образование; высшее образование; последипломное образование; самообразование.

К системе общего среднего образования входят:

- средние общеобразовательные школы I - III ступеней:

I ступень - начальная школа (1 -4 классы);

II ступень - основная школа (5 - 9 классы);

III ступень - старшая школа (10 - 11 (12) классы).

- общеобразовательные школы-интернаты - учреждения с частичным или полным государственным содержанием детей, нуждающихся в социальной помощи;

- специальные школы (школы-интернаты) - общеобразовательные школы I - III ступени с углубленным изучением отдельных предметов;

- гимназии - общеобразовательные учреждения I - III ступени с углубленным изучением отдельных предметов в соответствии с профилем;

- лицеи - общеобразовательные учреждения I - III ступени с профильным обучением и допрофессиональной подготовкой и другие.

Национальная система среднего образования в последнее время в связи с демографической ситуацией и кризисными явлениями в экономике претерпела существенных изменений. Сеть общеобразовательных учреждений и количество учащихся в них ежегодно уменьшается.

Расходы на общее среднее образование финансируются в основном за счет средств местных бюджетов.

Динамика расходов на образование в Украине за 2014-2017 годы (табл.1) [2], показывает, что в целом темп роста расходов на образование ниже темпа роста всех расходов бюджета. Доля расходов на образование во всех расходах сводного бюджета сократилась с 19,1% до 16,8%, что в общегосударственных масштабах является отрицательным. По приоритетности в темпах роста объемов выделяется общее среднее образование, что вызвано введением образовательной субвенции из государственного местным бюджетам.

Таблица 1

Динамика расходов на образование в Украине за 2014-2017 гг.

	2014	2015	2016	2017	Темп роста
Расходы на образование - всего, млн.грн. в т.ч.	100109,5	114193,5	129437,7	177915,8	1,78
дошкольное	15186,4	18142,2	20115,5	28210,1	1,86
общее среднее	42422,1	49668,3	56532,0	84346,3	1,99
профессионально-техническое	5885,3	6171,2	6182,0	8278,9	1,41
высшее	28343,8	30981,8	35233,6	38838,2	1,37
последипломное	893,1	952,5	1058,9	1408,3	1,57
другие расходы на образование	7378,8	8277,5	10375,7	16834,0	2,28
Расходы сводного бюджета, млн.грн.	523125,7	679871,4	835832,1	1056973,1	2,02
Доля расходов на образование во всех расходах бюджета, %	19,1	16,8	15,4	16,8	0,88

Статья 61 Закона Украины об образовании определяет необходимый объем бюджетных ассигнований на сферу образования в размере не менее 10% от валового внутреннего продукта (ВВП). Расходы бюджета Украины на сферу образования, хотя и растут в последние годы, однако доля государственных расходов поддерживается на уровне 5- 6% ВВП, а на среднее образование - около 3% [2,3].

Следует отметить, что неудовлетворительное состояние финансирования развития образования в Украине вызвано тем, что финансовое обеспечение нужд образования в Украине осуществляется по остаточному принципу. Частые изменения в законодательной базе финансового обеспечения

деятельности образовательных учреждений тоже не совсем благоприятно влияют на состояние отрасли и каждого бюджетного учреждения, в частности.

Образование, в том числе общее среднее, является составляющей национальной безопасности государства. В то же время, как указано в Концепции реализации государственной политики в сфере реформирования общего среднего образования "Новая украинская школа» на период до 2029 года, за 1992-2016 лет состоялось ухудшение качества общего среднего образования [4].

Финансирование общеобразовательных учебных заведений осуществляется в основном за счет средств местных бюджетов, основным источником которых, в частности, является введенная с 2015 года образовательная субвенция из государственного бюджета местным бюджетам [5]. Средства этой субвенции до 2017 года направлялись на оплату текущих расходов, в том числе учебных заведений всех ступеней, а с января 2017 - только на оплату труда их педагогических работников (с начислениями). Другие работники сферы образования, такие как руководители учебных заведений, административно-хозяйственный и учебно-вспомогательный персонал средства из этой субвенции не будут получать. Недостающие средства покрываются непосредственно из собственных доходов местных бюджетов, которые в условиях бюджетной децентрализации приоритетней направлять на капитальные вложения, в развитие отрасли.

Недостаток финансовых ресурсов сказывается на организации учебного процесса и качества образовательных услуг. В такой ситуации актуальной задачей государственной политики является повышение эффективности бюджетных механизмов и поиска других источников финансирования. На этапе экономической стабилизации после периода кризиса возможно проведение реформ, в том числе и в системе государственных финансов.

Реформа механизмов финансирования сферы образования должна учитывать удовлетворение потребностей относительно современного материально-технического обеспечения учебных процессов, проведения научно-исследовательских работ, а также надлежащую оплату труда преподавателям.

Учреждения образовательной сферы вынуждены работать по принципам минимальной достаточности и многоканального финансирования образования, включая внебюджетные источники, опираясь при этом на поддержку местных органов власти, благотворительных взносов юридических и физических лиц.

Важным инструментом повышения качества среднего образования и оптимизации финансовых потоков является использование разработанной в 90-х годах концепции школьного менеджмента (school-based) как инструмента управления, которая была внедрена в Австралии, Великобритании, Австрии, Новой Зеландии, США, Канаде, Китае, Германии. Основными чертами этой концепции являются: расширение полномочий школ в определении содержания учебных программ, средств обучения, направлений использования зданий и оборудования, организация труда и финансовое обеспечение преподавательского состава и другого персонала.

Развитие современной страны и обеспечения конкурентоспособности ее экономики в значительной степени зависит от инновационной составляющей, которая, в свою очередь формируется на основе качественной системы образования. В этом контексте финансовое обеспечение развития образовательных программ и технологий является ключевой задачей для соответствующих органов государственного управления и учебных заведений.

Расходы развития - это расходы бюджетов на финансовое обеспечение научной, инвестиционной и инновационной деятельности, в частности: финансовое обеспечение капитальных вложений производственного и непроизводственного назначения; расходы, связанные с расширенным воспроизводством. Одной из основных проблем эффективного функционирования общеобразовательных учебных заведений имеются незначительные финансовые ресурсы, выделяемые из бюджета на обеспечение расходов развития.

Учитывая влияние кризисных факторов в экономике Украины и ограниченность бюджета в системе финансирования среднего образования, возрастает роль собственных поступлений образовательных учреждений.

Для стимулирования эффективного использования ограниченных ресурсов в Украине были предложены новые механизмы управления учреждениями бюджетной сферы, основанные на принципах институциональной автономии. Важнейшей правовой условием для внедрения финансово-экономической автономии общеобразовательного учебного заведения (школа) является полная и последовательная реализация учебным заведением статуса юридического лица.

Официально школы имеют право получать дополнительные внебюджетные средства за счет предоставления платных услуг: образовательные услуги, аренда, транспортные услуги, продажа продукции и тому подобное. Наиболее важным источником внебюджетных поступлений есть дополнительные образовательные услуги.

Школьная автономия означает самостоятельность в отношении широкого перечня организационных вопросов, в частности: разрабатывать и утверждать свой бюджет в пределах государственных ассигнований на основе формулы бюджетной обеспеченности; разрабатывать тарификацию педагогического персонала в соответствии с законодательством; самостоятельно утверждать штат педагогического и административно-управленческого персонала в соответствии со своими конкретными потребностями; определять внебюджетные источники финансирования, включая сдачу в аренду временно свободных школьных площадей, развитие подсобного хозяйства или производственных мастерских и т.д.

В современных условиях для введения финансовой самостоятельности учебного заведения, которая предусматривает возможность не только эффективно использовать выделенные учебным заведениям средства бюджета, но и легально получать и использовать больше дополнительных средств (средств специального фонда), в том числе от аренды помещений, платных образовательных услуг, благотворительных взносов и других поступлений.

Своевременное, обоснованное поступление дополнительных средств позволит руководителям учебных заведений решать текущие проблемы содержания учебных заведений, планомерно улучшать материально-техническую базу, стимулировать коллективы и создавать современные условия для проведения учебного процесса.

Перспективной составляющей инновационных управленческих процессов должен стать поиск альтернативных источников привлечения финансовых ресурсов и разработка эффективных механизмов их использования на основе автономии учебных заведений.

Анализ практики привлечения внебюджетных средств свидетельствует, что в основном они состоят из средств от аренды помещений и платной образовательной деятельности.

К источникам доходов от платных образовательных услуг, которые могут оказывать учреждения среднего образования, можно отнести:

обучение на подготовительных курсах;

- тестирование школьников;
- обучение по индивидуальным планам;
- другие образовательные услуги.

Акцент больше приходится делать на грантах, благотворительных взносах. Как перспективный метод привлечения финансовых ресурсов считается создание института благотворительных целевых некоммерческих фондов. Эндаумент - определенный объем финансовых средств, вклад, передается в пользу некоммерческой организации на определенных условиях (это могут быть пожертвования или специальные целевые взносы, аккумулированные в специальный фонд, средства которого инвестируются и дают регулярный доход).

Также в наше время одним из современных методов управления финансовыми ресурсами является стратегия привлечения средств (фандрайзинг), что позволяет получать из разных источников (от разных доноров) дополнительное финансирование, которое и направляется на улучшение качества образования.

Фандрайзинг - привлечение спонсорских средств в некоммерческие проекты, которые организация не может обеспечить самостоятельно, и которые необходимы для реализации определенного проекта или своей деятельности в целом.

Итак, источники формирования финансовых ресурсов бюджетных учреждений среднего образования могут быть диверсифицированы, однако и в условиях финансовой автономии приоритетность остается за бюджетными ассигнованиями, для эффективного управления которыми необходим комплексный подход, основанный на применении современных методов планирования, финансирования и контроля за эффективным использованием финансовых ресурсов.

#### **Список использованных источников**

1. Закон Украины «Об образовании» [Электронный ресурс]. - Режим доступа <http://zakon3.rada.gov.ua/laws/show/2017-12>

2. Официальный сайт Государственной казначейской службы Украины [Электронный ресурс]. - Режим доступа: <http://www.treasury.gov.ua/main/uk/doccatalog/list?currDir=146477>



3. Государственная служба статистики Украины. [Электронный ресурс]. - Режим доступа: <http://ukrstat.org/uk>.

4. Распоряжение Кабинета Министров Украины «Об одобрении Концепции реализации государственной политики в сфере реформирования общего среднего образования «Новая украинская школа» на период до 2029 года». [Электронный ресурс]. - Режим доступа: <https://zakon.rada.gov.ua/laws/show/988-2016-p>

5. Постановление Кабинета Министров Украины №6 от 14.01.2015 г. «Некоторые вопросы образовательной субвенции с государственного бюджета местным бюджетам» [Электронный ресурс]. - Режим доступа: <https://zakon.rada.gov.ua/laws/show/6-2015-%D0%BF>.

## ТҮЙІНДЕМЕ/RESUME

**Виктор Владимирович Бабиченко**  
**Валентина Ивановна Глухова**

**Михаил Остроградский атындағы Кременчуг ұлттық университеті, Кременчуг, Украина**  
**УКРАИНАДА ОРТАША БІЛІМ БЕРУ ҚАРЖЫЛЫҚ ҚАУІПСІЗДІГІ**

Мақала Украинадағы орта білім жүйесін дамытуды саланы реформалау тұрғысынан, оның бюджеттен қаржылық қолдауын қарастырады. Барлық білім беруді, оның ішінде орта білім беруді қоса алғанда, бюджеттік қаржыландыру динамикасы зерттеледі. Бюджет тапшылығы жағдайында бөлінген мемлекеттік қаражат орта білім беру мекемелерінің қалыпты жұмыс істеуі үшін олардың дамуы үшін жеткіліксіз. Білім беру субвенцияларының енгізілген тетігі «жаңа украиналық мектептің» қажеттілігін толығымен қанағаттандырмайды және оны жетілдіру қажет. Жалпы бюджет қаражаты есебінен қаржыландыруды жетілдіру қажеттігімен қатар, ақылы білім беру қызметтерін кеңейту, эндаумент енгізу және франчайзинг арқылы орта білім беруді қаржыландырудың қосымша көздері ұсынылады.

**Кілтті сөздер:** орта білім, шығындар, қаржыландыру, қамтамасыз ету, бюджет, білім субвенциясы, бюджеттен тыс көздер, ақылы білім беру қызметтері, мектеп автономиясы.

**Babichenko Viktor**  
**Glukhova Valentyna**

**Kremenchuk Mykhailo Ostrohradskyi National University, Kremenchuk, Ukraine**  
**FINANCIAL SECURITY OF DEVELOPMENT OF SECONDARY EDUCATION IN UKRAINE**

The article discusses the development of the system of secondary education in Ukraine in the context of the reform of the industry, its financial support from the budget. The dynamics of budget financing of all education, including secondary education, is investigated. In the conditions of the budget deficit, the allocated state funds are clearly insufficient for the normal functioning of secondary education institutions for their development. The introduced mechanism of educational subventions does not fully meet the needs of the “new Ukrainian school” and needs to be improved. Along with the need to improve financing at the expense of the general budget fund, additional sources of financing for secondary education are proposed through the expansion of paid educational services, the introduction of endowment, and franchising.

**Keywords:** secondary education, expenses, financing, provision, budget, educational subvention, extra-budgetary sources, paid educational services, school autonomy.

### List of references:

1. The Law of Ukraine "On Education" [Electronic resource]. - Access mode <http://zakon3.rada.gov.ua/laws/show/2017-12>

2. Official website of the State Treasury Service of Ukraine [Electronic resource]. - Access mode: <http://www.treasury.gov.ua/main/uk/doccatalog/list?currDir=146477>

3. State Statistics Service of Ukraine. [Electronic resource]. - Access mode: <http://ukrstat.org/uk>.

4. Order of the Cabinet of Ministers of Ukraine “On the approval of the Concept of the implementation of the state policy in the field of reforming general secondary education“ New Ukrainian School ”for the period up to 2029”. [Electronic resource]. - Access mode: <https://zakon.rada.gov.ua/laws/show/988-2016-p>

5. Resolution of the Cabinet of Ministers of Ukraine No. 6 of January 14, 2015, “Some issues of educational subvention from the state budget to local budgets” [Electronic resource]. - Access mode: <https://zakon.rada.gov.ua/laws/show/6-2015-%D0%BF>.

## АВТОРЛАР ТУРАЛЫ МАҒЛҰМАТ

Ботагоз Телмановна Ахметова, «Болашақ» академиясы, аға оқытушысы, Қарағанды, Қазақстан Республикасы;

Виктор Владимирович Бабиченко, экономика ғылымдарының докторы, доцент, Михаил Остроградский атындағы Кременчуг ұлттық университеті, Кременчуг, Украина;

Валентина Ивановна Глухова, экономика ғылымдарының кандидаты, доцент, Михаил Остроградский атындағы Кременчуг ұлттық университеті, Кременчуг, Украина;

Айгүл Сағатбекқызы Дәрібекова, экономика ғылымдарының кандидаты, профессор, «Болашақ» академиясы, Қарағанды, Қазақстан Республикасы;

Назгүл Сағатбекқызы Дәрібекова, экономика ғылымдарының магистрі, доцент, «Болашақ» академиясы, Қарағанды, Қазақстан Республикасы;

Серік Сағатбекұлы Дәрібеков, экономика ғылымдарының кандидаты, доцент, Е.А.Бөкетов атындағы Қарағанды мемлекеттік университеті, Қарағанды, Қазақстан Республикасы;

Гульжан Адилевна Кадырова, экономика ғылымдарының кандидаты, доцент, «Болашақ» академиясы, Қарағанды, Қазақстан Республикасы.

## СВЕДЕНИЯ ОБ АВТОРАХ

Ахметова Ботагоз Телмановна, старший преподаватель, Академия «Болашақ», Караганда, Республика Казахстан;

Бабиченко Виктор Владимирович, доктор экономических наук, доцент, Кременчугский национальный университет имени Михаила Остроградского, Кременчуг, Украина;

Глухова Валентина Ивановна, кандидат экономических наук, доцент, Кременчугский национальный университет имени Михаила Остроградского, Кременчуг, Украина;

Дарибекова Айгуль Сағатбековна, профессор, кандидат экономических наук, Академия «Болашақ», Караганда, Республика Казахстан;

Дарибекова Назгуль Сағатбековна, магистр экономических наук, доцент, Академия «Болашақ», Караганда, Республика Казахстан;

Дарибеков Серик Сағатбекович, кандидат экономических наук, доцент, Карагандинский государственный университет имени Е.А. Букетова, Караганда, Республика Казахстан;

Кадырова Гульжан Адилевна, кандидат экономических наук доцент, Караганда, Республика Казахстан.

## INFORMATION ABOUT AUTHORS

Akhmetova Botagoz, Senior Lecturer, Academy "Bolashak", Karaganda, Republic of Kazakhstan;

Babichenko Viktor, Doctor of Economic Sciences, Associate Professor, Kremenchuk Mykhailo Ostrohradskiy National University, Kremenchuk, Ukraine;

Glukhova Valentyna, Candidate of Economic Sciences, Associate Professor, Kremenchuk Mykhailo Ostrohradskiy National University, Kremenchuk, Ukraine;

Daribekova Aigul, Candidate of Economic Sciences, Professor, Academy «Bolashak», Karaganda, Republic of Kazakhstan;

Daribekova Nazgul, Master of Economic Sciences, Academy «Bolashak», Karaganda, Republic of Kazakhstan;

Daribekov Serik, Candidate of Economic Sciences, Associate Professor, The Karaganda State University of the name of academician EA. Buketov, Karaganda, Republic of Kazakhstan;

Kadyrova Gulzhan, Candidate of Economic Sciences, Associate Professor, Academy "Bolashak", Karaganda, Republic of Kazakhstan;

ӘОК 81”35; 81”26  
ҒТАХР

Ерзат Молдабекұлы Ермағамбетов  
Erzat\_agent@mail.ru  
«Болашақ» академиясы, Қарағанды, Қазақстан Республикасы

#### ТҮРКІ ТІЛДЕРІНДЕГІ ТАҒАМ АТАУЛАРЫН САЛЫСТЫРА ЗЕРТТЕУ

Мақалада тарихи-салыстырмалы зерттеу арқылы қазақ және алтай тілдеріндегі кейбір тағам атауларының қолданысына талдау жасалған. Талдау барысында аталған сөздердің көне түркі тіліндегі қолданысы, этимологиясы сөз болып, қазіргі түркі тілдеріндегі нұсқаларымен салыстырылған. Көне түркілік қолданысының кей түркі тілдерімен ортақтығы, тілдің дамуына қатысты өзгеріске түскен тілдердегі көрінісі мысалдармен дәлелденген. Әр сөздің қазақ тіліндегі қолданысы жеке қарастырылып, жалпы түркі тілдеріндегі ортақтықтары мен ерекшеліктері көне түркі және қазіргі түркі тілдерінің этимологиялық сөздіктері, зерттеу еңбектері негізінде сараланған.

**Кілтті сөздер:** түркі тілдері, көне түркі тілі, тарихи-салыстырмалы зерттеу.

Түркітілдес халықтар кең байтақ Еуразия құрлығында Енесей мен Дунай өзендерінің аралығында мекендеген.

Алтай өлкесі – Таудың арасында жатқан сұлу өлке. Ресей Федерациясы Алтай өлкесінің Таулы Алтай автономиялы облысын мекендейтін алтайлықтар – түркі тілдерінің аралық бұтағына жататын аз санды халық. Олардың бүкіл әлемдік жиынтық саны 90 мыңдай ғана адам [1,255 б.].

Түркі халықтарына ортақ ұқсастықтар мен ортақтықтар немесе ерекшеліктер ол тілдердің тарихи дамуы мен қалыптасуына қатысты болып келеді. Қандай да болмасын атаудың қолданысын, ерекшелігін салыстыру барысында тарихи-салыстырмалы зерттеуге жүгінеміз, сол арқылы жеке тілдерге қатысты ерекшеліктерді көрсете аламыз. Сондай атаулардың бірі – тағам атаулары.

Біз қазақ және алтай халықтарының ұлттық тағам атауларын зерттеу нысаны ретінде алып, тілдік ерекшеліктерін көрсетпекпіз. Салыстырылған тілдердегі бес түрлі ұлттық тағам атауының дайындалуы, сипаты, қолданысына қатысты ортақтық пен өзгерістерін және атауларға қатысты тілдік ерекшелік ретінде көрінетін фонетикалық, лексикалық айырмашылықтары орын алды.

Алтайлықтардың арпа қосылып дайындайтын сорпасы *кочо-мюн* деп аталады. Алтай халқының тойымды, ет қосылып дайындайтын бұл майлы сорпасы *мюн* деп аталады. Ол қойдың, жылқының және сиырдың етті сүйектерінен әзірленеді. Дәстүрлі бұл сорпа қарапайым, әрі тез әзірленеді, өйткені, ет қосылып дайындалатын бұл сорпаға тек тұз бен кептірілген жабайы пияз қосылып дайындалады. Дайын болуға жарты сағат қалғанда *кочо-мюн* сорпасына арпа немесе арпа жармасын қосып пісіреді. Дайын болған бұл майлы сорпаны кесеге құйып, үстіне ұсақтап туралған аскөк салып ұсынады [2].

Ал қазақ халқында дәл осыған ұқсас ұлттық тағам ол – кеспе көже немесе сорпа. Кеспені дайындау үшін қазақ халқы да төрт түлік малдың етін пайдаланады. Тек айырмашылық қазақ халқы сорпа дайын болып қалған кезде оған жұқа жайылған қамырды кесіп салады. Сол себепті бұл тамағымыз кеспе деп аталады.

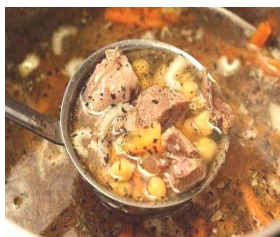

1. Сурет. Кочо-мюн сорпасы                      қазақтың сорпасы

Салыстырып қарап отырсақ, екі сорпаның да жасалу тәртібі бірдей, тек дыбысталуында өзгешеліктер бар. Түркі халықтарының орта ғасырда жазылған Махмұт Қашқаридің «Түркі тілдерінің сөздігіне» сүйеніп сорпа сөзін қарайтын болсақ, сөздікте: «*МҮН МҮН*: сорпа [3, 398 б.], *Өзлүг мүн: Өзлүг мүн* - Майлы сорпа» [3, 64 б.] делінген. Сонда түркі халықтарында сорпа дегеніміз: *мүн* болса, алтай тілінде сәл дыбыстық өзгеріске ұшырап *мюн* болып аталады. Ал қазақ тілінде *сорпа* болып күні бүгінге дейін қолданады. Лексикалық мағынасы екі тілде де толықтай сақталған. Түсіндірме сөздікте: «Сорпа – суға қайнап піскен еттің сұйық сөлі» [4, 738 б.].

Екінші алтай өлкесінің ұлттық тамағы – *қаймақ*. Қаймақ қазақ халқының да ұлттық тамағы болып саналады. Жасалу техникасы да өте ұқсас. Қаймақты дайындау үшін алтай халқы ең алдымен жаңа ғана сауылып келген сүтті пісіріп алып, бір тәулікке салқындатып қояды. Сол кезде сүттің бетіне кілегейлі қаймақ пайда болып сүзіп алады. 1 литр сүттен шамамен 200 г қаймақ алынады [2].

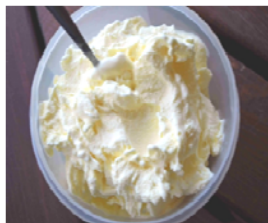

2. Сурет. Қаймақ

Енді *қаймақ* деген сөздің түп төркінін, бұл атаудың бастапқыда қалай аталғанын Қашқаридің сөздігімен салыстырып, ондағы дыбыстық өзгерістер көзге түседі. Сөздікте: «ҚАНАҚ ҚАНАҚ: қаймақ. Арғу мен бұлғар тілдерінде бұл сөзде «*ц* – *н*» әрпі «*с* – *й*» әріпінің орнына түскен» [3, 442 б.], ал сонымен бірге сөздікте «*ҚАЖАҚ ҚАЙАҚ: қаймақ*» [3, 229 б.] деп те кездеседі. Ал «Қазақ тілінің түсіндірме сөздігіне» қарайтын болсақ екі тілде де лексикалық мағынасы толық сақталған. Түсіндірме сөздікте: «Қаймақ: сүттің бетіне жиналған майлы қабаты» [4, 454 б.].

Тартылған еттен дайындалған шұжық – *кан*. Дәмді шұжық алтай халқының жеңсік асы, әрі оны жасау бүтіндей бір өнерді талап етеді. *Канды* дайындау үшін жаңа сойылған қой етін тартып, оған сүт, қойдың іш майы туралған пияз, сарымсақ және тұз қосып, ет қызғылт түсті болғанша араластырады. Дайын болған *канды* жіңішке және жуан айналдырылған ішектерге салып дайындайды. *Канды* алтайлықтар ыстық күйінде де, салқын күйінде де ұсынады [2].

Қазақтардың да ет даярлаудағы ең әйгілі ұлттық ерекшелікке ие тәсілдерінің бірі — қазы аудару. Жылқының ішегін жуып-тазартып, оған бір-бірлеп тілінген, әрі тұздалып, бұрыш сияқты дәмдендіргіштер қосылған жылқы қабырғасын майымен тығып, содан соң ішектің екі ұшын мықтап байлап арысқа асып кептіреді. Басқа іріқараның етінен жасалғаны *шұжық* деп аталады. [5].

Махмұт Қашқари сөздігінде алтай халқының дәстүрлі ұлттық тағамы *кан* мен қазақтың *қазысы* мен *шұжығы* жайлы жайлы деректер сақталған. Сөздікте: «*ҚАЗЫ ҚАЗЫ*: Иүнд қазысы иағ – Жылқы қазысы майы». (Жылқының қазы майы. – А.Е.) Түріктердің ең жақсы көретін, жұғымды тамағы» [3, 304 б.]. Алтай халқында да, қазақ халқында да *кан* және *қазы* өз лексикалық мағыналарын сақтаған. Түсіндірме сөздікте: «Жылқының майлы қабырғасын етегімен қосып тіліп алып, оны тұздап, бұрыштап, ішекке тығып жасаған ұлттық тағам» [4, 452 б.], - деп көрсетілген.



3. Сурет. Кан

қазы

Алтай елді мекенінде әйгілі «Укок ханшайым» атты қорым бар. Бұл археологтердің 1993 жылы тапқан асыл қазынасы болып табылады. Яғни бұл қорымнан жүз жылдан астам уақыт сақталып келген *құрт* кесектері сақталып келген. Қазба жұмыстары барысында табылған алтайдың әйгілі құртын тау халқы әзірлеген, бұл жердің тұрғылықты халқы әлі күнге дейін дайындайды. Бұл кепкен, қатты *құртты* дайындау үшін ең алдымен ашыған қышқыл сүтті ұйытып, дайын болған кезде тұз қосып, жаяды. *Құрт* тұзды болады және көпке дейін сақтауға болады [2.].

Қазақ халқында *құрт* қой, сиыр сүтінен жасалады. Құрт жасау үшін ашыған сүтті ағаш кеспекке құйып бірнеше күн іркіт жиналады. Оны үлкен қазанға құйып қайнату кезінде іркіт қоюланып, ақ, сары болған кезде отын сөндіріп, суыған соң оны сол кеште таза қапшыққа құйып қояды Таңертең оны алақанға салып әртүрлі кескінде (формада) домалақ, ұзынша етіп *құрт* жасайды [6, 40 б.].

Махмұт Қашқаридің «Диуани лұғат-ит түрік» атты сөздігімен салыстырып қарайтын болсақ, *құрт* тағамы сонау орта ғасырлардан бері өзінің фонетикалық және лексикалық атауын жоғалтпаған. Қашқари сөздігінде «ҚURUT-ҚҰРҰТ: құрт; Сүттен істелген құрт» [3,413 б.].



4. Сурет. Құрт

Алтайдың жергілікті халқы сусынды үнемі қышқыл сүтпен дайындайтын болған. Ол айран секілді дайындалады, бірақ айранға қарағанда дәмді, тәттілеу. Сусынды тек піскен сүтті ашыту арқылы жасайды. Алтайлықтар сонымен бірге қышқыл сүтпен басқа да сусындарды ашытып дайындайды. Соның бірі алкогольдік сусын – *арачка*. Біздің ойымызша, *арачка* бозаға ұқсас сусын болса керек. Оны сүттен ашытып дайындайды. Дайын болған *арачкада* 12-13 градус спирт болады. Тапсырыс берушіге үнемі *арачканы* жылы және әдемі кесеге құйып ұсынады [2.].

Дәл осындай ұлттық сусын қазақтың *қымызы* деп аталады. Қазақтың *қымызы* да жаңа сауылып келген биенің сүтінен ашытылып дайындалады. Ең алдымен қаймақ жағылып, тобылғыға ысталған күбіге қор құйып, жаңа сауылып әкелінген сүтті күбіге құйып, 100 рет пісіп, күбіні жылылап жауып, бір тәулікке қойып ашытады. Дайын болып ашылған қымызды пісіп, күбіден таза ыдысқа қотарып алады. Дайын болған қымызды салқындатып, келген қонақтарға ұсынады.

Махмұт Қашқаридің «Түркі тілдерінің сөздігінде орта ғасырлардан бері қолданылып келеді. Тек алтай тілінде қымыз атауы фонетикалық өзгеріске ұшыраған. Сөздікте: «ҚЫМЫЗ ҚЫМЫЗ: қымыз. Ішуге арнап, мес, сабаға құйып, ашытқан жылқы сүті» [3,422 б.], – деп көрсетілген. Екі тілде де қымыздың лексикалық мағынасы ешбір өзгеріссіз сақталған. Бұған дәлел түсіндірме сөздікте: «Қымыз – бие сүтінен ашытылып жасалынған тағамдық әрі дәрілік қасиеті күшті қышқыл дәмді сусын» [4,558 б.] – деп көрсетілген.



5. Сурет. Қымыз



Мақаламызды қорытындылай келе, біз, қазақ халқы мен алтай халықтарының ұлттық тамақтарынындағы көптеген ұқсастықтарды көреміз. Бұған басты себеп екі елдің бір-бірімен көрші болып, салт дәстүрінің жақындығы болып келеді. Қазіргі таңда алтай халқының салт-дәстүрі, ұлттық ерекшеліктері толық зерттеліп біткен жоқ, тіпті қазақ тілінде бұл ел жайлы материалдар жоқтың қасы. Сол себепті алтай халқының ұлттық болмысы әлі де болса зерттелуді қажет етеді.

**Қолданылған әдебиеттер тізімі:**

1. Бизаков С. Түбі бір түркілер. – Алматы, 2000. – 320 б.
2. <http://mishka.travel>.
3. Қашқари М. Түркі тілінің сөздігі. – Алматы: ХАНТ, 1997. – 375 б.
4. Қазақ тілінің түсіндірме сөздігі. – Алматы: Дайк – Пресс, 2008. – 968 б.
5. wikipedia.
6. Кенжеахметұлы С. Қазақтың дарқан дастарханы – Алматы: «Алматы кітап» ЖШС, 2005 – 240 б.

**РЕЗЮМЕ/RESUME**

**Ермагамбетов Ерзат Молдабекович  
Академия «Болашак», Караганда, Республика Казахстан  
СРАВНИТЕЛЬНОЕ ИССЛЕДОВАНИЕ НАИМЕНОВАНИЙ  
БЛЮД В ТЮРКСКИХ ЯЗЫКАХ**

В статье представлен историко-сравнительный анализ исследования с использованием некоторых названий блюд на казахском и алтайском языках. В ходе анализа выявляются особенности употребления этих слов древнетюркском языке, определяется этимология названных понятий, а также сравниваются с вариантами в современных тюркских языках. Авторами выявляются общие характерные особенности употребления древнетюркских форм с формами в современных тюркских языках, а изменения в их употреблении в некоторых языках подтверждаются анализируемым языковым материалом. На основе этимологических словарей древнетюркского языка и современных тюркских языков, других научных исследований отдельно рассматриваются слова казахского языка, определяются их общие признаки и различия в тюркских языках.

**Ключевые слова:** тюркские языки, древнетюркский язык, сравнительно-историческое исследование.

**Yermagambetov Yertzat  
Academy «Bolashak», Karagandy, Republic of Kazakhstan  
A COMPARATIVE STUDY OF THE NAMES OF DISHES  
IN TURKIC LANGUAGES**

The historical and comparative analysis of a research with use of some names of dishes in the Kazakh and Altai languages is presented in article. During the analysis features of the use of these words ancient Turkic language come to light, the etymology of the called concepts is defined, and also are compared to options in modern Turkic languages. Authors the general characteristics of the use the ancient Turkic of forms with forms in modern Turkic languages come to light, and changes in their use in some languages are confirmed by the analyzed language material. On the basis of etymological dictionaries of ancient Turkic language and modern Turkic languages, other scientific researches words of Kazakh separately are considered, their general signs and distinctions in Turkic languages are defined.

**Keywords:** Turkic languages, classic Turkic language, comparative-historical research.

**List of references:**

1. Бизаков С. It's a Turkic origin. - Almaty, 2000. - 320 p.
2. <http://mishka.travel>.
3. Kashkary Dictionary of Turkic languages. - Almaty: HANT, 1997. - 375 p.
4. Explanatory dictionary of the Kazakh language. - Almaty: Dik - Press, 2008. - 968 p.
5. wikipedia.
6. Kenzheakhmetuly. Kazakh lunch - Almaty: "Almatykitap" LLP, 2005 - 240 p.

Сан Далбаевна Изтулеуова  
sankz\_1963@mail.ru  
Асемгул Тендиковна Туралыкова  
asemgul\_turalykova@mail.ru  
№53 ЖББОМЛ, Қарағанды, Қазақстан Республикасы

## ТАРИХ ПЕН МӘДЕНИЕТ ТОҒЫСЫНДАҒЫ ҚАЗАҚ ЖАЗУЫ

Мақалада қазақ жазуының кезеңдері атала отырып, тарих пен мәдениет тоғысында сипатталады. Сондай-ақ қазақ халқы қолданған жазулардың қай-қайсысы да озық мәдениет үлгісі болғаны баяндалады. Мәселен, сына жазуы мен араб жазуы кезінде халқымыз әлемдік деңгейдегі мәдениеттің биігінде болды. Ал әліпбиге жасалған бүгінгі реформа арқылы еліміз жаңа өркениетке қадам басып отыр.

**Кілтті сөздер:** қазақ жазуы, жазу тарихы, латын графикасы, жазу мәдениеті, жасанды тарих, өркениетті ел, әліпби реформасы, әліпби таңдау.

Бүгінгі күн – кешегі күннің жалғасы. Қазіргіміз – бағанағының жалғасы. Олай болса, өткенсіз бүгінгіміз болмайды, бүгінсіз ертеңіміз болмайды. Бұл пікірді ежелден қалыптасқан философиялық ойлар тұжырымы да, адамзат мәдениетінің тарихи хронологиясы да жоққа шығармайды.

Қазақ жазуының тарихы жайлы сөз болғанда, көпшіліктің, әсіресе жас буынның, кирилл қарпінен арғы дүниені танымауы – біле білсек, кеңестік заманда идеологиялық пәрмен арқылы дүниеге келген жасанды тарихтың салдары. Әлем халықтарының қай-қайсысы да дәл қазіргі күйінде жоқтан бар бола салған жоқ. Әрқайсысы жүріп өткен мыңдаған жылдық жолы бар; географиялық ерекшелігі, этникалық сипаты, дүниетанымдық дербестігі, діни нанымына орай әу баста еншілеген төл мәдениеті бар. Бір кездері отарланған елдер қатарында осы құндылықтардан қазақ та саналы түрде бас тартты. Дұрысында, өзінікінен өзі жеріп, өзгенікіне бас ұруға мәжбүр болды. Себебі өркениетке жетер жолды «дұрыс таңдамағаны» сәт сайын айтылып жатты; тура жолды танымай, айналма, «соқтықпалы, соқпақты» сүрлеуді таңдағаны келемеж етілді. Ақырында өз тарихы мен төл мәдениеті үшін өзі ұялатын жағдайға жетті. Сол заманғы идеология үшін бұл аса тиімді әдіс болатын. Отарланған елдердің «жарық дүниеге» кеңестік қоғам арқылы ғана жетіп отырғанына сенгені, шүбәсіз иланғаны қажет болды. Осыдан барып аз ұлттарды сықақ ететін алыпқашпа жанр (анекдот) қарқын алды. Сөйтіп, кеңестік режим алып территорияны мекен еткен ала-құла этностарды ортақ мақсатқа жұмылған, ортақ мүдделі бір ұлтқа айналдыру саясатын ә дегеннен сәтті бастауға қол жеткізді.

«Қараңғы қазақ», «надан қазақ» деген тіркестер өз ұлтымыздың аузымен айтыла бастады. Бұл сол кездегі өркениетті қазақ болуға ұмтылған ұлт зиялыларының алдамшы пафосқа елтіген аңқау болмысынан туған болса, екінші жағынан, кешегі Ер Түрік ұрпағының кенеттен келемежге айналған кепіетіне намыстанғаннан мақсатты түрде айтылған сөз болатын. Мақсатты болатын себебі ұлт зиялылары қазақты күлкі көрінген күйкі тірліктен әп-сәтте суырып алып, кеңестік жаңа заман көш басына апарып қоюды көздеді. Ол үшін ұлттың намысына тию керек еді.

Басқыншылық әрекет қазақтың арғы-бергі тарихында болмаған. Ендеше мұндай халықтың тарихы еш уақытта да «жаман тарих» болмайды. Жалпы, «жаман тарих» дегеннің өзі – парадокс. Себебі тарих – жүріп өткен жол, оны ешкім өзгерте алмайды, яғни өткенге қайта оралып, басқаша жүріп келу мүмкін емес. Ал зымысқы ниетпен өзгертіп жазудың жөні басқа.

Жоғарыдағыдан келіп шығады, мәдениеттің де тозығы болмайды. Себебі мәдениет – жоғарыда келтіргеніміздей, этностың географиялық ерекшелігі, этникалық сипаты, дүниетанымдық дербестігі, діни нанымына орай қалыптасатын құндылық. Әр халықтың мәдениеті өзі үшін тиімді, өзіне сай, өзі үшін озық. Халықтар мәдениетінің басты айырмашылығы – біріне-бірінің сай келмеуі. Осыған бола яки «біздің мәдениетке сай келмейтін мәдениеттің бәрі жалған» деу – ақылға сыйымсыз уәж. Ол – біз үшін жалған, ал сол мәдениетті сіңіргендер үшін құндылық.

Антимәдениетке жататын «қараңғы қазақ», «надан қазақ» тіркестеріне қайта оралайық. Мұны бар болғаны кирилл қарпін танымағаны үшін тұтас ұлтқа басылған таңба деп қабылдаған дұрысырақ. Адамзат тарихындағы заттық, суретті (пиктографиялық) жазу және т.б. есепке алмағанда, көне

түркілік заманның өзінде қазіргідей әріптік жазудың алғашқы үлгілерін пайдаланғанымыз – шындық. Ал әріптік жазу – жазу түрлерінің ең ыңғайлысы, басқаша айтқанда, нағыз өркениет жазуы. Ол кезде түркі халықтары ұлт ретінде қазіргідей оқшауланған жоқ. Сондықтан ол заманғы мәдениет те, тарих та – баршамызға ортақ игілік.

Сонымен, қазақ жазуы тарихының ең бір елеулі сәттеріне тоқтала кетудің орайы келіп отыр. «Көне түркілік кезеңде руна (сына) жазуын пайдаланғанымыз, онан кейін ислам дінімен келген араб жазуына (төте жазу үлгісі) көшкеніміз, 1929-1940 жылдар аралығында латын графикасымен жазып, 1940 жылы қабылданған кириллицамен осы кезеңге дейін жазып келе жатқанымыз белгілі. Бұл дегеніміз қазақ жазуы тарихында 4 графиканың маңызды орын алғанын көрсетеді:

- 1) Руникалық жазу (сына жазуы);
- 2) Төте жазу (араб жазуы);
- 3) Латын жазуы;
- 4) Кирилл жазуы» [1, 3].

Орта ғасырларда қабылдаған араб графикасымен ХХ ғасырға дейін жазсақ, бір ғана ХХ ғасырдың 29-40 жылдары аралығында үш графиканы өткеріппіз. Оған дейін кирилл жазуымен ешбір жағдайда кезікпеген қазақ жұртының ол таңбаны танымауы – заңдылық. Алайда соған бола «надан», «қараңғы» атануы – қиянат. Бұл дегеніміз отарлаушы ел жұртын қазақ мәдениетінде ұзақ уақыт қолданыста болған араб графикасын танымағаны үшін «қараңғы» атағанымызбен бірдей. Себебі қазақ жұрты ол кезде араб графикасымен жаза да, оқи да алатын еді. Бір сөзбен айтқанда, араб графикасымен таңбаланған арғы-бергі тарихымызды, әлемдік мәдениетте айрықша орын алатын шығыстық әдебиетті, оның озық үлгілерін жетік білген, жан-жақты сауатты еді. Кенеттен қосылған графиканы тану-танымауы тұтас бір ұлтқа надан не сауатты деп баға беруде өлшем бола алмайды деуіміз сондықтан. Қайта «өркениет жазуы» делінген кирилл графикасы Орта Азиядағы сан миллион халықты, түркі жұрттарын жаппай сауатсыздыққа соқтырды. Бұрынғы таным, бұрынғы кемел білім, мәдениет, әдебиет, тарих – барлығы түкке алғысыз болып қала берді. Осылайша сауатсыздық қолдан жасалды. Бұл – кешегі саясаттағы аса ауыр жала әрі шектен тыс үлкен кемшілік еді.

Түркілік мәдениеттің «өркениеттен кенжелеп қалғаны» жөніндегі пікірдің стереотипке айналғаны сондай, осыған жетеқабыл көзқарас қазіргі қоғамымызда да баршылық. Өзекті проблемаға айналған бұл мәселе ұлт рухында сілкініс жасау қажеттігін туғызды. Н.Ә.Назарбаевтың «Болашаққа бағдар: рухани жаңғыру» атты бағдарламалық мақаласының түп идеясы ұлттық рухта осындай үлкен сілкініс жасауға негізделіп отыр. Қазақ мәдениеті мен тарихының өркениетті елдер тарихы мен мәдениетінен еш кем емес, қайта бірқатар артықшылығы бар екеніне көз жеткізу әрі мойындау, келешек үшін барынша насихаттау керек екеніне басымдық берілген. Себебі өркениетті елдердің қай-қайсысы да төл тарихы мен мәдениетінен тамыр алған. Ендеше қазақ ұлтының тамыры да өз топырағына байлануы, негізгі нәрді сонан алуы тиіс. Жаһандану үдерісіне төтеп берерлік иммунитет сол топырақта ғана бар.

Өркениеттің бір критерийі – төлтума жазу. Графика, емле мәселесі ұлттық дыбыстау табиғатымен үндескенде ғана жазуымыз өміршең болмақ. Ал жазуы өміршең ұлттың «Мәңгілік Ел» идеясына сай сапа иеленетіні күмән келтірмесе керек. Еліміз осындай ұлттық мүддеге байланысты батыл қадамға барып отыр, яғни әліпбиге реформа жасадық. Және таңдау қазақ жазуы тарихындағы латын графикасына түсті. Себебі руникалық жазуға оралуға негіз жоқ, тіпті, мүмкін емес еді. Өйткені бұл жазу қазіргі әлем халықтарының ешбіреуінің тәжірибесінде жоқ. Төте жазу әлемдік тәжірибеде болғанымен, біздің дыбыстық ерекшелігімізді дәл таңбалап бере алмайды. Оның үстіне, төте жазуды түркі халықтарынан Қытай қазақтары мен ұйғырлардан басқасы танымайды; үшіншіден, бұл графика араб тіліндегі түпнұсқа үлгісінен айтарлықтай алшақтап кеткен-ді.

1929 жылы латын графикасы қазақ жұртына бейтаныс (жат) болған болса, қазіргі әлемде мұны танымайтын халық жоқ. Ендеше халықаралық тәжірибеде аса белсенді латын графикасын қабылдайтын мезгіл, шындығында, енді туып отыр.

Қазақ жазуының 1940 жылы латын графикасынан орыс графикасына көшуіне «...өзге идеология мен саясат ұстанған Түркия мемлекеті мен Кеңестер Одағындағы түркі халықтарының араласуына кедергі жасау» [2, 272] қажеттілігі басты себеп болғаны – тарихи факт. Жаңа ғасырда түркі халықтарының рухани селбесуі – идеологиялық қажеттілік. Осы орайда әліпби реформасы арқылы ұтарымыз орасан болмақ.

Сонымен, тоқсан ауыз сөздің тобықтай түйінін былайша топтастыра ұсындық:

- а) қазақ мәдениетінің тарихы біз ойлағаннан әлдеқайда әріден басталады;

- ә) қазақ тарихы мен мәдениеті өркениет көшін бастаған елдердің тарихы мен мәдениетінен еш кем емес, қайта бірқатар артықшылығы бар;
- б) жазу мәдениеті – озық өркениеттің бір критерийі;
- в) қазақ жазуының тарихы біздің жыл санауымызбен бірге жалғасып келеді;
- г) жаңа замандағы жаңа Қазақстан өркениеті латынға негізделген қазақ әліпбиімен тікелей байланысты;
- ғ) қазақ жазуы тарихындағы латын графикасының алтын дәуірі енді басталды.

**Қолданылған әдебиеттер тізімі:**

1. Баймұрынов Ж. Әліпби реформасы: тоқтам һәм байлам // Орталық Қазақстан. – №38 (22490). – Қарағанды, 07.04.2018. – Б.3.
2. Күдерінова Қ.Б. Қазақ жазуының тарихы мен теориясы. Оқу құралы. – Алматы: «Елтаным баспасы», 2013. – 345 б.

**РЕЗЮМЕ/RESUME**

**Изтулеуова Сан Далбаевна  
Туралыкова Асемгул Тендиковна  
СОШЛ №53, Караганда, Республика Казахстан  
КАЗАХСКАЯ ПИСЬМЕННОСТЬ НА РУБЕЖЕ ИСТОРИИ И КУЛЬТУРЫ**

В статье периоды казахской письменности рассматриваются на рубеже истории и культуры. Также все виды письменности, практикуемые казахским народом, излагаются как форма высшей культуры. Например, при использовании рунической и арабской письменностей казахский народ был на вершине высокой культуры мирового уровня. В данный момент наша страна переходит к новой цивилизации путем реформы алфавита.

**Ключевые слова:** казахская письменность, история письменности, латинская графика, культура письменности, поддельная история, цивилизованная страна, реформа алфавита, выбор алфавита.

**Iztuleuova San  
Turalykova Asemgul  
SOSHL №53, Karaganda, Republic of Kazakhstan  
KAZAKH WRITTEN ON THE TURN OF HISTORY AND CULTURE**

The article describes the periods of the Kazakh alphabet at the turn of history and culture. Also, all types of writing practiced by the Kazakh people are set forth as a form of higher culture. For example, when using runic and Arabic scripts, the Kazakh people were at the top of a high world-class culture. At the moment, our country is moving to a new civilization through the reform of the alphabet.

**Keywords:** Kazakh script, history of writing, Latin graphics, culture of writing, fake history, civilized country, alphabet reform, choice of alphabet.

**List of referenses:**

1. Baymurynov Zh. Alipbi reformasy: toktam ham bailam // Ortalyk Kazakstan. – №38 (22490). – Karagandy, 07.04.2018. – B.3.
2. Kuderinova K.B. Kazak zhazuynyn tarihy men teoriasy. Oku kuraly. – Almaty: «Eltanym baspasy», 2013. – 345 b.

## АВТОРЛАР ТУРАЛЫ МАҒЛҰМАТ

Ерзат Молдабекұлы Ермағамбетов, магистр, аға оқытушы, «Болашак» академиясы, Қарағанды, Қазақстан Республикасы;

Сан Далбаевна Изтулеуова, «№53 жалпы білім беретін мектеп-лицей» КММ директоры, тарихшы, Қарағанды, Қазақстан Республикасы;

Асемгул Тендиковна Туралыкова, «№53 жалпы білім беретін мектеп-лицей» КММ қазақ тілі мен әдебиеті пәнінің мұғалімі, Қарағанды, Қазақстан Республикасы.

## СВЕДЕНИЕ ОБ АВТОРАХ

Ермағамбетов Ерзат Молдабекович, магистр, старший преподаватель, Академия «Болашак», Караганда, Республика Казахстан

Изтулеуова Сан Далбаевна, директор КГУ «Средняя общеобразовательная школа-лицей №53», историк, Караганда, Республика Казахстан;

Туралыкова Асемгул Тендиковна, учитель казахского языка и литературы КГУ «Средняя общеобразовательная школа-лицей №53», Караганда, Республика Казахстан.

## INFORMATION ABOUT AUTHORS

Yermagambetov Yertzat, master, senior teacher, Academy «Bolashak», Karagandy, Republic of Kazakhstan

Iztuleuova San, Director of KGU "Secondary School-Lyceum No.53", historian, Karaganda, Republic of Kazakhstan;

Turalykova Assemgul, teacher of the Kazakh language and literature, KGU "Secondary School-Lyceum No.53", Karaganda, Republic of Kazakhstan.



УДК 930.2  
МРНТИ 03.00.00

Григоркевич Александр Анатольевич

[GrigorkevichA@mail.ru](mailto:GrigorkevichA@mail.ru)

Сактаганова Зауреш Галимжановна

[Zauresh63@mail.ru](mailto:Zauresh63@mail.ru)

Карагандинский государственный университет имени академика Е.А. Букетова,  
Караганда, Республика Казахстан

### ИСТОРИЯ ВЛИЯНИЯ КОМПЛЕКСА ГТО НА ЖИЗНЬ И ЗДОРОВЬЕ СОВЕТСКОГО ЧЕЛОВЕКА В ПОВСЕДНЕВНОСТИ ГОРОДОВ СОВЕТСКОГО СОЮЗА

Развитие физической культуры и спорта в СССР проходило под одной общей идеей – создание государства, чья военная мощь сможет ответить на любую агрессивную атаку стран-капиталистов. Государственные программы всеобщего физического воспитания, поддержки физкультурных и спортивных организаций, включение физкультурно-спортивных объектов в планы гражданского строительства в первые десятилетия советской власти позволили значительно поднять общий уровень физической культуры в стране и сделать спорт заметным явлением культурной жизни. В сферу физической культуры и спорта были вовлечены различные группы населения: промышленные рабочие, учащиеся, женщины. Одним из аспектов, внедряющих в сознание советских людей важность занятий спортом, стал комплекс «Готов к труду и обороне!». В данной статье рассматривается возникновение физкультурного комплекса ГТО, его становление и влияние на повседневную жизнь советского народа.

**Ключевые слова:** физическая культура и спорт, Советский Союз, комплекс ГТО, повседневность

Вместе с развитием всех сфер жизни молодого советского государства росла массовость и доступность физической культуры и спорта. В первые годы советской власти вовлечение в физкультурную деятельность проходило как добровольно, так и под давлением вышестоящих органов. Формируется целая административно-командная система, контролирующая приход физической культуры в повседневную жизнь советского человека. Вместе с центральным органом управления отраслью физической культуры и спорта - ВСФК - в губерниях и крупных уездах создавались местные советы физической культуры. Их целью было управление физкультурно-спортивным движением, развитием сети спортивных сооружений, пропаганда здорового образа жизни, увеличение численности спортсменов и физкультурников. Каждая подведомственная организация ВСФК имела общую структуру: политическое руководство, его аппарат, органы управления по делам физической культуры и непосредственные исполнители. Подобная структура не позволяла раскрыть творческий потенциал специалистов, так как всевозможные инструкции «сверху» подавляли инициативу на местах, затрудняя управление физкультурно-спортивным движением со стороны Советов физкультуры.

В 1929 г., рассматривая вопрос о недостатках основ физкультурного движения, ЦК ВКП (б) признал, что необходимо устранить разноречивость в работе физкультурников, сделать их более организованными и обеспечить вовлечение большего числа людей, сделать спорт массовым. В связи с этим Президиум ЦИК СССР в 1930 г. принял Постановление об учреждении Всесоюзного совета физической культуры при ЦИК СССР. Новый Совет оказался более централизованным и дисциплинированным. И на первых же порах принял решение в целях воспитания потребности в занятиях физической культурой и спортом в 1930 г. ввести комплекс «Готов к труду и обороне»

(ГТО) [1]. Комплекс содержал теоретическую и практическую части – сдача нормативов по основным видам спорта (бег, прыжки, метание, плавание, лыжный спорт и др.). Необходимо было знать самоконтроль при занятиях физическими упражнениями и уметь оказывать первую медицинскую помощь, участвовать в ударном труде и знать основы физкультурного движения. К значку ГТО потянулись стар и млад. Начали издаваться тысячи пособий, статей, научных трудов на тему, как внедрить физическую культуру и спорт в массы. Создавались спортивные сообщества, строились спортивные площадки, детей призывали тренироваться, чтобы стать похожими на отцов, имеющих значок ГТО. Шла пропаганда смелых и ловких значкистов ГТО. Выпускались брошюры, посвященные различным видам спорта, в них пропагандировали здоровый образ жизни и прививали физическую культуру. Сразу же после введения в действие комплекса ГТО целые коллективы фабрик, заводов, военных подразделений приступили к тренировкам, чтобы сдать нормы. Проводились различные соревнования, с целью выявить успешных спортсменов. Значки БГТО, ГТО I и II ступени получали те, кто успешно справлялся с требованиями и нормами комплекса ГТО. На старты ГТО выходили миллионы человек. Большую популярность завоевали спартакиады по многоборью ГТО юношей допризывного и призывного возраста. Разрядные нормы и требования по многоборью ГТО были включены в Единую всесоюзную спортивную классификацию [2]. Комплекс ГТО I ступени быстро завоевал популярность у советских людей. Им была понятна идея подготовки к труду и обороне. Было достаточно одного года работы по комплексу ГТО, чтобы стало понятно, что пора установить новые, более высокие, требования к всесторонней физической подготовленности.

В 1932 г. была утверждена II ступень комплекса ГТО, состоявший из 22 норм и 3 требований. Многие виды спорта в новом комплексе были представлены гораздо шире, это касалось полосы препятствий, фехтования на штыках, прыжков в воду и военно-прикладные упражнения. В 1934 г. был введен комплекс «Будь готов к труду и обороне» (БГТО) для школьников. Установление ступени БГТО завершило оформление всей системы комплекса «Готов к труду и обороне СССР». Эти комплексы ГТО и БГТО стали важными вкладками в создание советской системы физического воспитания. Комплекс ГТО был положен в основу содержания учебных программ, устраняя разноречивость в средствах и методах физкультурной работы, внося организованность и плановость в деятельность физкультурных организаций. Комплекс отражал не только методическую сторону системы физического воспитания, но и идейно-политическую направленность советской физической культуры, ставя во главу физкультурно-спортивного движения чувство советского патриотизма [3]. Также комплекс стал одним из средств, стимулирующих всестороннюю физическую подготовленность людей, явился формой приобщения советских граждан к систематическим занятиям физической культурой и спортом, сделал физкультуру повседневным делом жителей огромной страны. Многие знаменитые спортсмены начинали свой путь в спорте со сдачи норм комплекса ГТО.

В 1936 г. была принята новая Конституция СССР. Следствием этого явилась реорганизация 21 июля 1936 г. Всесоюзного Совета физической культуры во Всесоюзный комитет по делам физической культуры и спорта (ВКФКС) при СНК СССР. Изменив главный управленческий орган в области физкультурно-спортивного движения, изменения коснулись и республиканских, краевых и местных советов физической культуры. Они также были переименованы в комитеты по делам физической культуры и спорта [4]. Новый орган способствовал еще большему повышению роли физической культуры и спорта в повседневной жизни советских людей. Об этом свидетельствует вскоре принятое постановление СНК СССР «О введении нового физкультурного комплекса ГТО» в 1939 г. [5]. Новый комплекс состоял из обязательных норм и норм по выбору. В обязательные были включены гимнастические упражнения, преодоление полосы препятствий, плавание, лыжный спорт, бег, стрельба, знание основ гигиены и основ советской физической культуры и спорта. В нормы по выбору входили 7 групп упражнений по признаку тех качеств, развитию которых они способствуют. В комплексе прослеживалась более тесная преемственность между нормативами БГТО, ГТО I ступени и ГТО II ступени. В целях стимулирования более высоких достижений при выполнении норм ГТО II ступени и БГТО вводились повышенные требования, исполнение которых давало возможность получения значка «Отличник ГТО». Стоит отметить, что с 1931 г. по 1940 г. испытания на значок БГТО выдержали около 1,5 млн. человек, ГТО I ступени – более 7 млн. человек, ГТО II ступени – более 134 тыс. [6]. В связи с новым комплексом ГТО вносились изменения в программы физического воспитания в школах и других учебных заведениях, разрабатывались новые методические пособия, инструкторы и преподаватели отправлялись на курсы переподготовки, был введен медицинский контроль над сдавшими нормы ГТО спортсменами. У комплекса ГТО появились

«последователи» - сдавались нормы на значок «Ворошиловский стрелок», «Готов к санитарной обороне», «Альпинист СССР» и др. Физкультурные организации Советского Союза охватывали все большее количество людей и приближали свою работу к нуждам государства. Школьники, студенты, рабочие равнялись на лучших представителей советского спорта. Позже комплекс ГТО по достоинству оценили в годы Великой Отечественной войны. В это лихолетье физкультурные организации страны перестроили свою работу на военный лад, их основной деятельностью становится военно-физическая подготовка резервов Красной Армии. Применяя разнообразные формы и методы, физкультурные организации готовили бойцов различных военных специальностей, помогали восстановить здоровье раненых солдат средствами лечебной физической культуры. В тылу продвигалась спортивно-массовая работа, показывая пример уверенности в победе над врагом. Составной частью военно-физической подготовки населения к вступлению в ряды Красной Армии являлись массовые лыжные и легкоатлетические кроссы, военизированные походы, марш броски и сдача норм ГТО. В целях приближения задач комплекса к требованиям военного времени в 1942 г. в него были внесены дополнения – изучение винтовки, знание топографии, оказание санитарной помощи и др. Не один миллион бойцов Красной Армии, сражавшихся на фронтах Родины, прошел военно-спортивную подготовку через комплекс ГТО. Советские спортсмены и значкисты ГТО одними из первых ушли на фронт добровольно. Они мужественно сражались с фашистами, находясь в полках и дивизионах Красной Армии и Флота, в партизанских отрядах, в народном ополчении. Лучшие представители советского спорта встали в ряды защитников Родины. Среди них лыжница Л. Кулакова, боксеры Н. Королев и Б. Галушкин, штангист Н. Шатов, конькобежец А. Капчинский и многие другие. В отрядах народных мстителей «Смерть фашизму» были взводы и отделения, полностью сформированные из спортсменов. Отряды партизан, составленные из студентов и преподавателей ленинградского института физкультуры им. П. Ф. Лесгафта, неоднократно уходили в тыл врага. За боевые подвиги своего педагогического коллектива и студентов институт им. П. Ф. Лесгафта был награжден орденом Красного Знамени в 1942 г. На фронтах войны, в партизанских отрядах и в тылу физкультурники, спортсмены и значкисты ГТО сражаются за свободу советских людей, показывая образцы храбрости, смелости, находчивости и крепкого морального и физического духа.

В послевоенные годы в СССР возникла необходимость внести некоторые изменения в нормативы и требования комплекса ГТО, с тем, чтобы он соответствовал практике развития физической культуры и спорта и задачам, решаемым в этот период советским физкультурным движением. В 1946 и 1955 гг. Комитет по физической культуре и спорту при Совете Министров СССР вносил частичные изменения в комплекс ГТО, но они не принесли ожидаемых результатов. Качество работы по комплексу снизилось, сдача норм проходила на низком уровне, не редко без соблюдения правил соревнования и требовательности к сдающим физкультурникам. В августе 1958 г. был опубликован проект нового варианта нормативов ГТО для широкого обсуждения советских людей. С 1 января 1959 г. усовершенствованный комплекс ГТО был введен в программу подготовки физкультурников, но преодолеть формализм в сдаче нормативов так и не удалось.

В 60-е гг. XX в. осуществляются меры по совершенствованию управления и организации физкультурной работы профсоюзов, которые способствовали росту массовости занимающихся физкультурой и повышению спортивного мастерства. Значительно выросли ряды спортсменов-разрядников. Увеличилась численность подготовленных значкистов ГТО. Все это положительно сказалось на росте массовости физкультурного движения.

В 1970-х гг. советское правительство пытается реанимировать комплекс ГТО и вернуть ему былую популярность. Действовавшие комплексы ГТО, введенные в 1959 г., и его дополнительная ступень «Готов к защите Родины» (1965 г.) перестали отвечать новым повышенным требованиям, которые поставил перед физкультурным движением XXIV съезд КПСС в 1971 г. Поэтому ЦК КПСС и Советом Министров СССР в 1972 г. был введен усовершенствованный Всесоюзный физкультурный комплекс «Готов к труду и обороне СССР». Новый комплекс был признан программной и нормативной основой советской системы физического воспитания. Но и он не мог оставаться неизменным. В течение четырех лет – с 1980 по 1984 гг. – проводилась работа над новым комплексом, он был введен в 1985 г. Около трех лет понадобилось для того, чтобы понять, что комплекс ГТО-85 не дает тех результатов, которые на него возлагают. Планирование подготовки значкистов ГТО сверху, формализм и приписывание высоких результатов сдающим – все это не приносило пользу развитию комплекса. Он должен был быть обновлен, стать доступным для

большинства советских людей и лишен недостатков. Однако постепенно интерес к комплексу ГТО сошел на нет [7].

На разных этапах существования Советского Союза предпринимались попытки воссоздать комплекс ГТО, чтобы увеличить вливание новых спортсменов. Это не всегда удавалось, и при распаде СССР, комплекс тоже потерял свое значение на долгие годы.

Основной вывод, который вытекает из данного исследования, состоит в том, что физкультурно-спортивный комплекс ГТО, действовавший в СССР, на долгие годы был стимулом к занятиям физическими упражнениями для огромного числа людей и прекрасно выполнял свою роль по привлечению масс в спорт. Однако большой ущерб физкультурно-спортивной работе комплекса нанесла политизация физкультурного движения, сугубо классовый подход, когда нормы сдавались без предварительной подготовки и на бумаге завышалось количество сдающих. Однако, несмотря на идеологизированность, административно-командную систему, тоталитарный режим, за годы советской власти была создана ведущая в мире система физического воспитания и спорта, и комплекс ГТО играл в этой сфере не последнюю роль.

#### **Список использованных источников:**

1. Архив министерства РФ по физической культуре, спорту и туризму. Д.Ф.7576.Т.1.Госкомспорта СССР.Оп.8.Л.34
2. Григоркевич А.А., Сактаганова З.Г. Кеңес Одағы қалаларының күнделікті өмірінде дене шынықтыру мен спорттың жаппай пайда болуының алғышарттары // Вестник Карагандинского университета. Серия История. Философия. - 2019. - № 1 (92). - С. 35-41.
3. Кун Л. Всеобщая история физической культуры и спорта. - М.: Радуга, 1994. – 318 с.
4. Галкин В.В. Экономика и управление физической культурой и спортом: учеб. пособие для вузов / В.В. Галкин. – Р-н-Д: Феникс, 2006. – 448 с.
5. О введении нового физкультурного комплекса «Готов к труду и обороне СССР»: постановление СНК СССР от 26 ноября 1939 г. // Сборник руководящих материалов по физической культуре и спорту. – М., 1952.
6. Столбов В.В. История физической культуры и спорта: учебник для высш. физкульт. учеб. заведений / В.В. Столбов, Л.А. Финогенова, Н.Ю. Мельникова. – 3-е изд., перераб. И доп. – М.: ФиС, 2000. – 423 с.
7. Истягина-Елисеева Е.А., Бариеникова Е.Е. История спортивной пропаганды в СССР в период 1945-1991 гг. / Вестник спортивной науки, 2015. – С.54-57.

#### **ТҮЙІНДЕМЕ/RESUME**

**Григоркевич Александр Анатольевич**

**Сактаганова Зауреш Галимжановна**

**академик Е. А. Букетов атындағы Қарағанды мемлекеттік университеті,**

**Қазақстан Республикасы**

#### **КЕҢЕС ОДАҒЫНЫҢ ҚАЛАЛАРЫНЫҢ КҮНДЕЛІКТІ ӨМІРІНДЕГІ КЕҢЕСТІК ХАЛЫҚТЫҢ ӨМІРІ МЕН ДЕНСАУЛЫҒЫНА ГТО КЕШЕНІНІҢ ӘСЕР ЕТУ ТАРИХЫ**

КСРО-дағы дене шынықтыру мен спортты дамыту бірыңғай идея аясында - капиталистік елдердің кез-келген агрессиялық шабуылына жауап бере алатын мемлекеттің құрылуы болды. Жалпы физикалық білім берудің мемлекеттік бағдарламалары, дене шынықтыру және спорт ұйымдарын қолдау, кеңестік биліктің алғашқы онжылдықтарында дене шынықтыру мен спорт ғимараттарын инженерлік жоспарларға енгізу елдегі дене шынықтырудың жалпы деңгейін едәуір арттырды және спортты елеулі мәдени оқиғаға айналдырды. Халықтың әртүрлі топтары дене шынықтыру және спорт саласына тартылды: өнеркәсіп қызметкерлері, студенттер, әйелдер. Кеңестік халық санасын спортпен айналысу маңыздылығын танытатын аспектілердің бірі «Еңбек және қорғануға дайын!» Кешені болды. Бұл мақалада ГТО дене шынықтыру кешенінің пайда болуы, оның қалыптасуы және кеңестік халықтың күнделікті өміріне әсер етуі талқыланды.

**Кілтті сөздер:** дене шынықтыру және спорт, Кеңес Одағы, ГТО кешені, күнделікті өмір.



**Grigorkevich Alexandr  
Saktaganova Zauresh**

**Karaganda state University named after academician E. A. Buketov,  
Karaganda, Republic of Kazakhstan**

### **HISTORY OF THE IMPACT OF THE GTO COMPLEX ON THE LIFE AND HEALTH OF THE SOVIET PERSON IN THE CITIES EVERYTHING SOVIET UNION**

The development of physical culture and sports in the USSR took place under one common idea - the creation of a state whose military power would be able to respond to any aggressive attack by the capitalist countries. State programs of general physical education, support for physical education and sports organizations, the inclusion of physical culture and sports facilities in civil engineering plans in the first decades of Soviet power significantly increased the overall level of physical culture in the country and made sport a noticeable phenomenon of cultural life. Various groups of the population were involved in the sphere of physical culture and sports: industrial workers, students, women. One of the aspects introducing the importance of playing sports into the consciousness of Soviet people was the "Ready for Labor and Defense!" Complex. This article discusses the emergence of the GTO physical training complex, its formation and influence on the daily life of the Soviet people.

**Keywords:** physical culture and sport, Soviet Union, GTO complex, everyday life.

#### **List of references:**

1. Archive of the Ministry of the Russian Federation for Physical Culture, Sport and Tourism. D.F.7576.T.1. State Sports Committee of the USSR. Op.8.L.34
2. Grigorkevich A.A., Saktaganova Z.G. Кеңес Одағы қалаларының кydел'iki имиринде дене шынықтыру мен спорттың zharai paуa болуыны алушарттары // Bulletin of Karaganda University. Series History. Philosophy. - 2019. - № 1 (92). - p. 35-41.
3. Kuhn L. The universal history of physical culture and sports. - M.: Rainbow, 1994. - 318 p.
4. Galkin V.V. Economics and management of physical culture and sports: studies. manual for universities / V.V. Galkin. - RnD: Phoenix, 2006. - 448 p.
5. On the introduction of a new sports complex "Ready for Labor and Defense of the USSR": the decision of the Council of People's Commissars of the USSR on November 26, 1939 // Collection of guidelines on physical culture and sports. - M., 1952.
6. Stolbov V.V. The history of physical culture and sports: a textbook for higher. physical culture studies. institutions / V.V. Stolbov, L.A. Finogenova, N.Yu. Melnikov. - 3rd ed., Pererab. And add. - M.: FiS, 2000. - 423 p.
7. Istyagina-Eliseeva E.A., Varienikova E.E. The history of sports propaganda in the USSR in the period 1945-1991. / Bulletin of sports science, 2015. - P.54-57.

УДК 304.2

МРНТИ 04.21.51

**Джамалиева Газиза Жумагалиевна**

**Gaziza.d@mail.ru**

**Карагандинский государственный университет им. Е.А.Букетова  
Караганда, Казахстан**

### **ПРОБЛЕМЫ КУЛЬТУРНОЙ ИДЕНТИЧНОСТИ В УСЛОВИЯХ ГЛОБАЛИЗАЦИИ СОВРЕМЕННОГО МИРА**

В статье рассматриваются мировые тенденции глобализации и проблемы культурной идентичности в современном Казахстане. Актуализируется роль культуры в современном обществе, которая становится все более значимым и многофакторным явлением активно влияющими на все стороны общества. Приводятся эмпирические наблюдения и исследования теоретиков о процессах глобализации современного мира.

**Ключевые слова:** трансформация, глобализация, идентичность, культура, культурная идентификация.



Сегодня едва ли нужно всерьез доказывать, что мы живем в «глобальном» мире. Становится все более очевидным, что общественное развитие в последние полвека достигло общепланетарного масштаба, превращая историю во всемирный процесс. Но одновременно все это дестабилизирует привычные представления о том, к какой стране и какой культуре относятся те или иные народы, с какими народами они предпочитают вступать в контакт, а с какими - нет. Трансформируются вместе с этим и прежние представления людей о самих себе, т.е. об их собственной идентичности.

Система «холодной войны» старого мира сегодня заменяется на новую парадигму - глобализацию. основополагающий процесс в этой модели - демократизация финансов, информации и технологий. При этом напряжение между глобализацией и культурной идентичностью является определяющим конфликтом новой эры.

Общемировая тенденция глобализации в последние десятилетия сопровождается различными теоретическими подходами и практическими коллизиями в вопросе об «идентичности и различии». По сути дела, эта проблема стала вызовом демократиям во всем мире.

Очень точно подмечает в связи с поисками идентичности в глобализирующемся мире казахстанский исследователь А.А. Степанов: «...Все проблемы глобализма отражают поиск человеком своей же собственной идентичности» [1].

Глобализация началась в XX столетии, когда во второй его половине формируются новые гигантские социокультурные образования. Поскольку в реальности индустриального общества присутствует постоянный и неуклонный рост, постоянное обновление технологий, постольку и сам человек, ради благ которого создавалось это общество, становится подвижным и непостоянным. Основанное на ценностях эпохи рынка, меняется и ценностное пространство сознания человека. На первый план выступает такая ценность, как компетентность, потому что меняются способы производства, в которых использованы последние достижения техники, меняется в сторону постоянного роста и уровень образования, предъявляемый работникам. Человеку необходимо быть по возможности максимально универсальным в подобных условиях. А поскольку экономический и технический прогресс требует пересмотра человеческой деятельности, - постольку роли становятся незакрепленными и активными. Отсюда вырастает проблема кризиса идентичности.

Меняя свои идентификационные образцы и образы, индивиды в современном глобализирующемся мире начинают утрачивать себя как человеческие индивиды. Для субъекта такого типа ответ на вопрос, кто он такой, может состоять лишь в том, что он - житель такого-то дома, владелец такого-то счета в банке, потребитель таких-то продуктов. Происходит постоянное вытеснение личности и, парадоксальным образом, появление на ее месте так называемой «идентичности» (по-английски - identity), т.е. идентичности в девальвированном смысле этого слова. Глубинное, духовно-нравственное и психологическое личностное самотождество сменяется внешними привязками, внешними отождествлениями индивида с его окружением. При этом самое парадоксальное заключается в том, что индивид именно этой утратой собственной личности отождествляется с культурой, в которой живет и воспитывается. Иначе говоря, сама современная цивилизация такова, что идентификация с нею требует утраты идентификации с человеческим личностным началом.

Идентичность и индивидуальность - очень тесно связанные понятия. Поэтому и кризис идентичности связан непосредственно с кризисом индивидуальности: одно подразумевает другое. Кризис человеческой индивидуальности и процесса индивидуализации происходит обычно в переходные социально-исторические периоды. Он заключается в том, что секретный характер индивидуальности и индивидуализации, присущий данной эпохе, становится в новых условиях уже неуместным, а поскольку новая эпоха еще не сформирована, постольку еще и не существует каких-либо образцов новой индивидуальности. При этом выделяются два типа переходных периодов: те, при которых сохраняется общее основание, и те, при которых происходит смена оснований.

Все вышесказанное заставляет сделать заключение о том, что взгляд на глобализацию как на некий «нормальный», обычный процесс не выдерживает серьезной критики. Социальная философия глобализма такова, что он ставит под вопрос само существование локальных культур, всю их будущность. Поэтому крайне важно разобраться с тем, что конкретно происходит в современном мире, какие стороны глобализации необходимо иметь в виду целью их развития либо нейтрализации.

Эмпирически очевидно, что глобализация характеризуется двумя главными сторонами: внутренней, потенциально объединяющей, и внешней, униформной, а следовательно, отрицающей или нивелирующей все особенные культуры. Попробуем рассмотреть этот второй момент подробнее.

Всякая этническая культура исторически рождается как единичное явление, на первых порах изолированное от других этнических культур, поскольку между ними так или иначе воздвигнуты границы. Впоследствии этнонациональная культура приобретает все более и более особенные черты, поскольку вступает во взаимодействие с другими культурами. И здесь возникает проблема. Чем дальше культуры взаимодействуют, тем меньше в них особенного - или, напротив, тем больше? Ведь, с одной стороны, наступление всеобщего способно унифицировать все культуры. С другой же - особенное способно быть увиденным и обрести черты именно особенного только «на фоне» всеобщего, т.е., в этом смысле, только благодаря ему.

Следовательно, выход из этого затруднения только один. Если есть две различные и взаимоотрицающие тенденции в глобализации, то надо развить одну, приглушив другую.

Чаще всего в определениях глобализации выдвигается экономический аспект. Глобализация экономики — это стремительное увеличение потоков товаров, инвестиций, кредитов, информации, обмена людьми и идеями, а также расширение географии их распространения. Это появление новой международной системы, связанной с интеграцией рынков, финансов, технологий. Глобализацию в этом смысле отличают от интеграции - взаимодействия экономик различных стран, которое характеризуется той или иной степенью интенсивности в различных исторических фазах. Глобализация - качественно иной уровень формирования единой экономической системы в мировом, общепланетарном масштабе.

Эмпирические наблюдения и исследования теоретиков показывают, что глобализм несет с собой опасность унификации культур. Весьма наглядно это видно на примере так называемых «симулякров» - копий копий, которые столь характерны для нашего времени, а в качестве понятия укоренились в пост-модернистской философии. Идентичность в современной культуре - это, по существу, идентичность одной копии с другой копией, т.е. не что иное, как мода - на стиль, язык, тематику постмодернизма. Это - явное, хотя и печальное, свидетельство вторичности нынешней культуры.

Указанную вторичность можно и нужно понять еще и в том плане, что она - слепок с культуры западной, прежде всего американской. Справедливо заметил в этой связи Сейед Мохаммад Хатами: «В области мысли сознание мусульман также, благодаря распространению новых понятий и появившемуся диалогу в области гуманитарных наук, и в частности в области политики, столкнулось с явлениями, отвечающими ситуации и исторической судьбе Запада и не имеющими корней в традициях и менталитете мусульман. Именно это и стало причиной смятения, от которого зависит в конечном счете наша судьба» [2].

Сегодня в философско-культурных и культурологических концепциях присутствует явное и неявное предупреждение об опасности унификации смысла и содержания явлений и ценностей, принадлежащих к различным культурам, которая ведет к разрушению национальной культурной целостности. Поэтому принципиально важной с философской точки зрения остается проблема соизмеримости различных форм, уровней и пластов культурного опыта, которые рассматриваются как уникальные, несводимые друг к другу, самоценные и самодостаточные. Этот культурный опыт, выраженный на языке символических форм, понимается как квинтэссенция воззрений представителей и носителей данной культуры на мир, человека, природу [3].

Итак, какие же выводы напрашиваются из проделанного обзора мнений и проблем, возникающих с культурной идентичностью в условиях глобализации?

1. Первое, на что необходимо обратить внимание, - это то, что пришло время говорить о глобальном общественно-историческом транзите. До сих пор речь в научных и политических кругах обычно шла о «транзитном обществе» только в смысле перехода от тоталитаризма к рынку и демократии, и, соответственно, делался вывод о том, что к сегодняшнему дню транзит в ряде постсоветских республик, в том числе в Казахстане, завершен. Однако теперь стало ясно: настала пора, когда нужно говорить о транзите в широком, глобально-историческом смысле. В этом случае переход к рынку — лишь часть общего процесса, лишь момент общего перехода, поиска новых оснований жизнедеятельности человека на планете Земля. Такой транзит отнюдь не завершен, и «транзитное общество» - это в наши дни в принципе любая страна мира. Транзит надо понять не только как уже пройденный переход к постсоветскому состоянию, но и как вращение в глобальные, общепланетарные парадигмы.

2. Новая культурная идентификация, т.е. в той или иной мере пересмотр прежних культурных идентичностей, - процесс исторически неизбежный, притом, возможно, что он достигнет своего апогея уже в ближайшей временной перспективе. И успешность этой идентификации будет зависеть

не столько от того, чтобы ориентироваться на старое (традиционное) само по себе или на новое (модное, популистское) само по себе, сколько от ориентации на истинно человеческие ценности и, следовательно, от нацеленности на творчество многообразных новых культурных богатств.

Будучи включенными в процесс глобального общественно-исторического транзита, как и прочие сферы человеческой жизнедеятельности, многообразные этно-национальные культуры имеют все меньше возможностей оставаться в рамках тех идентичностей, которые были характерны для них до сего времени. В современном мире размыты границы как локальных культур, так и культуры вообще. Размыто и неопределенно пока еще и направление глобализации. Поэтому разрешение проблемы культурной идентичности будет связано с двумя обстоятельствами. Во-первых, с опорой культуры на подлинно человеческие, духовно-нравственные начала, независимые от диктата и конъюнктуры глобализма. Во-вторых, - с установкой на творение новых культурных образцов, отвечающих, с одной стороны, общему духу человеческого личностного разнообразия, а с другой - новым реалиям меняющейся человеческой цивилизации.

#### **Список использованных источников:**

1. Степанов А.А. Экософия человека как глобальная проблема самоидентичности духовного бытия // Глобализация: противоречия, проблемы и перспективы: Материалы международной научно-практической конференции. Часть 1: Глобализация как объективная необходимость мирового развития.- Усть-Каменогорск, 2004.-С.184-195.
2. Сейед Мохаммад Хатами. Традиция и мысль во власти авторитаризма / Пер. С персидского Х. Вахриза. – М.: Изд-во Моск.ун-та, 2001. -288 с.
3. Шалабаева Г.К. Концептуальные основания культуры в конце XX века // Адам әлемі-Мир человека,- 2000, -№ 2. – С. 57-63.

#### **ТҮЙІНДЕМЕ/RESUME**

**Газиза Жұмағалиқызы Джамалиева  
Е.А.Бөкетов атындағы Қарағанды мемлекеттік университеті  
Қарағанды, Қазақстан Республикасы  
ЗАМАНАУИ ӘЛЕМДЕГІ ЖАҒАНДАНУ ЖАҒДАЙЫНДАҒЫ  
МӘДЕНИ БІРІЗДІЛІКТІҢ МӘСЕЛЕСЕРІ**

Мақалада қазіргі Қазақстандағы мәдени бірізділік мәселесі және әлемдік жаһандану тенденциялары қарастырылады. Қоғамның барлық жақтарына белсенді әсер ететін көп факторлы құбылыс ретінде мәдениеттің рөлінің басымдылығы көрсетіледі. Заманауи әлемдегі процесстері туралы теоретиктердің зерттеулері және эмпирикалық бақылаулары келтірілген.

**Кілтті сөздер:** трансформация, жаһандану, бірізділік, мәдениет, мәдени бірізділік.

**Djamalievа Gaziza  
Karaganda state University. E.A. Buketov  
Karaganda, Republic of Kazakhstan**

**THE PROBLEMS OF CULTURAL IDENTITY IN CONDITIONS OF GLOBALIZATION  
OF THE MODERN WORLD**

The article deals with the global trends of globalization and the problems of cultural identity in modern Kazakhstan. The role of culture in modern society, which is becoming increasingly important and multifactorial phenomenon actively influencing all sides of society, is actualized. Empirical observations and studies of theorists on the processes of globalization of the modern world are given.

**Keywords:** transformation, globalization, identity, culture, cultural identification

#### **List of references:**

1. Stepanov A. A. human Ecosophy as a global problem of self-identity of spiritual being // Globalization: contradictions, problems and prospects: Materials of the international scientific-practical conference. Part 1: Globalization as an objective necessity of world development.- Ust-Kamenogorsk, 2004.- P. 184-195.
2. Seyed Mohammad Khatami. Tradition and the idea of the power of authoritarianism / TRANS. Persian H. Voriza. – М.: Izd-vo Mosk.UN-TA, 2001. -288 p.
3. Shalabayeva G. K. Conceptual foundations of culture at the end of the XX century // Adam Alemi-the World of man, - 2000, - № 2. - P. 57-63.

**Серік Есентайұлы Нұрмұратов**  
**Гүлнар Игембайқызы Нүсіпова**  
**ҚР БҒМ ҒК Философия, саясаттану және дінтану институты,**  
**Алматы, Қазақстан Республикасы**

## **ТҮРКІ ФИЛОСОФИЯСЫНДАҒЫ РУХАНИ ҚҰНДЫЛЫҚТАРДЫҢ МАҢЫЗЫ МЕН РӨЛІ**

Ғылыми мақалада ортағасырлық түркілік әлемдегі философиялық рухани игеру ерекшеліктері талдаудан өткізілген. Түркі ойшылдарның шығармашылығы мысалында түркілік Шығыстың басымдық танытатын рухани құндылықтары көрсетілген. Жұмыста руханилықтың онтологиялық негіздері айқындалған және оның адам даралалығын қалыптастырудағы маңызы анықталған.

**Кілтті сөздер:** мәселе, құндылықтар, руханилық, адам, даралылық, дәстүр.

Қазіргі заманның құндылықтар әлемі тарих қойнауынан бастау алады. Қазақ философиясы туралы айтқанда оның түркілік қайнар бастауын да әсте естен шығармауымыз керек. Кез келген әлеуметтік қауымдастық өзінің рухани және материалдық мәдениеттерін бірге дамытып отырады. Кезінде «Мәдени мұра» бағдарламасы рухани мәдениетіміздің жәдігерлері туралы және ұлт философиясының қайнар көздері туралы көптеген мәліметтер жинақтаған болатын. Ал Қазақстан Президентінің соңғы мақаласы «Ұлы даланың жеті қыры» деп аталып, халық мәдениетінің сан қырлылығын көрсетеді. «Біздің жеріміз материалдық мәдениеттің көптеген дүниелерінің пайда болған орны, бастау бұлағы десек, асыра айтқандық емес», - дейді Елбасы өзінің мақаласында [1].

Ақпараттар ағыны үдерісі білім мен тұлға еркіндігі құндылықтарын қазақ елінің қоғамдық болмысы мен кеңістігі үшін көтере түсетіні анық, дегенмен жан дүниенің рухани келбетін жарқыратудың маңыздылығы одан да жоғары. Себебі, кез келген жаңа білімнің сіңуі мен таралуы әлеуметтегі механикалық, немесе автоматтанған үрдіс емес, ол әлеуметтік ортада әрбір адамның тағдырына тікелей қатысты нәрсе болып табылады. Сондықтан рухани құндылықтардың тарихи маңызы мен қатар терең философиялық мағынасы бар.

Адамдар арасындағы айырманы қазақ тарихи тұлғаларының тектіліктен емес, білімсіздіктен, қайырымдылық жоқтықтан, яғни рухани дамымаудан іздейтіндігі ойшылдың рухани құндылықтардың маңыздылығын аңғартқаны. Бұл ойшылдардың жаңа ұрпаққа қалдырған рухани мұрасы ретіндегі шығармашылықтарындағы әмбебап идеялы ой-толғамдардың болғанының көрінісі. Бұл құбылыстар тарихи құндылықтарға барынша құрметпен қарауға меңзейді. Тарихи үдерісте әмбебап-адамдық құндылықтарсыз, қоғамдағы рухани диалогсыз тарихи кезеңдер арасында өзара тарихи сабақтастықтар болмайтындығы белгілі. Ұлттық кодтың бірі осында.

Тарихтың сабақтастығын білдіретін салалардың қатарына барлық гуманитарлық салаларды жатқызамыз. Әсіресе, философиялық ойдың жалғасын табуы тарихи үрдіс үшін маңызды дүние. Философиялық ой-сана қарапайым дүниетанымның күшімен, қуатымен қалыптаспайды. Оның пайда болуына, қалыптасуына, таралуына және дамуына негіз болатын құрылымдар кәдуілгі ортаның деңгейінен әлде қайда биік және терең болуы тиіс.

Бұл заңдылық ғасырлар бойы өзінің көрінісін білдіруде және бұл жерде жалпы үйлесімділік, әділеттілік заңын бұзу байқалмайды. Есесіне алға қарай зерделі дамудың пәрменділігінің тетіктерін байқаймыз. Міне, осыған орай Б. Батищевтің айтып кеткен тұжырымдарында қоғамдағы рухани сабақтастықтың терең мазмұнын ашатын келелі ойлар жатқан деуге болады. Мәселен, философтың мынандай пікіріне назар аударып көрелік: «Тарихи мағыналықтың ішкі нақтылы мазмұнын орталанған – бұқаралық макроөлшемдерден таба алмаймыз, керісінше, ол аталғандарда бұлдырап қана байқалады. Және де ол тарихтың жекеленген мұрагерлерінде, тұлғаның тұтастығы қалпына келтірілген және жан-жақты дамыған мазмұнды өмірінде тек қоғамдық-адамдық кемелденудің үзілмейтін мирасқоры түрінде ғана айқындалады. Осы тұтас күрделі мәдени-тарихи үдеріс өзінің барлық өлшемдерінде замандас-тұлғаны құрастырады»[2, 69 б.].

Жоғарыда келтірілген бағалаудың қисынына сүйенетін болсақ, онда тарихтың ішкі нақтылы бейнесі, мазмұны негізінен озық ойлы тұлғаларда қордаланады. Орталық Азиядағы дүниеге келіп, тек



кана түркі әлеміне ғана емес, жалпы әлемдік гуманитарлық ой тарихына сүбелі үлес қосқан ойшылдарымыз Қожа Ахмет Ясауиге дейін де, кейін де болғаны белгілі. Олар бір-бірінен рухани сусындап, кейбір идеялар бойынша үндестік танытқаны белгілі. Мәселен, Бұқара маңында дүниеге келген Әбу Әли Хусейн Әбу Абдаллах ибн Сина (Авиценна) өзінің дәрігерлік қана емес, философиялық еңбектерімен тарихта қалған тұлға болатын. Біздің зерттеулеріміздің негізгі арқауы болып отырған тарихи тұлға Ахмет Ясауи ілімінен әл-Фараби мен Ибн Синадағыдай терең рациональдік құрылымдар таппағанымызбен, дегенмен, оның көзқарастарының діни-адамгершілік мазмұны көп астарлы болып келеді.

Әсіресе, оның білімнің құдіретіне сене отырып, діни этикалық құндылықтарды дәріптеуі қазіргі заман үшін маңызды. Әлемде адам мен оның руханилығы арасындағы тұтастық, бірлік, өзара байланыс имманентті. Ал бұл руханилықтың ішкі құрылымын жанның тазалығы мен ақылдың кемелденуі сияқты құрылымдар құрайды. Ортағасырлық ойшылдар адам болмысын танып білу үшін және оның сан қырлы сырын анықтау үшін біршама өздерінің зияткерлік рухани күштерін сарп еткенін байқаймыз және оның нәтежесі де қомақты болып келеді.

Руханияттың дидарын танытатын Сөз қадірін түркілер қауымы ертеден білгенін Шығыстың ортағасырлық ойшылдарының философиялық пайымдауларынан, этно-мәдени, әлеуметтік-психологиялық зерделеулерінен байқаймыз. Руханилықты, шығармашылықты дәріптейтін Сөз - адамның күнделікті өміріндегі жасампаздыққа жетелейтін күш, оған әсер ететін Рухани күштер мен табиғат берген ерекше қасиеттер екенін түркі ойшылдары өз шығармашылығында баса көрсетіп отырды. Түркі философиясындағы ерекше рухани қыр осы әрекеттерден танылды.

Тілдің жақсы болуы адамдар арасындағы үйлесімділікті нығайтса, керісінше, ақылға жүгінбеген, зердеде жүйеленбеген сөз қырық рулы елді бүлдіретіндігін ойшылдар қауымы әрбір ғасырларда үнемі ескертіп отырады. Әрине, ақымақтың тілінің тигізетін әсері өз басының төңірегінде ғана шектеліп қалмайды, ол қоршаған әлеуметтік ортадағы көптеген пенделер үшін де өзінің теріс ықпалын әкеледі, ол адамдар арасында іріткі салады, қоғамды психологиялық дағдарысқа түсіруі де мүмкін.

Артына өлмейтіндігін сөз қалдыру – адамның белгілі бір тарихи дәуірдің тіршілік аясындағы қысқа ғұмырын ұзартуы болып табылады, яғни сөз осындай әлеуметтік факторға айналатындығын көптеген ғұламалар өз заманында көргендікпен айтқан болатын. Міне, сондықтын философиялық ойдың сабақтастығын зерттеудің маңыздылығы қоғам үшін өте зор.

Түркі халықтарының орта ғасырлардағы ғұламаларының бірі болып саналатын Жүсіп Баласағұнның сөз туралы айтқан ойларынан осы мәселе бойынша үндестікті байқаймыз:

Біліп айтқан сөз – білікті саналар,

Біліксіз сөз басыңды жеп, табалар.

Көп сөйлеме, аз айт бірер түйірін,

Бір сөзбен шеш тәмәм сөздің түйінін [3, 34 б.].

Арнап айтылған сөздің ізгілік пен жақсылық үшін қызмет етуін ортағасырлар ойшылдардың көбісі ескертіп отырады. Бұндай философиялық-этикалық бағдардың басымдық танытуы кездейсоқ жағдай емес. Себебі, Шығыстық менталитеттің ғасырлар бойы қалыптасқан дәстүрі бойынша қоғамның алдыңғы қатарлы өкілдері үнемі этикалық құндылықтарды өмірдің бастауы, оның руханиятының қайнар көзі деп түсінгені белгілі.

Адамдардың өмірдегі негізгі қайшылығы сыртта емес, оның өзінің жеке басындағы тұлғалық ерекшелігінде екендігінде деген ойдың астарын пайымдаймыз. Бұл жыр жолдарынан түйіндейтініміз жалпы Рухани әлем мен табиғаттың әділеттілігін біз өзіміздің санасыз істерімізбен бұзамыз. Керексіз сөзді өзіміздің өмірімізде көп қолдансақ, онда жеке тағдырымыздың мәні де бұлыңғырлана түсері анық. Ал дұрыс сөзді тындамау, жөн іске бет бұрмау көптеген даналарымызды халқымыздың тарихында жабықтырды. Солардың қатарында хакімдік деңгейге көтерілген Абай Құнанбаев сияқты руханилық биігіне көтерілген данагөйіміз болды.

Әрбір тұлғаның адами рухани болмысын белсенді түрде қозғалысқа түсіретін, оның ішкі даму импульстерінің оянуына түрткі болатын құдіретті күш. Онымен санаспау, немесе, оны елемеу үлкен жаңылысуларға алып әкелері анық. Тек сөздің осындай керемет қасиетіне назар аудармайтын, оның қадірін түсінбейтін пенде ғана бұл үрдістерден шеттеп қалары анық. Қоғамдағы құндылықтар тарихи тұрғыда әлеуметтік үдерістерді реттеуші, кейде басқарушы қызметті атқара алатындығы күмән туғызбайды. Сонау Қорқыт заманынан бастап кең байтақ қазақ даласында талай ғұламалар өмір сүріп, әлем мен адам сырын ашуға талаптанған, тіршіліктің мәнін іздеп, құдіретті күштердің ықпалын талдауға ұмтылған.



Орта ғасырдағы сопылық дәстүрдің көрнекті өкілі Қожа Ахмет Ясауи ерекше тұлға ретінде халық ділінде сақталған. Сыр бойының топырағынан жаралған әртүрлі ойшылдардың арасынан Әбу Насыр әл Фараби философиясы бірқатар жүйеленіп келе жатқан ғалым болса, ал Қожа Ахмет Ясауи еңбектері (хикметтері) енді-енді зерттеушілердің назарына ілініп, жан-жақты зерттелуде. Оның өлеңдері кезінде халық арасына кең тарап, ауыз әдебиетінің көрнекті үлгісі түрінде өмір сүріп келген. Сонымен қатар олар фольклордың бағыт-бағдарын, маңызын анықтаушы рөлді де атқарған. Әрбір классикалық шығармаға тән қасиетке ие «Диуани хикмет» қазіргі заманның өзінде құндылығы мен өзектілігін жоғалтқан емес, бұл еңбекте қойылған мәселелер идеялық жағынан халықты біріктіреді және адамның рухани дамуындағы биік белестер болып қала бермек.

Шығыста орта ғасырларда кең тараған сопылық ілімді зерттеушілердің бірі Идрис Шахтың пайымдауынша сопылықтың мәнін, оның көп астарлы мағынасын ашу үшін «керемет» деректер іздеп, логикалық тұжырымдармен дәлелдеу құрылымын қалыптастыру қажеттілігі керек емес. Ол (сопылық) адамның ерекше қабілеттерін ашуға арналған әлеуметтік дүниенің бір көрінісі. Сопылық деңгейге көтерілу үшін адам өз бойындағы кейбір қасиеттерін дамытуға тиісті. Ал оны істемеген адам сол бұрынғы қарапайым күйінде қалады. Сопылықтың құрылымында қатал шындық пен нәзік әлем, жарық дүние мен қара түнек, үйлесімділік пен шым-шытырық бағыттар бір жерде түйісіп, астасып жатады [4, 40-42].

Сонымен, сопы ерекше тұлға және ол көбінесе ислам дінін берік ұстанған адам, ол шарифатты басты рухани күш ретінде қабылдап, тақуалық өмір салтын қадір тұтады. Ал дәруіш тұлғасы осы сопылық дүниетанымды, философияны, ділді әлемге паш етуші, оның бір қырын өзінің іс-қимылымен танытушы жан болып келеді. «Дәруіш деген кім?» - деген сұраққа Е.Э.Бертельстің еңбектерінде мынандай тұжырымдар келтіріледі: «Дәруіштің жүрегінде түйткі жоқ. Ол көсіліп сөйлейді, бірақ сөз жоқ, ол бәрін көреді, бірақ көргені жоқ, ол тамақ ішеді, бірақ оның дәмін білмейді, онда беймазалық та, қанағаттық та, қайғы да, қуаныш та жоқ. Міне, дәруіш дегеніміз осы»[5, 254].

Тарихи кезеңдердің жаңа дәуірі туғанмен де түркө ойшылдары айтқан ар, ұят, әдеп, әділеттілік сияқты руханилықтың мәңгі категориялары өз құнын ешқашан жоймақ емес. Бұл ұғымдар қоғамның формациялық тұрғыда, дамудың қандай сатысында тұрғанына, қандай өркениеттің өкілі екеніне қарамай-ақ адамдардың рухани дидарын байқатушы негізгі белгілер болып қала бермек. Ар мен ұят руханият кеңістігінде маңызын төмендетіп, құнсызданған болса, онда заман әлеуметтік болмысы өркениеттік дамуда әлеуметтік субъектіні алшақтата түседі, халықтың өмірі тұрпайылана түседі.

Міне, осындай кезеңдерде рухани дамудың жақтаушысы ретінде әлеуметтік сахнаға кемеңгер ойшылдар шыға бастайды. Осы тұрғыдан алғанда Қожа Ахмет Ясауи тұлғасы кездейсоқ құбылыс емес, ол әлеуметтік өмір қажеттілігінен туындаған халықтың қалаулысы. Түркістан өңірінің ұлы шейхы туралы халық зердесінде көптеген аңыздар қалған. Фольклорда аңыздардың әртүрлі варианттары түрінде көрініс беруі заңды құбылыс. Осы аңыздардың біразы соңғы уақытта еліміздегі кейбір ғылыми-көпшілік сипаттағы шығармаларда жинақталған.

Әрине, Қожа Ахметтің «Диуани хикметі» өзінше құндылығы бар, ол ғасырлардың сынағынан өткен рухани мұра екені анық [6, 61-62]. Ал Қожа Ахмет кесенесі тек қана өнер туындысы емес, сонымен қатар үлкен Түркістанның ғажайып материалдық мәдениетінің іргетасы, халықты біріктіруші, іштей жақындатушы орталығы, оны қайта түлетудің рухани қайнар көзі? Сәулетшілік арқылы бейнеленген ұлттық идея десе де болады. Оның ұрпақтарды өзара диалогқа шақыратын құдіреті бар. Сондықтан қазіргі кезеңде Түркістан жері мұсылман діндарларына өз ықпалын күшейте түсуде, қоғамды рухани топтастырушы қызметті атқара бастауда.

Ясауи өз ілімінің негізгі принциптерін қатарына Ақиқатқа, Абсолютке, рухани жаңғыруға баратын жолдарды іздеу жатады. Осы мақсатта адам мынадай сатылардан өтуге тиіс: шарифат, тарихат, мағрипат, хақиқат. Даналықтың жоғары үлгісі қандай қиын жағдайда болмасын сабырлылықтан айырылмау, қандай ауыртпалық заман келсе де артынан берекелі кезең де келетініне үміт пен сенімді жоғалтпау қажеттігін түсіну.

Сабырсыздық адамды парасаттылық істерден бұрмаланған жолдарға жетелейтіні халық ділінде терең орналасқанын «Сабыр түбі сары алтын» деген мақалдан байқалады. Жалпы мақал-мәтелдер қазақ халқының руханиятының нағыз айнасы болып табылады. Өмірдің көптеген жағдайлары мақалдарда көрініс берген, ол да халық даналығының белгісі. Әрине, Абай айтқандай кейбір мақалдарға да сын көзбен қарап, олардың шектеулі әлеуетін айқындап отырған жөн. Ғылыми сараптаудың қажеттілігі де осында.

Сабырлылық білдіру, адамдық қадір-қасиетті жоғарғы биікке көтере білу Қожа Ахмет үшін күнделікті өмірдің тұрпайы белсенділігінен жоғары тұрады. Әрине, дәруіштік психология мен өмір

салты барлық адамзат үшін үлгі мен қалып болмасы анық. Бірақ, қиындықты көтере алмай дүниенің кара аспанын төндіріп жүрген жандар үшін «Сабыр» ең қажетті күш емес пе?

Тәубаға келу, қанағатты білу жалпы табиғат заңдылығымен сәйкес келмей ме? Дүниекоңыздық пен паракорлық та адамның рухани дүниесінің барынша бұрмаланған қасиеттері. Қожа Ахмет заманынан қазіргі кезеңге дейін өкінішке орай Рухани Мирас болып келе жатқан бұл құбылыс «өзіндік дәстүрлі құбылыс» түрінде кез келген қауымдастықтың арасында кездесетіні анық. Бұл алдамшы құндылықтар адамның табиғи мұқтаждықтарына негізделген табиғи қанағатсыздығының бір қыры. Ешқандай ғұлама бұл құбылыстарды адам үшін дұрыс үдеріс деп есептемеген.

Құндылықтар иерархиясында сопылық дүниетанымы әр уақытта Алланы ең жоғарыға қояды, Алла әлемі – Ақиқат әлемі. Ал Ақиқатты түсінуге, игеруге, бағындыруға, дәлелдеуге болмайды, оны тек таза жүрекпен қабылдау керек, адам сол әлемге ақ ниетпен ұмтылу қажет. Ақиқат патшалығы кез келген адамды қабылдай алмайды. Ол алдымен шариғатты білуі шарт. Содан соң жанын тазартып, тарихат, мағрипат сатыларынан өткен адам, нәпсісін өлтірген жағдайда ғана, ол хақ дидарын көре алады, яғни хақиқатқа жетеді (жүрегімен, яғни көкейкөзімен). Сондықтан бұл ілімде имандылық құндылығы адам үшін тағдырдың іргетасы деп түсініледі.

Алла мен адам арасындағы қарым-қатынастар негізінен құндылықтарды айырудан тұрады. Егер адам өзіне жетілуді, Ақиқатқа ұмтылуды - өмірдің негізгі құндылығы етіп қоймаса, онда ол негізінен нәпсінің құлы болып қала бермек, тұрмыстық деңгейдегі құндылықтар қақпанынан шыға алмай қалады.

Ал, бұл жүйенің қалыптасуында адамзат тарихында діннің рөлі зор болды. Ол имандылыққа шақыра отырып, қоғамның белгілі бір қалыптарының, ұстанымдарының қалыптасуына ықпал етті. Әрине, әлеуметтік дүниедегі дүмше молданың сауатсыз сөзі мен ғұлама ойшылдардың Ақиқатқа шақырған тағылымға толы ой-тұжырымдарының арасында көп айырмашылық болатын. Оны қазақ мәдениетінің тарихында ХІХ - ғасырдың ағартушылары атап өткен.

Қазақтың классикалық деңгейдегі ағартушысы Ыбырай Алтынсарин ислам дінін уағыздаудағы Қожа Ахмет Ясауидың еңбегін жоғары биікке көтеріп, басқа көптеген сом тұлғалардың қатарына қояды. Оның Қожа Ахмет Ясауиге берген бағасы арқылы ұлы шейхтың қазақ мәдениетінде алатын орнын және оның идеяларының өміршендігін анықтауға болады: «Муштафид ғұламалар арасындағы ұлықтары төртеу: имам Ағзам, имам Мәлік, имам Шафиг, имам Ахмед Ханбал Яссауи. Бұл төртеуі шариғат мәнісін толық тексеріп, халыққа түсіндіріп берді» [7, 22].

Қожа Ахметтің пайымдауынша, адам әр уақытта жетілуге, дамуға ұмтылу керек. Сондықтан «жетілген адам» бағдарламасы ұлы шейх үшін әлеуметтік дүниенің негізгі өзегі және сол моральдік-этикалық қағидалармен анықталады, адам болмысының мәні тұрғысында қарастырылады. «Жетілген адам» ілімі кейінгі тарихта көптеген ойшылдар үшін Тұлғаны зерттеудің негізгі бағдарына айналғанын соңынан келген даналардың көзқарастарынан байқаймыз. Қожа Ахметтің сопылық мектебіндегі мүридтер осы идеяны түркі тайпаларының кең даласына таратумен болды.

Әрине, мұсылман дінінің уағыздаушылары кең даланың еркіндікті пір тұтқан ділімен санасуға мәжбүр болды. Сондықтан, бұл екі құбылыстың, яғни еркіндік пен мойынсұнушылықтың байланысын сипаттайтын ортақ идея қажет болатын. Ол – ақиқатқа ұмтылу және сол үшін адамның үнемі рухани жетілу идеясы болатын. Бұл идеяның әмбебаптығы, адамдарға қажеттігі даналарға айқын дүние болып табылады.

Осы тұрғыдан алғанда сопылық дәстүрінің өзінің ерекше тарихы бар, рухани дамуға деген ерекше көзқарасы бар. Бұл құндылықтық сараптау – пенденің күнделікті тіршіліктің қисынымен сай келе бермейді, оған қарсы да келмейді, мүмкін, оның қатарласа, өзінше ерекше жолмен жүретіндей қасиеті бар. Сопылық іс-қимылдың ішкі мән-мағынасын түсінбеген адамға – бұл өзінше діни фанатизмнің көрінісі іспетті. Оны теріс құбылыс ретінде бағалап қалуы да ғажап емес. Шыныменде сырттан бақылаған адамға сопы өз сырын алдыра қоймайды. Өйткені, олар кәдеуілгі өмірден алшақтау жандар. Олар әрбір пенденің ішіндегі Ақиқаттың ұшқынын іздеушілер, сол отты мәңгілік үйлесімділік заңына бағындыруды мақсат етушілер, әдеттегі қисынға бағына қоймайтын, кәдуәлгі әлеуметтен тыс әлемдегі тұлғалар.

Сопылық тарихының екі кереметі бар. Алдымен, ол сенімде, сену өнерінде, Қасиетті жаратушының бар екеніне ғана сену емес, оған жан-тәніңмен, кәміл сенім білдіруде. Сонда, сыртқы көзге мүмкін емес нәрсе де өмірде жүзеге асады. Сене білген – жеңе де біледі. Екіншіден, махаббатта. Сондықтан, сопылықты махаббат діні деп те атайды. Барлық сопылық бағыттарға ортақ қасиет - әлемді тек махаббатпен қабылдау, селкостық пен немқұрайлық, екіжүзділік пен сатқындыққа бармау, тек шынайы сүйген адам ғана Ақиқатқа жақындай түседі.

Сопылық дүниетаным - ғаламның көптүрлілігін мойындап қана қоймайды, сонымен қатар рухани дамудағы жолдардың алуан бағдары бар екенін білдіреді. Бірақ, Ақиқатқа барар жол – солардың ішінде ерекше. Сондықтан, әрбір жан өзінің кез келген ісіне, қадамына жауапкершілікпен қарау керек. Тіптен, адамның миында туындаған ойлардың өзі - құбылысқа, затқа, нәрсеге, әлемнің бір бөлшегіне айналады. Адамның санасы өзін қоршаған ортасын қалыптастырады. Тек олардың арасын бөліп тұратын нәрсе – уақыт қана. Ал уақытты барынша созу мен адамды барынша бақытқа жақындату - ұлы Үйлесімділік заңдылығының, Ақиқаттың ғана қолында.

Адам өз санасымен осы нақты әлемнің өзінде көптеген жалған мұраттар мен армандар жасауы мүмкін. Олардың жалған болатыны бұл дүниенің жалған болуынан емес, немесе о дүниеге барғанда ғана барлық кереметтерге жетумен де байланысты да емес. Бұл дүниені «жалған» ететін адамның пендешілігі, және жалаң ақылмен құраған құндылықтар жүйесі. Сопылық осы мәселелерді әлемдік өркениеттің алдына нақты қоя білді.

#### **Қолданылған әдебиеттер тізімі:**

1. Назарбаев Н.Ә. Ұлы даланың жеті қыры // Егемен Қазақстан , 2018 жыл 21 қараша.
2. Батищев Б. Белсенділік? // Шаһар. 1993. № 1. 53-74 б.
3. Баласағұн Ж. Құтты білік. Алматы, 1986.- 660 б.
4. Идрис Шах. Суфизм. М.: Наука, 1994. – 340 с.
5. Бертельс Е.Э. Суфизм и суфийская литература. М.: Наука, 1965.– 320 с.
6. Иасауи Қожа Ахмет. Диуани хикмет. Алматы: Мұраттас, 1993. – 325 с.
7. Алтынсарин Ы. Мұсылманшылықтың белгісі. Алматы: Қазақстан. 1991, - 125 б.

#### **РЕЗЮМЕ/RESUME**

**Нурмуратов Серик Есентаевич  
Нусипова Гульнар Игембаевна**

**Институт философии, политологии и религиоведения Комитета науки министерства  
образования и науки Республики Казахстан,  
Алматы, Республика Казахстан**

#### **РОЛЬ И ЗНАЧЕНИЕ ДУХОВНЫХ ЦЕННОСТЕЙ В ТЮРКСКОЙ ФИЛОСОФИИ**

В научной статье проанализированы особенности средневекового тюркского духовного освоения мира. На примере творчества великих тюркских мыслителей показаны приоритетные духовные ценности тюркского Востока. В работе выявлено онтологическое основание духовности и определено ее значение для развития человеческой индивидуальности.

**Ключевые слова:** проблема, ценности, духовность, человек, индивидуальность, традиция.

**Nurmuratov Serik  
Nusipova Gulnar**

**Institute for Philosophy, political science and religions studies of Committee Science of the  
Ministry of Education and Science of the Republic of Kazakhstan**

#### **THE PROBLEM OF VALUES IN TURKIC PHILOSOPHY**

It is analyzed in the scientific article the specific features of medieval Turkic spiritual world. The priorities in spiritual values of Turkic East are showed on the example of Yasavi creative works. It is revealed in the article the ontological basis of spirituality and is defined its meaning for development of human individuality.

**Keywords:** problem, values, spirituality, human, individuality.

#### **List of references:**

1. Nazarbaev N.Ә. Ұлы dalanuң zheti қуры // Egeмен Қазақстан , 2018 zhыл 21 қараша.
2. Batishhev B. Belsendilik? // SHahar. 1993. № 1. 53-74 b.
3. Balasaғұn ZH. Құтты bilik. Almaty, 1986.- 660 b.
4. Idris SHah. Sufizm. M.: Nauka, 1994. – 340 s.
5. Bertel's E.JE. Sufizm i sufij'skaja literatura. M.: Nauka, 1965.– 320 s.
6. Iasauі Kozha Ahmet. Diuani hikmet. Almaty: Mұrattas, 1993. – 325 s.
7. Altynsarin Y. Mұsylmanshуlyқtuң belgisi. Almaty: Қазақстан. 1991, - 125 b.

**Амерханова Жазиди Болатовна**  
[414266g@mail.ru](mailto:414266g@mail.ru)  
**Тлеугабылова Каир Самигулловна**  
[kair\\_st@mail.ru](mailto:kair_st@mail.ru)

**Карагандинский государственный технический университет,  
Караганда, Республика Казахстан**

## **ПОЛИТИКА ЦАРИЗМА В ОБЛАСТИ НАРОДНОГО ОБРАЗОВАНИЯ В КАЗАХСТАНЕ**

В статье рассматриваются основные аспекты политики царизма в области народного образования. Подчеркивается, что политика царизма в области народного образования в Казахстане базировалась на осознании того факта, что учебные заведения являлись частью идеологического аппарата государства. Политическая функция колониальной школы доминировала над образовательной и дополнялась задачами русификации и христианизации казахских учащихся.

**Ключевые слова:** русификация, христианизация, народное образование, денационализация, результаты.

Изучение истории Казахстана второй половины XIX – начало XX вв. представляет огромное научное значение: включение Казахстана в состав Российской империи повлекло за собой изменения во всех сферах жизни общества, в том числе и духовно-культурной области. В настоящее время, когда происходит процесс национального возрождения казахского народа и становление его государственного суверенитета, определение места Республики Казахстан в мировом историческом процессе, возрастает необходимость всестороннего и более объективного изучения исторического прошлого. Особенно это касается истории колониального Казахстана, когда казахский народ находился под гнетом Российской империи. Изучение истории Казахстана второй половины XIX – начало XX вв. представляет огромное научное значение: включение Казахстана в орбиту капиталистических отношений сопровождалось изменениями во всех сферах жизни общества, в том числе и духовно-культурной области. Советская историческая наука при анализе форм колонизации и характера политики царизма в Казахстане огромное внимание уделяла экономическим, политическим и военным целям колонизации и значительно меньшее внимание – на идеологию и культуру, насаждаемые в крае. Значение русского образования преподносилось в контексте прогрессивных последствий присоединения Казахстана к России. Между тем политика царизма в области народного образования в Казахстане тесно переплеталась с колониальной, ведущей задачей которой было слияние всех национальных окраин в единое государство посредством денационализации и русификации всех нерусских народов, в том числе и казахского народа. В современных условиях перед казахстанским обществом назрела сложная проблема – языковая ситуация и языковое строительство. Казахский язык утратил многие сферы применения /наука, политика, экономика/, резко сократилось количество людей, владеющих родным языком. Поэтому в этой связи особый интерес представляет исследование истоков данного процесса, и в особенности политики самодержавия по насаждению русского языка во всех сферах жизни общества, в том числе и в области народного образования в дореволюционном Казахстане.

Вслед за завоеванием Казахстана, российское самодержавие проводило меры по закреплению своего господства. Политическая и экономическая экспансия сопровождалась принудительным навязыванием культуры порабощателя, подавлением казахской культуры, принудительной ассимиляцией. Реакционная политика царизма наиболее отчетливо прослеживается в области народного образования в Казахстане. Колониальные власти создавали начальные школы вовсе не для того, чтобы казахи могли получить полное и всестороннее образование, а для того, чтобы дать им немного знаний, достаточных для работы в качестве толмачей при волостном управителе, султанских письмоводителей и т.д. Главная цель начальной школы заключалась в подготовке учащихся-казахов к тому, чтобы быть верноподданными Российской империи. Содержание и учебные программы начального образования были приспособлены к нуждам и потребностям колониальной администрации, а не исходили из интересов экономического и культурного развития казахского народа. Неудачный опыт деятельности «инородческих» школ с русскоязычной формой просвещения



и негативное отношение к этим школам со стороны коренного населения, заставили учебную власть совершить поворот в сторону применения родного языка учащихся в начальных школах. Подобная практика осуществлялась и на казахстанской почве: обучение должно было вестись на казахском языке или при помощи его с тем, чтобы по мере усвоения детьми русской речи продолжить обучение на всех этапах образования на русском языке. Сам по себе факт использования казахского языка на начальной стадии обучения – явление положительное. Тем не менее, в основе политики царизма в отношении языка лежала политика ассимиляции, и, в конечном счете, учебные власти стремились навязать русский язык. Излишне говорить о том, что в начальной школе, где совместно обучались дети русских и казахов, для русских учащихся изучение казахского языка было необязательно. Колониальные власти придерживались антимусульманского подхода при решении вопроса о правомерности преподавания ислама в начальной школе. Стремясь оборвать мусульманскую память у казахского населения, учебные власти приступили к осторожному насаждению христианских понятий и идеалов. Включение Казахстана в состав Российской империи породило предпосылку христианизации казахского населения, что стало составной частью колониальной политики царизма. В начале колонизации христианская пропаганда среди казахского населения была запрещена царизмом. Царизм и православная церковь проявляли максимум терпения и осторожности.

Во второй половине XIX века царское правительство пересматривает свои позиции на дальнейший процесс исламизации казахов и, совершив поворот к христианизации казахов, стремится идеологическими средствами закрепить то, что было завоевано силою оружия. Отныне главным союзником царизма в деле духовного и политического закрепощения казахов стала православная церковь. Крупным специалистом по вопросам народного образования в Казахстане зарекомендовал себя русский востоковед, православный миссионер-просветитель Н.И.Ильминский, который внес значительный вклад в дело просвещения народов, входивших в состав Российской империи. Его труды по вопросам просвещения казахов пронизаны духом необходимости русско-православного направления. Для педагогической концепции Н.Ильминского применительно к колониальному Казахстану центральным является положение о необходимости распространения русского образования. Для отдаления казахов от мусульманского образования Н.Ильминский предложил вести обучение в начальной школе на казахском языке. Идея Ильминского о применении родного языка на начальной стадии обучения использовалась для миссионерских целей. Н.Ильминский подготовил большую группу православных миссионеров-просветителей. Среди его учеников был и директор Туркестанской учительской семинарии Н.Остроумов, издавший ряд трудов по вопросам народного образования. В своих выводах и обобщениях автор не оригинален, поскольку в основных чертах повторяет педагогическую систему Н.И.Ильминского, но уже применительно к народам, населявшим Туркестанский край. Русские историки колониалистского направления утверждали, что Казахстан никогда не имел своей собственной истории и исторически обречен быть колонией более сильного государства. Русская колонизация была как бы закономерным следствием всего исторического пути Казахстана и имела самые благотворные последствия для казахского народа. Мир и цивилизацию в Казахстан принесли якобы движимые высокими идеалами завоеватели – таков основной тезис русской дореволюционной историографии. В таком ракурсе и рассматривалась политика самодержавия в области среднего образования в Казахстане. В широком кругу колониальной администрации Казахстана господствовали стойкие представления о том, что просвещение казахского народа достаточно ограничить лишь начальным образованием. Боязнь появления национальной интеллигенции, роста национального самосознания толкала к тому, что местные власти стремились отгородить казахов от получения среднего образования. Отсутствие национальных средних учебных заведений в дореволюционном Казахстане вынуждало казахов отдавать своих детей в русские средние учебные заведения, в учебном процессе которых транслировалась русская культура и господствовал русский язык. Официальные источники регистрировали ограничение доступа в средние учебные заведения для евреев путем установления процентной квоты при приеме в данные учебные заведения.

Профессиональные школы в Казахстане были трех типов: педагогические, сельскохозяйственные, ремесленные. Подготовка учительских кадров осуществлялась в учительских семинариях в гг. Верном, Актюбинске, Семипалатинске, Уральске, Ташкенте, Омске и др. За весь колониальный период было подготовлено св. 300 учителей-казахов. Во второй половине XIX века на базе интернатов русско-казахских школ открылись сельскохозяйственные школы, основная цель которых заключалась в распространении земледельческих знаний в кочевом казахском населении и приучении к обиходу оседлого русского человека. В течение всего колониального периода в Казахстане не было



открыто ни одного высшего учебного заведения. Это вынуждало казахов получать высшее образование в университетах метрополии. Надежды колониальной администрации на то, что казахская интеллигенция будет верно служить самодержавию, оказались несостоятельными. Некоторые из них (С.Асфендиаров, А.Байтурсынов, А.Букейханов, М.Тынышпаев, М.Чокаев и др.) впоследствии сыграли активную роль в национальном пробуждении казахского народа. Более того, основная ее масса участвовала в общенациональной борьбе казахского народа против колониальной политики царизма. Во второй половине XIX века возрастающий интерес к Казахстану проявляют православные миссионеры. Это не было случайным: именно тогда метрополия усиленно начинает поощрять деятельность православных миссионеров. Включение Казахстана в состав Российской империи породило предпосылку христианизации казахского населения, что стало составной частью колониальной политики царизма. В начале колонизации христианская пропаганда среди казахского населения была запрещена царизмом. Царизм и православная церковь проявляли максимум терпения и осторожности. Отныне главным союзником царизма в деле духовного и политического закрепощения казахов стала православная церковь.

Таким образом, вышеизложенный материал позволяет заключить, что актуальность проблемы русского образования в дореволюционном Казахстане становится все более ощутимой, показывает наличие определенного внимания исследователей к данной проблематике, демонстрирует разработку широкого круга вопросов темы.

#### **Список использованных источников:**

1. Тажибаев Т. Просвещение и школы Казахстана во второй половине XIX в. // А., 1962. 506с
2. Туманшин К.Т., Амерханова Ж.Б. Политическая платформа журнала «Айкап» и газеты «Казах» // Караганда, 1994. – 30с.
3. Асфендиаров С. История Казахстана // А., 1993 – 301с

#### **ТҮЙІНДЕМЕ/RESUME**

**Жазидә Болатовна Амерханова  
Каир Самигулловна Тлеугабылова  
Қарағанды мемлекеттік техникалық университеті,  
Қарағанды, Қазақстан Республикасы**

#### **ҚАЗАҚСТАНДА ХАЛЫҚ АҒАРТУ САЛАСЫНДАҒЫ ПАТШАЛЫҚ САЯСАТ**

Мақала мемлекеттік білім беру саласындағы патша саясатының негізгі аспектілерін талқылайды. Қазақстандағы халықтық білім беру саласындағы патша саясаты білім беру мекемелерінің мемлекеттің идеологиялық аппаратының бөлігі екендігін түсінуіне негізделген. Колониалдық мектептің саяси қызметі білімге басымдық беріп, қазақ студенттерін орыс және христиан дінін ұстану міндеттерімен толықтырылды.

**Кілтті сөздер:** орыстандыру, білім, мемлекеттік идеология, мектеп.

**Amerhanova Zhazida  
Tleugabylova Kair  
Karaganda state technical university, Karaganda, Republic of Kazakhstan  
THE TSARISM POLICY IN THE REGION OF THE NATIONAL  
EDUCATION OF KAZAKHSTAN**

The article discusses the main aspects of the tsarist policy in the field of public education. It is emphasized that the tsarist policy in the field of public education in Kazakhstan was based on the awareness of the fact that educational institutions were part of the ideological apparatus of the state. The political function of the colonial school dominated the educational and was complemented by the tasks of Russification and Christianization of Kazakh students.

**Keywords:** national education, russification, denationalization, investigations, results.

#### **List of references:**

1. Tajibaev T. Education and schools of Kazakhstan in second half XIX c // A., 1962. 506c
2. Tumanshin K.T. and Amerhanova J.B. Political platform of «Aykap» and «Kazakh» // Karaganda, 1994. - 30c.
3. Asfendiarov S. The history of Kazakhstan // A. 1993/ - 301c.

## АВТОРЛАР ТУРАЛЫ МАҒЛҰМАТ

Жазида Болатовна Амерханова, тарих ғылымдарының кандидаты, Қазақстан тарихы кафедрасының аға оқытушысы, Қарағанды мемлекеттік техникалық университет, Қарағанды, Қазақстан Республикасы;

Александр Анатольевич Григоркевич, тарих ғылымдарының докторанты, Қарағанды мемлекеттік университеті академик Е. А. Букетов атындағы, Қарағанды, Қазақстан Республикасы;

Ғазиза Жұмағалиқызы Джамалиева, Е.А.Бөкетов атындағы Қарағанды мемлекеттік университетінің әлеуметтік жұмыс және әлеуметтік педагогика кафедрасының доценті, социология ғылымдарының кандидаты, Қарағанды, Қазақстан Республикасы;

Серік Есентайұлы Нұрмұратов, философия ғылымдарының докторы, профессор, ҚР БҒМ ҒК Философия, саясаттану және дінтану институты директорының орынбасары, Алматы, Қазақстан Республикасы;

Гүлнар Игембайқызы Нүсіпова, ғылыми қызметкер, ҚР БҒМ ҒК Философия, саясаттану және дінтану институты, Алматы, Қазақстан Республикасы;

Зауреш Галимжановна Сактаганова, тарих ғылымдарының докторы, Қарағанды мемлекеттік университеті академик Е. А. Букетов атындағы, Қарағанды, Қазақстан Республикасы.

Каир Самигулловна Тлеугабылова, Қазақстан тарихы кафедрасының аға оқытушысы, Қарағанды мемлекеттік техникалық университет, Қарағанды, Қазақстан Республикасы.

## СВЕДЕНИЯ ОБ АВТОРАХ

Амерханова Жазида Болатовна, кандидат исторических наук, старший преподаватель кафедры истории Казахстана, Карагандинский государственный технический университет, Караганда, Республика Казахстан;

Григоркевич Александр Анатольевич, докторант исторического факультета, Карагандинский государственный университет имени академика Е.А. Букетова, Караганда, Республика Казахстан

Джамалиева Газиза Жумагалиевна, кандидат социологических наук, доцент кафедры социальной работы и социальной педагогики Карагандинского государственного университета им.Е.А.Букетова, Караганда, Республика Казахстан;

Нурмуратов Серик Есентаевич, доктор философских наук, профессор, заместитель директора по научной работе, Институт философии, политологии и религиоведения Комитета науки министерства образования и науки Республики Казахстан, Алматы, Республика Казахстан;

Нусипова Гульнар Игембаевна, научный сотрудник, Институт философии, политологии и религиоведения Комитета науки министерства образования и науки Республики Казахстан, Алматы, Республика Казахстан;

Сактаганова Зауреш Галимжановна, доктор исторических наук, Карагандинский государственный университет им.Е.А. Букетова, Караганда, Республика Казахстан.

Тлеугабылова Каир Самигулловна, старший преподаватель кафедры истории Казахстана, Карагандинский государственный технический университет, Караганда, Республика Казахстан.

## INFORMATION ABOUT AUTHORS

Amerhanova Zhazida, Candidate of Historical Sciences, Senior Lecturer of the Department of History of Kazakhstan, Karaganda state technical university, Karaganda, Republic of Kazakhstan;

Grigorkevich Alexandr, PhD in History, The Karaganda State University of the name of academician EA. Buketov, Karaganda, Republic of Kazakhstan;

Djamalievа Gaziza, candidate of social Sciences, associate Professor of the Department of social work and social pedagogy, The Karaganda State University of the name of academician EA. Buketov, Karaganda, Republic of Kazakhstan;

Nurmuratov Serik, Doctor of Philosophical Sciences, Professor, Deputy Director for Science, Institute of Philosophy, Political Science and Religious Science Committee of the Ministry of Education and Science of the Republic of Kazakhstan, Almaty, Republic of Kazakhstan;

Nusipova Gulnar Igembaevna, Researcher, Institute of Philosophy, Political Science and Religious Science Committee of the Ministry of Education and Science of the Republic of Kazakhstan, Almaty, Republic of Kazakhstan;

Saktaganova Zauresh, Doctor in History, Karaganda state University named after academician E. A. Buketov, Karaganda, Republic of Kazakhstan.

Tleugabylova Kair, Senior Lecturer of the Department of History of Kazakhstan, Karaganda state technical university, Karaganda, Republic of Kazakhstan.

UDC 50.41.29  
IRSTI 20.23.01

Shachshanova Maira  
maira1@mail.ru  
Academy “Bolashak”, Karaganda, Republic of Kazakhstan

### THE PRACTICAL ASPECT OF HUMAN –COMPUTER INTERACTION

In this article examines the practical aspect of human interaction with all kinds of devices, one way or another related to Information Communication Technologies. The concept of human-computer interaction, i.e. the study, planning and development of interaction between users and computers, which takes place at the level of the user interface and includes a set of software and hardware that support user interaction with the PC.

**Keywords:** Information Communication Technologies, Human-computer interaction, devices, interface, hardware, software, ergonomics, technical support.

An important part of Information Communication Technologies (ICT) is the practical aspect of human interaction with various devices. These include all types of hardware devices - computers, telephones, tablet PCs, a variety of e-books, smart-watches, robots, smart devices, etc. In addition, the object of study includes their software - operating systems, applications, monitoring and control tools.

Human-computer interaction (HCI) is a relatively new science that includes study, planning and development of interaction between people (users) and computers. Often, it is regarded as a blend of computer science, behavioral science, engineering, and other sciences. The interaction between users and computers occurs at the user interface level, which includes hardware and software; e.g., images or objects displayed on the display screen, the data received from the user via the hardware input devices (such as keyboard and mouse), and other types of user interaction with large automated systems such as aircrafts and power stations.

Another definition of HCI as “the discipline dealing with the design, evaluation and implementation of the interactive computing systems for human use, as well as the study of the related processes”. [1]

Sometimes, HCI is called human-machine interaction and computer-human interaction. Thus, HCI studies and takes into consideration both human and computer related factors. From the computer perspective it is important to consider computer graphics technology, operating systems, programming languages, development environments, engineering, and design. From the human side more attention is required to communication theory, graphic and industrial design, linguistics, sociology, cognitive psychology and human factors such as user satisfaction.

Human-computer interaction is a relatively new discipline that dynamically evolves with:

- expanding the range of devices;
- expanding the scope of the interactive devices;
- increasing the number and complexity of the problems the mankind is facing today;
- increasing knowledge about the nature and psychology of the individual.

The main objective of the HCI is to understand the user, his motivation and the problem he is solving. Crucially important for its understanding is the perception of software and devices, because sometimes perception cannot be controlled solely by logic and reasoning.

Modern computers with appropriate software are able to perform most of the logic operations, data processing and analysis necessary for solving many problems and making proper decisions. The initial data and parameters for all kind of programs solely depend on the data uploaded into the computer by the human. In turn, this process depends on our perception, data selection and technical competence. No matter how

powerful a computer is, no matter how intelligent is the program, the results of the work will entirely rely on the initial data.

In 1960 American computer scientist J.R. Licklider, who lived in 1915-1990, formulated the idea of combining human intelligence and computer technology for information management. He also has made a huge contribution to the emergence of the modern Internet. This contribution consisted of ideas and principles, not of technologies and inventions. The great scientist foresaw the need for networked computers with simple user interfaces. His ideas anticipated computer graphics, point-and-click interfaces, digital libraries, e-commerce, online banking, as well as software to be placed on the network.

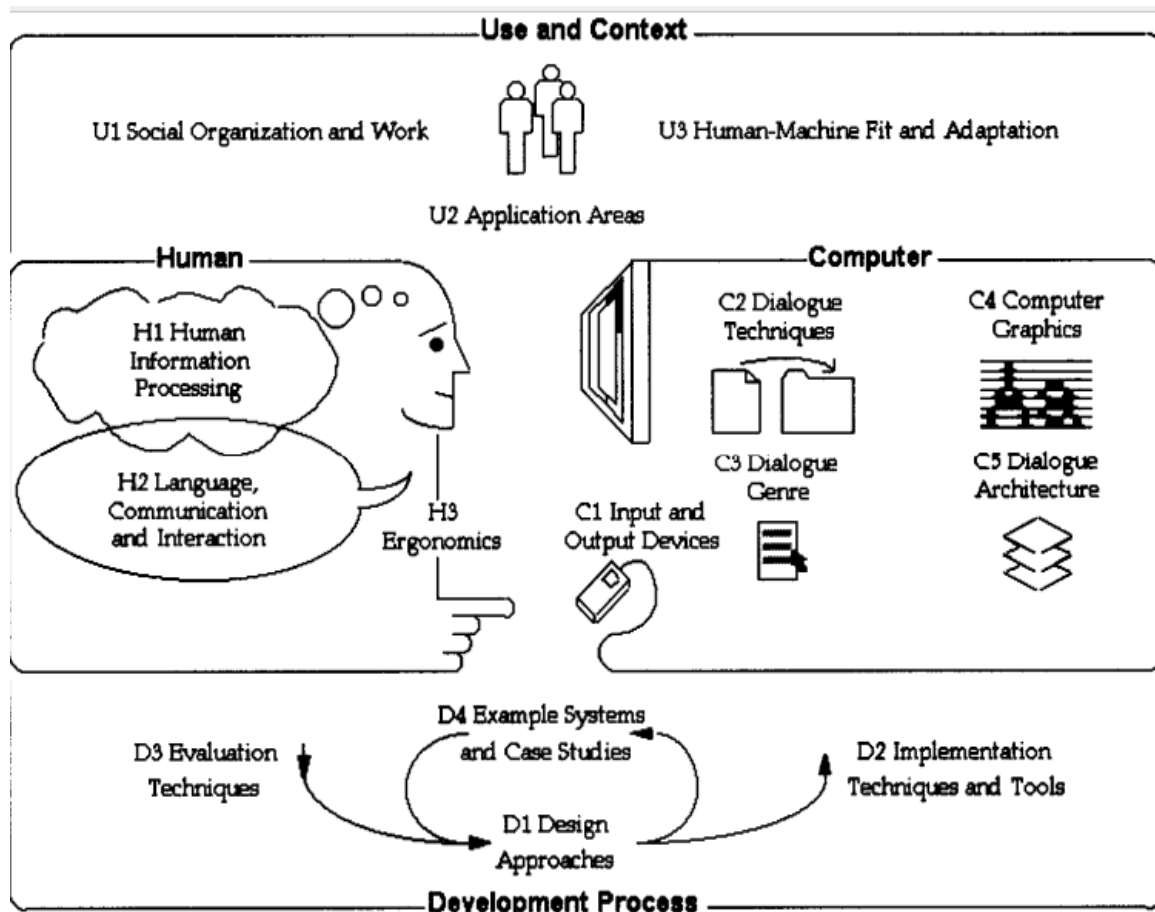

Fig1. HCI scope

The pioneer of HCI, and the inventor of the mouse manipulator was an American scientist Douglas C. Engelbart, who lived in 1925-2013 years. Under his leadership in the mid-60s there was developed On-Line System environment with the new operating system, e-mail, split screen teleconferencing and a context-sensitive help system.

The rapid growth of the number of users in recent years shows the increasing importance of the proper working space organization while using the computer. It is evident in the increasing number of young people with musculoskeletal problems, especially those with the spine.

Ergonomics (ergo (work) + nomos (law)) is a scientific discipline, which studies the complex human functional capabilities in labor and domestic processes. The main objective is to identify and create optimal conditions for high life and work efficiency. Other objectives of ergonomics are design, implementation and improvement of activities, means and conditions and special ways of preparing for them.

The goal of ergonomics is improving the efficiency and the quality of human activities in the system "human - machine - object of activity - environment" for maintaining the health and personal development.

Ergonomic requirements are the requirements to the system "human - machine - environment" set in order to optimize the human operator activities, taking into account their socio-psychological, psycho-physiological, psychological, anthropological, physiological and other features.[2]

Software and hardware with which the user interacts have the so-called interface.

Interface is a set of software and hardware tools that support user interaction with the computer. This is the basis of modern information systems interaction, the border of various elements' interaction. For



example, when the man interacts with TV, he is dealing with a remote control, the interface for interaction of human and application consists of graphical elements of the program on the computer screen.

Creation of a high-quality human-computer interface is the ultimate purpose of the human-computer interaction study. The cost of a user interface development usually ranges from 5 to 50% of the product price. The benefits of a good UI development are the following: guarantee of success of the product, reduced development costs (paradoxically), cheaper product support, stronger competitive advantage, reduced probability of critical situations and the most notable and obvious - increase in economic benefits from the use of the product.

There are different kinds of available interfaces. For example, adaptive, tactile, gesture, etc. Selection of a certain interface depends on various factors: technology that we currently utilize for the information processing, motivation for product use and emotions that this product should cause, methods of visualization, design and context. For example, it is necessary to consider whether the device or the program is used for individual or collective work.

In computer systems interaction may be at the user, hardware and software levels.

The user interface allows the user to control the program or operation of the computer system and obtain the desired results. In fact, the user interface is a channel used for the program and user interaction. The user interface implements interaction of a person working with personal computer by means of special interaction elements.

An interaction element is a user interface element with the help of which the user interacts directly with the program or computer system.

According to the conventional classification, the existing interfaces can be divided into the following types:

- command line interface;
- graphical interface;
- SILK-interface (Speech, Image, Language, Knowledge).

The Graphical User Interface (GUI) is a required component of most modern software focused on the end-user work. The main advantages of the GUI are clear and intuitive user perception, as well as a standard and common interface, designed specifically for operation in a graphical environment. The user that has learned to work with one program can easily start working with all the others.

The most commonly used GUIs are implemented for the interactive user mode and constructed with the system of pull-down menus that allows of manipulation with the mouse and the keyboard. Users work with on-screen forms that contain control objects, the toolbar with icons to perform variety of instructions.[3]

The graphical interface allows the user to communicate with computer through different types of dialogues (the exchange of information messages between participants, when receiving, processing and sending messages in real-time)

The most common types of the dialogue organization are the following:

- Menu (fixed, context, pop-up);
- Template;
- Command;
- Natural language.

One of the practical aspects is technical support Human-computer interaction. Many important engineering problems could be resolved by the integration of new advanced sensors in PCs, ultrabooks, tablets and smartphones. For realization of the naturally-intuitive interaction goals new devices must be equipped with a certain level of “intelligence” and “abilities”. Cameras that can assess the objects’ depth and volume; microphones - define the sound direction; pressure-sensitive touchpads should be standardized and miniaturized.

Development of technologies for voice, image and video processing brings HCI to a qualitatively new stage. In recent years, the area of applying HCI has expanded. The ultimate goal of modern HCI is to make relationship between humans and machines similar to the communication between humans.

Half a century ago most computer users (if we consider as a user a data center customer) did not have a real time computer interface at all. Just ten years ago the standard input-output devices for interaction with computer were the keyboard, the mouse and the display. Today we have a variety of alternative input devices.

In the near future, HCI will inevitably change. The widespread dissemination of embedded technologies makes enormous changes in the actual computer interface. These changes are needed to make interaction with a variety of computers easier and to ensure that citizens and society can take full

advantage of computer technologies even without any direct work with computers. The term “interface” will change its value, and its current definition will be obsolete.

We should remember that all these changes are necessary first of all for people and society. The purpose of interaction of person with a computer is to make better our daily life, including family, health, work, education, communication with the community and mutual support.

#### **List of references:**

1. Shynybekov D.A., Uskenbayeva R.K., Serbin V.V., Duzbayev N.T., Moldagulova A.N., Duisebekova K.S., Satybaldiyeva R.Z., Khasenova G.I., Urmashhev B.A. Information and communication technologies. Textbook: in 2 parts. Part 1, 1st ed. - Almaty: IITU, 2017. - 588 p.,
2. Julie A. Jacko, Human Computer Interaction Handbook: Fundamentals, Evolving Technologies, and Emerging Applications, Third Edition Human Factors and Ergonomics. 3 edition, CRC Press, 2012.
3. Shachshanova M.B, Gruzina E.V., Bashimova K.M., Omarova A.T. Information and communication technologies. Textbook. -Karaganda: Bolashak-Baspa, 2017-239p.

## **ТҮЙІНДЕМЕ/РЕЗЮМЕ**

**Майра Балиқызы Шащанова**

**«Болашақ» академиясы, Қарағанды, Қазақстан Республикасы**

### **АДАМ - КОМПЬЮТЕРЛІК ӨЗАРА ІС-ӘРЕКЕТІНІҢ ПРАКТИКАЛЫҚ АСПЕКТІСІ**

Бұл мақалада ақпараттық-коммуникациялық технологиялармен байланысты құрылғылардың барлық түрлері және адамның өзара іс-әрекетінің практикалық аспектісі қарастырылады. Адам-компьютерлік өзара іс-әрекеті түсінігіне пайдаланушы интерфейсі деңгейінде болатын пайдаланушылар мен компьютерлер арасындағы өзара іс-әрекетті зерттеу, жоспарлау және дамыту, оған пайдаланушының дербес компьютермен өзара іс-әрекеті қолдайтын бағдарламалық-аппараттық құралдар кешені кіреді.

**Кілтті сөздер:** ақпараттық-коммуникациялық технологиялар, адам-компьютерлік өзара іс-әрекетті, құрылғылар, интерфейс, аппараттық қамтамасыз ету, бағдарламалық қамтамасыз ету, эргономика, техникалық қолдау.

**Шащанова Майра Балиевна**

**Академия «Болашақ», Караганда, Республика Казахстан**

### **ПРАКТИЧЕСКИЕ АСПЕКТЫ ЧЕЛОВЕКО-КОМПЬЮТЕРНОГО ВЗАИМОДЕЙСТВИЯ**

В данной статье рассматривается практический аспект взаимодействия человека со всеми видами устройств, так или иначе связанных с информационно-коммуникационными технологиями. Дается понятие человеко-компьютерного взаимодействия, т.е. изучения, планирования и разработки взаимодействия между пользователями и компьютерами, которое происходит на уровне пользовательского интерфейса и включает в себя комплекс программных и аппаратных средств, поддерживающих взаимодействие пользователя с ПК.

**Ключевые слова:** Информационно-коммуникационные технологии, человеко-компьютерное взаимодействие, интерфейс, аппаратное обеспечение, программное обеспечение, эргономика, техническая поддержка

#### **Список использованных источников:**

1. Shynybekov D.A., Uskenbayeva R.K., Serbin V.V., Duzbayev N.T., Moldagulova A.N., Duisebekova K.S., Satybaldiyeva R.Z., Khasenova G.I., Urmashhev B.A. Information and communication technologies. Textbook: in 2 parts. Part 1, 1st ed. - Almaty: IITU, 2017. - 588 p.,
2. Julie A. Jacko, Human Computer Interaction Handbook: Fundamentals, Evolving Technologies, and Emerging Applications, Third Edition Human Factors and Ergonomics. 3 edition, CRC Press, 2012.
3. Shachshanova M.B, Gruzina E.V., Bashimova K.M., Omarova A.T. Information and communication technologies. Textbook. -Karaganda: Bolashak-Baspa, 2017-239p.

**Omarova Altynai Týrsynovna**  
**[altynaiom@mail.ru](mailto:altynaiom@mail.ru)**  
**«Bolashaq» akademnasy, Qaraǵandy, Qazaqstan Respýblikasy**

## **MATEMATIKANY OQYTÝDYŇ ZAMANAÝI BAǴYTTARY**

Qazirgi tańda bilim berý oryndary úsh tildik pánderdi engizýde. Munda jańa mýltimedialyq baǵdarlamalar mańyzdy. Osy tarapta matematika pánin oqytýdaǵy geogebra baǵdarlamasynyń róli mańyzdy. Maqalada bilim berýde kompiýterlik tehnologiualardy sapaly jáne qajetinshe tolyq paidalana bilý, keleshekte oqyrmannyń bolashaǵyna jol ashatyndyǵyna mysal retinde geogebra baǵdarlamasyn paidalana bilý qajettigi aıtylady. Grafikalıq múmkindigin kórsetý maqsatynda fýnksıualardyń jazıyqtıq pen keńistiktegi sýretteri keltirilgen.

**Kilttik sózder:** mýltimedialyq baǵdarlamalar, Geogebra, kompiýterlik tehnologiualar, 2D 3D grafikter, fýnksıua, interfeıs.

Bilim berýde kompiýterlik tehnologiualardy qoldanýdaǵy negizgi maqsat – oqýshylardyń bilimin, biliktıligin, daǵdysyn qalyptastyrýǵa qol jetkizý ǵana emes, ulttyq tárбие negizinde erteńgi qoǵamnyń belsendi azamaty - búgingi jan-jaqty tulǵany qalyptastyrý bolyp tabylady. Matematikany oqytýdyń qoldanystaǵy baǵty onyń mazmunyn jáne ádisterin ómirmen, basqa ǵylymnyń negizderimen tyǵyz bailyNSTyrýdy jáne stýdentterdi aldaǵy kásibi qyzmetinde matematikalıq bilimdi paidalanýǵa dailndaýǵa jumsaıdy.

Matematika elementterin oqytý praktikasynda sheshilmegen mańyzdy máseleler áli de bar. Oǵan: orta mektepte joǵary matematika elementterin oqytýdy jetildirýdi teoriualyq-ádistemelik turǵydan negizdeý, joǵary matematika elementteri negizinde matematikanyń qoldanbalyq baǵytyn tereń ashý, pánishilik jáne pánaralyq bailyNSTardı júzege asyrý, qazirgi zamanǵa sai innovatsıualyq oqytý ádisterimen matematika muǵalimderiniń kásibi deńgein kóterý máseleleri jatady [1].

Qazirgi yaqytta bilim berýde interaktivti quraldardy keńinen qoldanylyp júrgeni barshamyzǵa aian. Sonımen qatar interaktivti quraldardyń kómegimen muǵalimniń, oqýshynyń shyǵarmashylyqpen jumys isteýine jol ashylyp otyr. Interaktivti taqta sabaqty túrlendirýge kómegin tigizip, oqytýdyń barlyq kezeńinde yqpalyn tigizedi.

Zamanaýi tehnologiualardy paidalaný oqýshylardyń bilim sapasyn arttırýǵa jáne bolashaq mamandardyń kásiptik biliktıligin kúsheıtýge negizdelgen. Qazirgi kezdegi kompiýterlik tehnologiualardyń damý deńgei dáıirdiń kommúnikatsıualyq múmkindikteri men artyqshylyqtaryn kórsetetin, tolyqqandy, sapaly jáne básekege túsýge qabiletti bilimdi qamtamasyz etetin naqty alǵy sharttary bolyp tabylady. Qazirgi tańda árbir oqý oryndarynda, oqytýshıdan oqýshylarǵa bilim berip qana qoımai, olardyń boıynda baǵdarlamalyq daǵdılar men ikemderdi qamtamasyz etý, shyǵarmashylyq jumys isteýge úretý talap etiledi.

Oqý materialdaryn qoldanbaly bólikterge bólý, oqytýdyń modýldik, jekelep úretý jáne deńgeiine qarai oqytý qaǵıdalaryn qatar paidalaný, ózin-ózi jáne birin-biri oqytý elementteri, pándi ıgerýdi qamtamasyz etýdiń ajyramas bóligi retinde aqparattyq-kommúnikatsıualyq tehnologiuanı paidalaný – oqý jáne jetildirý maqsattaryna timdi túrde qol jetkizýge bolatyn bilim júesin qurýǵa múmkindik beredi. Mundaı tásildiń artyqshylyǵyna mynalardy jatqyzýǵa bolady: a) oqytýdyń joǵary nátjeliligi; b) ár túrli bilim mekemeleri úshin osy júeniń ikemdiligi men beıimdelgishtigi; v) júeniń jeńil ózgerilýi men tolyqıyrylýy; g) qoldanýdyń ámbepatyǵy (ózdigimen jumys isteýdi, ári oqý protsesin de qamtıtyN timdiligi)[2].

Kompiýter oqýshylardyń shyǵarmashylyq belsendiligin damytýǵa kómektesedi, ásirese eger oǵan úrenýdi emes, onı qural retinde paidalanýdy ıgerse, iaǵni aqparattyq-kommúnikatsıualyq tehnologiualardyń tehnikalyq jaǵyn ǵana qarastyrmai, onyń tanymdyq jaǵyna kónil bólý kerek.

Osy turǵydan alǵanda matematika páni úshin GeoGebra baǵdarlamasynyń róli zor. Bul eń tanymal matematikalıq baǵdarlamalaryń biri bolǵanymen de, ázir mektepterde jalpylai qoldansqa ie bola qoıǵan joq. Bul baǵdarlama qarapaim, qoljetimdi jáne basqa baǵdarlamalardaǵydaı, formýlalary terý kezinde, geometriualyq figýralardy turǵyzý kezinde qıyndyq tıǵyzbaıdy degenmende, saralap oqytýdy talap etedi. Kez kelgen esepni qoıylımy men onyń sheshimi qajetti pándik oblysta qarastıyrylady. Mysaly «stanok», «bólshek», «stanok túri» jáne t.b. jalpy uǵymdardy metall kesýshi stanoktardyń bólshekterdi óndeý kestesin

izdey esebin shyǵaryǵa qajetimizshe paldalanamyz. Esepti shyǵaryǵa qajetti barlyq oqıǵalar men zattar pándik oblysty quraıdy. Oısha pándik oblyst naqty nemese abstraktyly obektilderden turatyn maǵyna bolyp tabylady. Algorıtm degenimiz – adamdar óziniń alǵa qoiǵan maqsatyna jetý úshin jasalynatyn qadamdar men is sharalarynyń tizbegi ekendigi belgili. Algorıtmniń tiimdiligine áser etetin tásilder men júzege asyrydyń birneshe erekshelikteri bar. Maǵynalardyń arasyndaǵy ózara qarym-qatynas paıymdaı arqyly órnekteledi. Paıymdaı – bul usynylatyn maǵynalar úshin múmkindigi bar da, joq ta bola alatyn sıtıatsıa bolyp tabylady. Formaldy nemese tabıǵı tilde paıymdaıǵa sóilemder jaıap beredi. Paıymdaılar men sóilemderdi maǵyna retinde qarastyryp, olardy pándik oblysqǵa engizýge bolady. Matematikanyń jasandy tilderin (derbes jaǵdaıda, matematikalyq logika) tabıǵı tilderdiń ár túrimen salystyry bul órnektelediń formalarynyń tarihn uǵynýǵa múmkindik beredi. Ádette berilgen órnek boıynsha onyń formýla ekendigin anyqtatyn tiimdi protsedýra bar bolady. Kóp jaǵdaıda formýlalar jıyny indýktivti anyqtamamen beriledi. Bul jıyn sheksiz. Simvoldar men formýlalar jıyny birige otyryp formal teoriıanyń tili nemese signatýrasyn anyqtaıdy. Kóp jaǵdaıda berilgen formýlanyń aksioma bolatynyn nemese bolmaıtyndyǵyn tiimdi anyqtaı múmkindigi bolady, bul jaǵdaıda teoriıa tiimdi aksiomalandyrylǵan nemese aksiomatikalyq teoriıa dep atalady. Aksiomalar jıyny aqyrly nemese sheksiz bolýy múmkin. Eger aksiomalar jıyny sheksiz bolsa, onda ol aqyrly aksiomalar shemasynyń kómegimen jáne aksiomalar shemasynyń erejelerinen tıyndatyn naqty aksiomalar kómegimen beriledi.

Aksiomalar negizinen logikalyq aksiomalar (formaldy teoriıanyń kóptegen klastaryna orta) jáne logikalyq emes nemese menshikti aksiomalar (naqty bir teoriıanyń mazmuny men spetsifikasyn anyqtatyn) bolyp eki túrge bólinedi.

GeoGebra baǵdarlamasyn 2012 jyly Markýs Hohenvarter qurdy jáne ol óte tez damyp keledi. Baǵdarlama Java tilinde jazylǵan, sondyqtan kóptegen operatsıalyq júvelerde jumys istedi. Qazirdiń ózinde otyz toǵyz tilge áydarylyp, qarqynyn kúsheite túsyde. Bul baǵdarlamada kompyúterlik modeldey nátjesinde matematikalyq uǵymdar men túsinikter jáne teoremlar oqyshylar úshin «kórinetin» jáne «seziletin» bolady.

GeoGebra matematikany kórnekilendirýge, geometriıalyq sıpattaǵy ǵana emes, matematikalyq esepterdi sheshýde tájiribeler men zertteýler júrgizýge múmkindik beredi. Kompyúterdiń ekranynda syzbalardy jasaýǵa múmkindik beredi, ol oqy materialyn oqydyń ártúrli kezeńderinde, qarapaym syzbalardan zertteýlerge deyin qoldanýǵa bolady. Matematikalyq oqy quralynyń kómegimen kóptegen paidaly zattardy jasaýǵa bolady, mysaly, fýnksıalardy taldaı, grafikterdi turǵyzy, tapsyrmalardy shyǵary, fýnksıalarmen jumys isteı, qımalardy turǵyzy jáne t.b. [2].

Mektep kырсында matematika pánin oqytýda GeoGebra múmkinshilikleri qanday?

«GeoGebra» - geometriıa, algebra, statistika jáne arifmetikalyq esepteýler, kesteler, grafikterdi qosa alǵanda, bilim berýdiń barlyq deńgeileri úshin tegin, kross-platformaly dinamikalyq matematika baǵdarlamasy bolyp tabylady.

Baǵdarlamanyń matematikadaǵy múmkinshilikleri grafikterdi qurymen ǵana shektelip qoımaıdy, qazirgi kezde ǵalamtorda birneshe videolar men úretý sabaqtary oǵan kýa. Mysaly, qoldanbaly geometriıa, statistika, animatsıa jáne t.b.[1].

GeoGebra baǵdarlamalyq interfeisinde grafikterdi quryp, geometriıalyq pishinderdi jasat alasyz jáne t.b. Jasalynyp jatqan óndeı jumystary baǵdarlama terezesinde aıqyn kórinedi, mysaly, eger siz qısyqtyń teńdeyin ózgerseńiz, qısyq ózgeredi, masshtab nemese keńistiktegi orın ózgerse, qısyq syzyqtyń janynda jazylǵan teńdeı jańa mánderge sáikes aýtomatty túrde retteledi. Bul baǵdarlamany algebra jáne geometriıa, trigonometriıa, stereometriıany oqytý úshin paldalanıshylardyń qoldanýlaryna bolady. Oqy úrdisi baǵdarlamany qoldanýdyń kórneki formasy arqasynda vizualdy bolyp tabylady.

Qazirgi yaqytta Respýblikamyздаǵy mektepter buryńǵy birjüeli orta bilim беретin mektep emes, pánderdı tereńdetip oqytatyn synyptar men mektepterdiń bar bolýy, aqparattyq tehnologıanyń qarqyndap ósýi zaman aǵymyna saı bilim berýdi jetildirýge baǵyttalǵan máselelerdi aıqyndaı, iaǵni oqytý ádistemesin jetildirý, aldymyздаǵy tájiribeni jınaqtap negizdeı, matematikanyń bolashaq damýyn boljaıdy qoıyp otyr.

GeoGebra baǵdarlamasynda ár túrli 2D jáne 3D figýralardy, interaktivti beınelerdi quryp, odan soń ǵalamtorda jumys isteı múmkindigi bar ( 1-2 sýretter) .



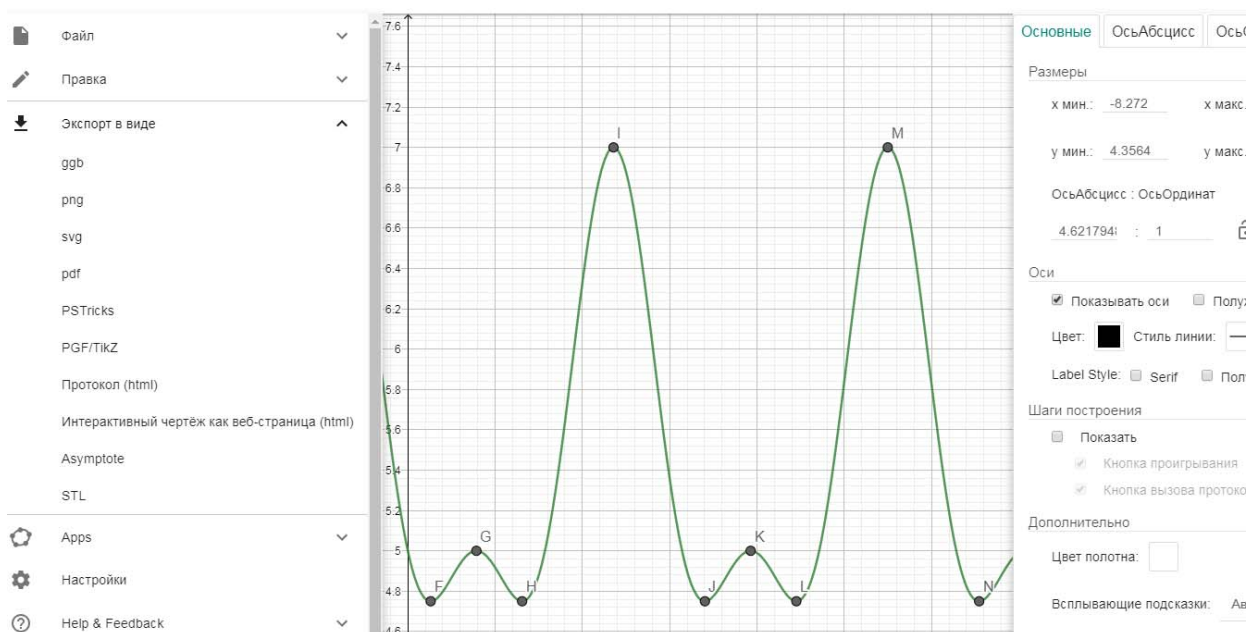

1-сýрет. GeoGebra бағдарламасында график салý барысындағы көринис.

Windows jumys ústeliniń geometriasy avtomatty túrde jańartylady. GeoGebrada 3D dinamikalyq obektlerin turǵyǵa bolady. Mundaǵy quraldar simmetrialy ártúrli stereometrialyq denelerdi jasaǵa, ózǵertýge, analdyrǵa, qozǵalysqa keltirýge jetkizetin múmkindikteri bar.

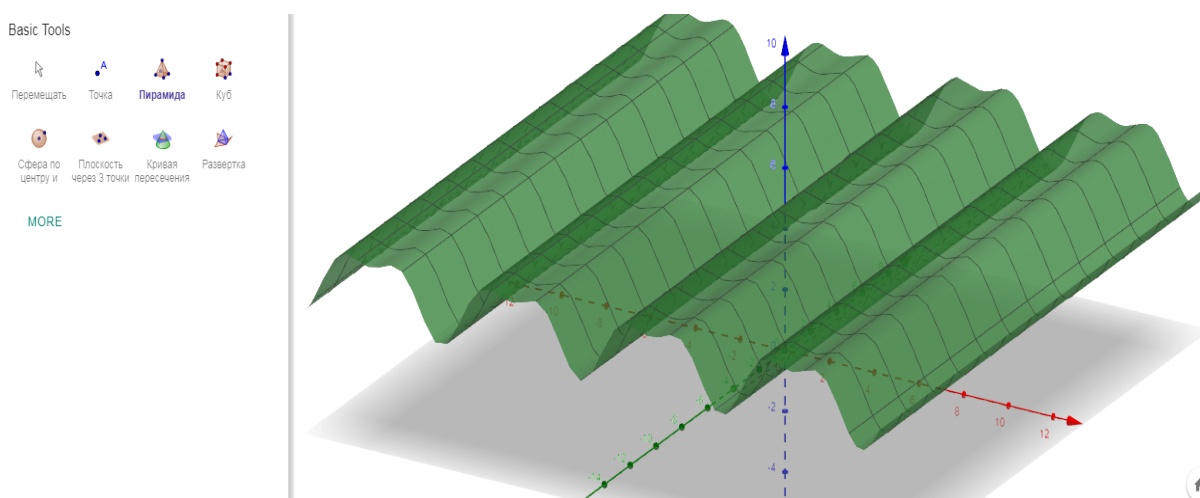

2-сýрет. GeoGebra бағдарламасында кеңистикте график турǵyзý.

Bul tehnologiyanı pайдаланыдыń náтиjesi retinde zerttelinetin páнге qyzyǵyshlyǵy tómen oqyshylardıń pándi igerýge yntasyn arttırý; ózindik jumys jasaý barısynda óz-ózine degen senimdi jáne ózin-ózi basqarý daǵdyların damytý, zamanaýı tehnologiualardy óz bilimderin arttırýda qoldaný bilý tiimdi bolyp tabylady [2].

#### Ádebietter tizimi:

1. Ларин С.В. Компьютерная анимация в среде GeoGebra на уроках математики, Легион, г.Ростов-на-Дону, 2015.
2. Омарова А.Т., Ибраимова А.А. Математика пәнін оқытуда ақпараттық технологиялардың қолданылуы// Қазіргі заман және гуманитарлық ғылым: IV Халықаралық ғылыми - тәжірибелік конференция материалдарының жинағы. – Алматы: ҚазСТА, 2017. - Б.238



## РЕЗЮМЕ/RESUME

**Омарова Алтынай Турсыновна**  
**Академия «Болашак», Караганды, Республика Казахстан**  
**СОВРЕМЕННОЕ НАПРАВЛЕНИЕ ПРЕПОДАВАНИЯ МАТЕМАТИКИ**

В настоящее время в учебных заведениях внедряются трехязыковые дисциплины. В связи с этим важны внедрения новых обучающих программ. Роль геопрограммы в преподавании математики имеет решающее значение. В статье подчеркивается необходимость использования программного обеспечения геогейбра в качестве примера того, как компьютерные технологии могут быть использованы качественно и надлежащим образом, и что в будущем способствует будущему учащегося. Графические особенности функций на плоскости и в пространстве приведены в виде иллюстрации.

**Ключевые слова:** мультимедийные программы, GeoGebra, компьютерные технологии, 2D и 3D графика, функция, интерфейс.

### **Список использованных источников:**

1. Ларин С.В. Компьютерная анимация в среде GeoGebra на уроках математики, Легион, г.Ростов-на-Дону, 2015.
2. Омарова А.Т., Ибраимова А.А. Математика пәнін оқытуда ақпараттық технологиялардың қолданылуы// Қазіргі заман және гуманитарлық ғылым: IV Халықаралық ғылыми - тәжірибелік конференция материалдарының жинағы. – Алматы: ҚазСТА, 2017. - Б.238.

**Omarova Altynay**  
**Academy "Bolashak", Karaganda, Republic of Kazakhstan**  
**THE CURRENT DIRECTION OF MATHEMATICS TEACHING**

Currently, three-language disciplines are being introduced in schools. In this connection, the introduction of new training programs is important. The role of the GeoGebra program in the teaching of mathematics is crucial. The article emphasizes the need to use GeoGebra software as an example of how computer technology can be used qualitatively and properly, and that in the future contributes to the student's future. Graphic features of functions on the plane and in space are given in the form of an illustration.

**Keywords:** multimedia programs, GeoGebra, computer technologies, 2D 3D graphics, function, interface.

### **List of references:**

1. Larin S.V. Computer animation in the GeoGebra environment at the lessons of mathematics, Legion, Rostov-on-Don, 2015.
2. Omarova A.T., Ibraimova A.A. The use of information technology in mathematics // Contemporary and humanitarian sciences: Collection of materials of IV International scientific and practical conference. - Almaty: KazSTA, 2017. - B.238.

UDC 621:658.261/.262  
IRSTI 55.01.84

**Khassenkhanov Alimkhan**  
**alimkhan435@gmail.com**  
**Kyzyrov Kayrolla**  
**Karaganda State Technical University, Karaganda, Republic of Kazakhstan**

## **INVESTIGATION OF THE HEAT GENERATOR'S PROCESSES BASED ON VOLUMETRIC PUMPS**

In this article talks about heat and energy supply of remote residentials, ways of implementation and offered design of the heat generator based on volumetric pump and Bolotov's wind generator. The article gives general concepts and state of information about modern wind generators.

**Keywords:** Bolotov's wind generator, wind generator, heat generator, volumetric pump, heat supply, energy supply.

Kazakhstan is a country of big distances, the average distance between large cities is at least 200 km, that is, the wiring of heat and electricity to remote residential and industrial premises is very expensive, but to its maintenance and installation costs a lot of money too. In this case, I want to develop a heat generator based on the work of the Bolotov's wind generator associated with a removable pump (Picture 1.).

The first question is why do I want to use the Bolotov's wind generator?



Picture 1. Bolotov's wind rotor

Its main advantage is that it does not need to be adapted to different weather conditions, the wind power part receives the wind from either side automatically without any tuning operations and does not require the station to turn when the wind direction changes. Special design allows to work with the wind of any power, including storm. The number of installed modules depends on the required power of the wind farm. The wind power part of the station is designed in such a way that it allows to convert the kinetic wind energy into mechanical energy of shaft rotation with high efficiency and is efficient in any range of naturally occurring winds. [1]

In these wind power plants, a unique rotor-stator system is used, which "forces" the incoming wind. This allows to convert the kinetic energy of wind into mechanical at the level of 39-42% and the conversion of mechanical energy into electrical at the level of 90-94%, respectively! Another advantage is the location of the generator, electrical circuit and batteries at ground level. This allows timely, easy and inexpensive maintenance of the station. As a result, the low cost of KWh of electricity and ease of operation[1].

A fair question arises, why don't I use another type of wind generator?

Everything is extremely simple, the most common horizontal-axial installations installed for example in the North Sea, Norway should be installed in a place with a constant direction of wind for the most effective work. Deviation by several degrees significantly reduces the efficiency of these wind turbines.

What about other vertical wind turbines?

Orthogonal wind generators Orthogonal vertical wind generators have a vertical axis of rotation and several blades parallel to it, which are located at a certain distance from it. The disadvantages of these installations are: lower service life of the support units, due to the higher dynamic loads on them from the side of the wind turbine, since when the rotor rotates, the lifting force from each blade changes its direction by 360 °, which creates additional dynamic loads[2];

Wind generators with Savonius rotor As the blades in the Savonius rotor, two or several half-cylinders are used. Savonius rotor is characterized by high starting torques, operation at relatively low speeds and relatively high manufacturability of its production. The disadvantages of the Savonius rotor are: lower efficiency of the blade system, compared with horizontal-axial wind turbines; relatively high consumption of materials. Currently, wind generators with a Savonius rotor are available in a power range of up to 5 kW[2].

Wind turbines with a Darier rotor Wind turbines with a Darier rotor have a vertical axis of rotation and two or three blades, which are a flat strip that does not have a characteristic aerodynamic profile. The disadvantages of the Darier rotor are: relatively low efficiency of the blade system, compared with horizontal-axial wind turbines; lower service life of support units, due to higher dynamic loads on them from the side of the rotor, since during its rotation, the lifting force from each blade changes its direction by  $360^\circ$ , which creates additional dynamic loads; two-bladed wind generators with a Darier rotor, with a uniform incoming flow can not run independently[3].

The helicoid rotor is a modification of the orthogonal rotor. Due to the twist of the blades, the rotor rotation is more uniform, which significantly reduces the dynamic loads on the support nodes and, thereby, increases their service life, compared to the supporting nodes of orthogonal rotors, however, the production technology of twisted blades is much more complicated, which affects the increase their cost[3].

Distinctive features of the Bolotov wind rotor turbine:

- working wind speed from 1.8 m / s and above without restrictions;
- work with winds of any direction without any tuning operations;
- increasing stability of the structure with increasing rotor speed due to the gyroscopic effect;
- noiselessness (30 dB at a distance of 5 with a wind of 15 m / s);
- ease of installation and maintenance;
- quick commissioning;
- modular construction principle;
- the possibility of autonomous work or parallel work with other sources of energy;
- absolutely does not require guidance to the wind;
- structural reliability.

### How does it works?

The technical result is achieved by the fact that in a wind power unit (WEA), including a frame, a wind turbine, containing a cylindrical block, arranged vertically on one geometric axis and separated by caps of the frame, each of which has a directing air inlet stator, to catch the wind, and a rotor with blades connected to the shaft, to convert wind energy into rotational motion of the shaft, the rotor has a central shaft passing inside the tubular shaft of a stator, each block consists of a wind turbine tiers separated by transverse discs, each tier has a guide device - a stator, which plates are flat and are mounted radially, and rotor blades which are connected to the shaft unit (Picture 2.) [1].

The technical result is also achieved by the fact that the plates of the stators of all tiers of the blocks are set uniformly along the diameter of the stator with a distance between them within an angle  $\theta = 0.6-60^\circ$ , and the blades of the rotors of the tiers are made with cross sections in the form of aerodynamic profiles with chords having a length  $b = (0.01-0.7) R_{rt}$ , where  $R_{rt}$  is the rotor radius, is set uniformly along the rotor diameter with the distance between the blades within an angle  $\beta = 0.5-72^\circ$  and rotated from the radial direction by an angle  $\pm \alpha = 0, 1-89^\circ$  for the rotation of the rotor of one of the groups of tiers in a clockwise direction, and  $d$  another - counterclockwise[1].

For my heat generator, I choose a gear pump, because they are the most wide spread and most prosper in their structure and use. Of course, you can use any other pump (axial piston, radial piston and perestaltic, etc.), but already the production process will be more expensive and gear pumps are more wide spread. The efficiency of the selected volumetric pump should be less than 0.9. The shaft of the wind generator is connected to the drive gear of the pump, which openly engages the coupling with the driven gear and out of it throttling channels, passing through which the working fluid (presumably I-40) heats up. The working fluid is heated by friction and fluid movement. For circulation of fluid in the tank, you can also install a centrifugal pump. A heat exchanger has been connected to the tank, which heats the building and accumulates excess heat energy in the heat accumulator.

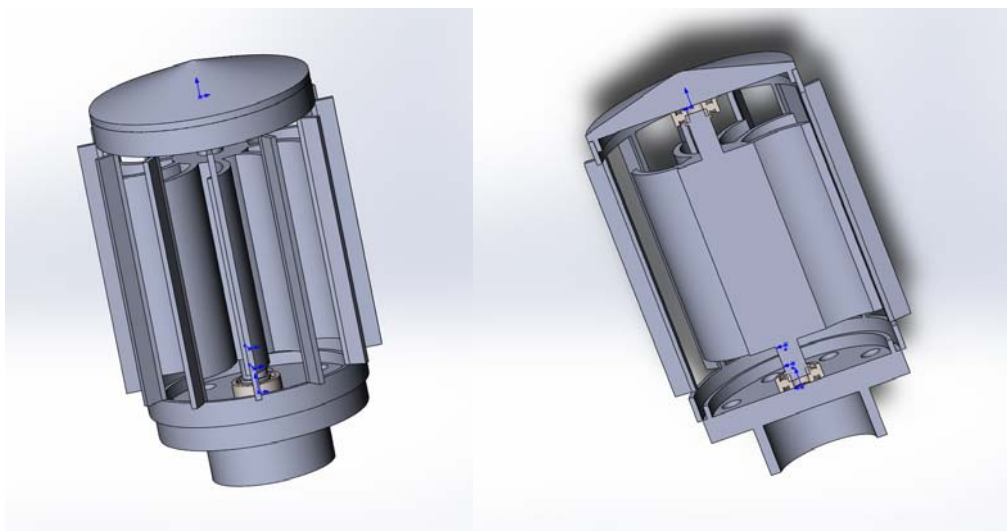

general form

sectional view

Picture 2. Bolotov's wind generator designed in SolidWorks

Advantages of designing heat generator are: reduction of financial expenses for heat supply of remote isolated economic objects; expansion of the scope of wind generators; the possibility of secondary use of volumetric hydraulic pumps with exhausted resources.

**List of references:**

1. <https://alternativenergy.ru/vetroenergetika/339-vertikalnyy-vetrogenerator-foto.html>
2. Fominskiy L. P. "Rotor heat generators. Make it yourself" OKO-Plus, 2001
3. Fominskiy L. P. "How does vortex heat generator works" OKO-Plus, 2001

**ТҮЙІНДЕМЕ/ РЕЗЮМЕ**

**Әлімхан Мейрамұлы Хасенханов  
Қайролла Бейсенбаевич Қызыров**

**Қарағанды мемлекеттік техникалық университет,  
Қарағанды, Қазақстан Республикасы**

**КӨЛЕМДІ СОРҒЫЛАР НЕГІЗІНДЕ ЖЫЛУ ЭНЕРГИЯСЫ ГЕНЕРАТОРЛАРЫНЫҢ  
ПРОЦЕСТЕРІН ЗЕРТТЕУ**

Бұл мақалада қашықтағы шаруашылықтарды жылумен және энергиямен қамтамасыз ету, жүзеге асыру жолдары туралы айтылады, сондай-ақ Болотов жел генераторы мен көлемді сорғының жұмысына негізделген жылу генератордың конструкциясы ұсынылған. Мақалада жел генераторларының заманауи түрлері туралы деректер берілген.

**Кілтті сөздер:** Болотов желгенераторы, желгенераторы, жылу генераторы, көлемді сорғы, жылумен жабдықтау.

**Хасенханов Алимхан Мейрамович  
Қызыров Қайролла Бейсенбаевич**

**Карагандинский государственный технический университет,  
Караганда, Республика Казахстан**

**ИССЛЕДОВАНИЕ ПРОЦЕССОВ ГЕНЕРАТОРОВ ТЕПЛОЙ ЭНЕРГИИ  
НА ОСНОВЕ ОБЪЕМНЫХ НАСОСОВ**

В этой статье говорится о тепло и энергообеспечении удаленных хозяйств, пути осуществления, а также представлена конструкция теплогенератора, основанного на работе ветрогенератора Болотова и объемного насоса. В статье представлены данные о современных разновидностях ветрогенераторов.

**Ключевые слова:** ветрогенератор Болотова, ветрогенератор, теплогенератор, объемный насос, теплоснабжение, энергоснабжение.

**Список использованных источников:**

1. <https://alternativenergy.ru/vetroenergetika/339-vertikalnyy-vetrogenerator-foto.html>
2. Fominskiy L. P. "Rotor heat generators. Make it yourself" OKO-Plus, 2001
3. Fominskiy L. P. "How does vortex heat generator works" OKO-Plus, 2001

ӘОК 51:002.6  
ГТАХР 27.01.29

**Аяулым Қайратқызы Баязиева**  
**[ayaulim\\_94@mail.ru](mailto:ayaulim_94@mail.ru)**

**Бейбытгуль Койшиевна Шаяхметова**  
**[kazahzavod@mail.ru](mailto:kazahzavod@mail.ru)**

**Е.А.Букетов атындағы Қарағанды мемлекеттік университеті,**  
**Қарағанды, Қазақстан Республикасы**

**«МАТЕМАТИКА» ПӘНІН ОҚЫТУДА ҚОЛДАНЫЛАТЫН ПЕДАГОГИКАЛЫҚ  
ТӘСІЛДЕР ЖӘНЕ ҮШТІЛДІЛІК ТУРАЛЫ**

Ақпараттық-коммуникациялық технологиялардың дамуы ақпараттың өсуіне, бірыңғай ақпараттық кеңістіктің пайда болуына, білімді тарату үдерісіндегі өзгерістерге – әлемдік қоғамдастықтың негізгі әлеуметтік – экономикалық ресурс ретінде адами әлеуетті тануына әкеліп соқтырған құбылыстарға ықпал етуде. Білімнің маңыздылығының өзгеруі маманға кәсіби және жеке күзiреттілік, инновациялық мәдениет, жеке білімді өзін-өзі басқару қабілеті ретінде және үштілділік талап етіледі.

**Кілттік сөздер:** педагогикалық тәсіл, үштілділік, ақпараттық-коммуникациялық технология, Кронберг декларациясы.

«Кронберг Декларациясының білім алу және алмасудың болашақ үрдістері туралы» атты декларацияда бекітіліп көрсетілгендей түбегейлі өзгерістердің болуының сөзсіз екендігі айқын, білім беру үдерісін жобалаудың жаңа тәсілдерін іздестіру қажеттілігін анықтау қажеттілігі туындайды. Олардың мән-мағынасында гуманистік және адамның танымдық қабілеттерін дамыту үшін заманауи қоғамның ресурстарын барынша пайдалану қажет [1].

Өнеркәсіптік қоғамнан білімге негізделген қоғамға көшудің жаһандық үрдісін көрсететін әлеуметтік өзгерістердің негізгі ерекшеліктері – қоғамның әлеуметтік-экономикалық өміріндегі тұрақсыздықты, динамизмді, сызықты емес және теңгерімсіздіктер мен қарама-қайшылықтардың өсуіне алып келген ақпараттандыру, интеллектуализация, инновация болып табылады.

Қазіргі заманғы жоғары білімнің айрықша сипаттамалары: білімді тең дәрежеде алуға және алмасуға, білім беру ресурстарына еркін қолжетімділікті, «өмірге білім беру» қағидасынан «өмір арқылы білім беру» қағидасына көшуді қамтамасыз ететін ақпараттық және коммуникациялық технологияларды оқыту үрдісінде қарқынды пайдалану – ең маңызды мәселе; білім алушылардың әлеуметтік және эмоциялық қабілеттерін, дағдыларын дамыту, білім алу және білім беру үрдістерін даралау болып табылады. Осылайша, әлемдік білім беру қауымдастығының деңгейінде жоғары білім беру үрдісін жетілдірудің негізгі бағыттары – ақпараттандыру және персонализациялау.

Ресми қалыптасқан білімнің маңыздылығын азайту аясында білім беру жобасының субъектілерін өзін-өзі тану, динамикалық және белгісіз әлеуметтік-кәсіби ортада өз жауапкершілігін жоғарылату және білімді игеру мен алмасудағы белсенділікті жоғарылату қажет. Тиісінше, оқытушының қызметінде және жоғары білім беру жүйесін басқаруда акценттер өзгертіледі.

Кәсіби білім беру жүйесінің қазіргі жағдайы бір жағынан білім беру жүйесінде дағдарыстық құбылыстармен, ал екіншісі - тұтастай Қазақстан қоғамында айқындалады. Сондықтан, білім беру мәселелерін талқылаған кезде, қазіргі әлеуметтік-экономикалық мәселелердің жиынтығын, сонымен қатар уақыттың, қоғамның және кәсіптік білім берудің талаптарын ескеру қажет. Қазіргі уақытта Қазақстан Республикасы үздіксіз білім берудің органикалық бөлігі ретінде бастауыш және орта



кәсіптік және жоғары білім берудің еркін жұмыс істеуі мен дамуына құқықтық, экономикалық және басқа кепілдіктерді әзірлеуде. Оқу орындарының жаңа түрлерін дамытуға, білім мазмұнын жеке тұлғаның мұқтаждықтары мен мүдделеріне қайта бағыттау және өңірлік еңбек нарығына деген сұранысқа қарай орта кәсіби білім берудің көп сатылы және өзгермелілігіне түрлі деңгейлерге көшу үшін жағдайлар жасалуда.

Қазақстандық білім үнемі өзгеріп отырады, экономика мен қоғамдағы өзгерістерге жауап беруде және олардың қажеттіліктеріне бейімделеді. Ең басты мақсат бастауыш және орта, жоғары білімді халықты қамту болып табылады.

Тіл - мәдениеттің негізгі құбылысы, ұлттық бірліктің негізгі механизмі, Қазақстанның әлеуметтік құрылымы ретінде ұлттың пайда болуы мен көбею құралы. Қазақстандағы тіл саясаты - Қазақстандық әлемдік қауымдастыққа біріктіру тәсілі. Бүгінгі таңда қазақстандық қоғамда қазақ, орыс және ағылшын тілдерін қазақстандықтарға дамытуға бағытталған үштілділік саясаты бар. Үш тілдесу саясаты ана тілін ұмытпайды, керісінше, қазақ тілін бірінші орынға көтереді. [2]

Адамның рухани байлығы ұлттық және халықаралық үйлесімді бірлікте қамтамасыз етіледі. Егер ұлт назардан тыс қалса, онда адамның рухани құнсыздануы орын алады, ал кейде оның жойылуы да халықаралық деңгейде елемейді. Заманауи дамып келе жатқан тұлға ана тілін әлемнің басқа халықтарының тілдерін меңгеруден, әсіресе ұлтаралық, конфессияаралық шиеленістер мен қоғамның жаһандану үдерістерін дамыту контекстінде меңгеру керек. Ана тілі адамның меншік түрінде көрініс табатын адамның жеке, әлеуетті қорларына: халық даналығы мен адамзат тарихына, дамыған түйсігі мен адамзат жинақталған күшті қуат энергиясына терең жетуді қамтамасыз етеді. Бірнеше шет тілдеріндегі қарым-қатынас адамзаттың қол жеткізген білім деңгейін ескере отырып, адамның жеке танымдық белсенділігімен шексіз шектеуге мүмкіндік береді.

Студенттерге жаңа форматты оқу бағдарламаларын сәтті меңгеру үшін, ең алдымен, үш тілде: қазақ, орыс және ағылшын еркін сөйлеу қажет. Сонымен қатар, егер қазақ және орыс тілдерінің қолайлы лингвистикалық ортасы бар болса, ал ағылшын тілін меңгеру бойынша бірқатар қиындықтар туындауы мүмкін. EF Education First компаниясының 2015 жылғы халықаралық зерттеуіне сәйкес, қазақстандық студенттер бір жылдық оқудың әртүрлі кезеңдерінде (бастауыш және орта мектептерден университетке дейін) ағылшын тілі біркелкі емес деңгейімен сипатталды. Мысалы, 13-тен 18 жасқа дейінгі қазақ студенттерінің ағылшын тілін меңгеру деңгейі жеткіліксіз деп бағаланады. Олармен салыстырғанда, университеттің студенттері (19-дан 21-ге дейін) үш есе артық және жылдамырақ жүреді. Сонымен қатар, TIMSS халықаралық тестілеуі бойынша, бүгінгі қазақстандық оқушылар ағылшын тілінде білім беретін жаратылыстану салаларында сауаттылығының жеткілікті деңгейі бар. Үш тілде білім беруді дамытудың жол картасы, Қазақстан Республикасының 2016-2019 жж. арналған білім беру мен ғылымды дамытудың мемлекеттік бағдарламасы, Қазақстан Республикасының білім және ғылым министрлігінің стратегиялық жоспары 2017-2021 жылдарға арналған. Айта кету керек, әрбір құжатта жекелеген кезеңді орындау мерзімдері туралы ішінара ақпарат ұсынылған. Осылайша, егер Жол картасы үш тілділікке көшу кезеңін 2020-2021 жылдарға белгіленген болса, онда Мемлекеттік бағдарламаны іске асыру жөніндегі іс-шаралар жоспарына сәйкес кезең-кезеңмен жүзеге асыру 2017 жылғы желтоқсаннан 2019 жылға дейін жүзеге асырылатын болады. Осылайша, үштілділікті енгізу үдерісіне қатысты кешенді көзқарастың жоқтығы ақпараттың үштілдік білім беру жүйесіне көшу форматы мен реформаның мазмұнын түсіндіруге қиындық туғызады, бұл халық арасында үштілділік саясатын дұрыс түсінбеуге әкеледі. Сонымен қатар, үш тілде білім беруді жүзеге асырудың тұтас көрінісі жоғалады, бұл негізгі көрсеткіштер бойынша іске асырудың тиімділігін шолуды қиындатады. Дамушы жағдайларға байланысты білім берудің жаңа форматында ата-аналардың қолдауы мен сенімділігі маңызды болып табылады, ол министрліктің үштілділік білім беруді енгізу бойынша қабылданған шараларға деген сенімін арттыруға және түсіндіруге мүмкіндік береді [3].

Математика әлемнің ғылыми түсінігінің негізі және қазіргі заманғы мәдениеттің бөлігі болып табылады. Математикалық түсінушілікті дамыту екі бөліктен тұрады: әлемнің аспектілерін түсіну үшін математикалық әдістерді қолданатын талдау және ойлау жүйесі; күнделікті өмірде қажетті математикалық әдістерді жасауға және қолдануға байланысты тәжірибелік аспект.

Математика талдау және синтездеу, математикалық индукция және шегеру, абстракция және адамзатқа әлемді түсінуге көмектесетін анықтамаларды ұсыну мүмкіндігін береді, сондай-ақ өтініштің негізділігін дәлелдейді. Математика символдардың әмбебап тілін қолданады және қоршаған әлемді түсіну мен қабылдаудың тиімді құралы болып табылады. Математикалық терминологияны қолдану студенттерге қысқа және ақпараттылық тілін дамытуға мүмкіндік береді.

Қазіргі әлемде оқыту арқылы математикалық ойлауды дамыту өте маңызды. Математикалық тұжырымдар мен оларды жасау ережелері оқушыларға алгоритмді қолдану, дәлелдеу, қолдануға және математикалық білімін қолдануда тәуелсіздігін көрсету үшін жаңа алгоритмдерді әзірлеуге мүмкіндік береді.

Студенттер бұл дағдыларды ғылыми-зерттеу жұмыстарына қолдануларына болады, бұл өз кезегінде өзін-өзі ынталандыру дағдыларын дамытуға, жоспарлауға, өзін-өзі бақылауға, жоспарланған іс-әрекеттерге шолу жасауға мүмкіндік береді, математиканы шынайы өмірмен байланыстыруға мүмкіндік береді және әлемді жақсартуға тырысады.

Студенттер ғылыми-зерттеу жұмыстары мен зерттеудегі математикалық көзқарастар жаһандық проблемаларды шешуге, қоғам үшін жаңа мүмкіндіктер ашуға және озық заманауи технологияларды дамытуға әкелетінін түсінеді.

Математика пәнін оқып-үйрену барысында студенттер сыни ойлау, зерттеу және коммуникативтік дағдыларды дамытады, өмірде және жұмыста математикалық білімді қолдана алады, сондай-ақ үздіксіз дамуға және жетілдіруге ұмтылады.

Математикалық зерттеулер мен ақпаратты өңдеу әдістерімен үйлесімде анықталған технологияларды жүйелі түрде қолдану маңызды рөл атқарады. Сонымен қатар, математикалық білім беру студенттердің жалпы мәдениетін қалыптастыруға үлес қосады, себебі математикалық білімнің даму тарихы математика ғылымының дамуының тарихи кезеңдері, оқиғалардың тағдыры туралы білуге, ұлы ғалымдар мен адамзат мәдениетінің бір бөлігі ретінде математика идеясын қалыптастыруға мүмкіндік береді [4].

Пән ретінде математика бастауыш мектеп оқушыларының бастауыш білімінің маңызды мақсаттары мен міндеттерін іске асыруға айтарлықтай үлес қосады. Студенттер математикалық тілдің негіздерін әлемнің әртүрлі пәндері мен құбылыстарын сипаттауға, жалпыға ортақ әрекет ретінде шешудің жалпы әдісін меңгеру, логикалық шешімдерді құрастыру мүмкіндігі, орындалатын іс-қимылдың алгоритмдері, өлшеу және есептеу дағдыларын пайдалану орта мектептің табысты ұйымдастырылуына негіз болады.

Қазақстан Республикасының білім беру ұйымдары студенттің оқу процесінің міндеттерінің бірі оқушыларды оқуға үйренуге және тәуелсіз, мотивацияланған, мүдделі, сенімді, жауапты және талдауға қабілеттілікке үйретудің қажеттілігі болып табылады.

Мұғалімдер әр түрлі оқу және оқыту стратегияларын қолдану арқылы осы қасиеттерді дамытуға мүмкіндік береді деп күтілуде:

- студенттің жеке көзқарастарын тыңдап, оларды дамыту мақсатында бұрыннан бар білім мен дағдыларды пайдаланудың маңыздылығын мойындай отырып;
- мұқият іріктелген тапсырмалар мен іс-шаралар арқылы студенттерді оқытуды ынталандыру және дамыту;
- студенттер үшін түсінікті модельдеу проблемалары және оларды шешуге арналған стратегиялардың мысалдары;
- оқушыларды жетістіктерін бағалау арқылы қолдау;
- белсенді оқытуға негізделген оқушыларды ынталандыру;

Мектеп мұғалімдері үш тілдік саясатын енгізуді қолдайды, студенттерге тілдік дағдыларды дамытуға көмектеседі. Тақырыпты зерделеуді жеңілдету арқылы мұғалімдер нақты академиялық тілдерді зерттеуді қолдайды. Бұл әрбір сабаққа арналған тіл мақсаттарын белгілеуді қамтиды. Пән оқытушылары академиялық тілдің қолданылуына назар аудару керек, сондай-ақ оқушыларға тіл үйренудегі жетістіктерін бағалауға көмектеседі. Бұдан басқа, мұғалімдер жүйелі тілдік қолдауды, соның ішінде диалог/хат үшін пайдалы сөз тіркестерін пайдалануды қамтамасыз етуі керек.

#### **Қолданылған әдебиеттер тізімі:**

1. URL: <https://www.ifap.ru/ofdocs/rest/kronberg.pdf>
2. URL: [www.akorda.kz/...president...kazakhstan/poslanie\\_prezidenta](http://www.akorda.kz/...president...kazakhstan/poslanie_prezidenta) (дата обращения 27.01.2012).
3. Урпекова А. Насколько готова сфера образования страны к внедрению трехязычия URL: <https://strategy2050.kz/ru/news/51369/>
4. Егорченко И.В. Математические абстракции и методическая реальность в обучении математике учащихся средней школы: Монография / И.В. Егорченко.-Саранск, 2003. – 286с.

## РЕЗЮМЕ/RESUME

**Баязиева Аяулым Кайратовна**  
**Шаяхметова Бейбитгуль Койшиевна**  
**Карагандинский государственный университет имени Е.А. Букетова,**  
**Караганда, Республика Казахстан**

### **О ПЕДАГОГИЧЕСКИХ ПОДХОДАХ И ТРИЛИНГВИЗМЕ, ИСПОЛЬЗУЕМЫХ В ПРЕПОДАВАНИИ ДИСЦИПЛИНЫ «МАТЕМАТИКА»**

Развитие информационно-коммуникационных технологий способствует росту информации, появлению единого информационного пространства, изменениям в процессе распространения знаний - явлению, ведущему к признанию человеческого потенциала в качестве ключевого социально-экономического ресурса мирового сообщества. Изменение важности знаний требует профессионализма и компетентности, инновационной культуры, способности к самоуправлению и трилингвизма.

**Ключевые слова:** педагогический подход, трилингвизм, информационно-коммуникационные технологии, Кронбергская декларация.

**Bayazieva Ayaulym**  
**Shayakhmetova Beybitgul**  
**The Karaganda State University of the name of academician EA. Buketov,**  
**Karagandy, Republic of Kazakhstan**

### **ABOUT PEDAGOGICAL APPROACHES AND TRILINGUALISM USED IN THE TEACHING OF "MATHEMATICS" DISCIPLINE**

The development of information and communication technologies contributes to the growth of information, the emergence of a single information space, changes in the process of dissemination of information - the human potential of the world community as a key social and economic resource. Changing the importance of knowledge requires professionalism and competence, innovative culture, self-management ability and trilingualism.

**Keywords:** pedagogical approach, trilingualism, information and communication technology, the Kronberg Declaration.

#### **List of references:**

1. URL: <https://www.ifap.ru/ofdocs/rest/kronberg.pdf>
2. URL: [www.akorda.kz/...president.azakhstan/](http://www.akorda.kz/...president.azakhstan/) poslanie\_prezidenta (date 27.01.2012).
3. Urpekova A. The following is a three-dimensional learning environment. <https://strategy2050.kz/en/news/51369/>
4. Yegorchenko I.V. Mathematical Abstraction and Methodical Reality in Teaching Mathematics in Middle School: Monograph /

## АВТОРЛАР ТУРАЛЫ МАҒЛҰМАТ

Аяулым Қайратқызы Баязиева, магистрант, Е.А.Букетов атындағы Қарағанды мемлекеттік университеті, Қарағанды, Қазақстан Республикасы;

Қайролла Бейсенбаевич Қызыров, техника ғылымдарының кандидаты, профессор, Қарағанды мемлекеттік техникалық университет, Қарағанды, Қазақстан Республикасы;

Алтынай Турсыновна Омарова, техника ғылымдарының магистрі, аға оқытушы, «Болашак» академиясы, Қарағанды, Қазақстан Республикасы;

Майра Балиевна Шащанова, техника ғылымдарының кандидаты, профессор, «Болашак» академиясы, Қарағанды, Қазақстан Республикасы;

Шаяхметова Бейбытгуль Койшиевна, педагогика ғылымдарының кандидаты, Е.А.Букетов атындағы Қарағанды мемлекеттік университеті, Қарағанды, Қазақстан Республикасы;

Әлімхан Мейрамұлы Хасенханов, магистрант, Қарағанды мемлекеттік техникалық университет, Қарағанды, Қазақстан Республикасы.

## СВЕДЕНИЯ ОБ АВТОРАХ

Баязиева Аяулым Кайратовна, магистрант, Карагандинский государственный университет имени Е.А. Букетова, Караганда, Республика Казахстан;

Қызыров Қайролла Бейсенбаевич, кандидат технических наук, профессор, Карагандинский государственный технический университет, Караганда, Республика Казахстан;

Омарова Алтынай Турсыновна, магистр технических наук, старший преподаватель, Академия «Болашак», Караганда, Республика Казахстан;

Шащанова Майра Балиевна, кандидат технических наук, профессор, Академия «Болашак», Караганда, Республика Казахстан;

Шаяхметова Бейбытгуль Койшиевна, кандидат педагогических наук, Карагандинский государственный университет имени Е.А. Букетова, Караганда, Республика Казахстан;

Хасенханов Алимхан Мейрамович, магистрант, Карагандинский государственный технический университет, Караганда, Республика Казахстан.

## INFORMATION ABOUT AUTHORS

Bayazieva Ayaulym, master student, The Karaganda State University of the name of academician EA. Buketov, Karagandy, Republic of Kazakhstan;

Kyzyrov Kayrolla, Candidate of Technical Sciences, professor, Karaganda state technical university, Karaganda, Republic of Kazakhstan;

Omarova Altynay, Master of Technical Sciences, teacher, Academy «Bolashak», Karaganda, Republic of Kazakhstan;

Shachshanova Maira, Candidate of Technical Sciences, professor, Academy «Bolashak», Karaganda, Republic of Kazakhstan;

Shayakhmetova Beybitgul, Candidate of Pedagogical Sciences, The Karaganda State University of the name of academician EA. Buketov, Karaganda, Republic of Kazakhstan;

Khassenkhanov Alimkhan, Karaganda state technical university, Karaganda, Republic of Kazakhstan.

ОӘК 372.857  
ҒТАХР 34.01.45

Жұмағалиева Жаркын Жакиевна  
[zharkyn.73@mail.ru](mailto:zharkyn.73@mail.ru)

Академик Е.А. Бөкетов атындағы Қарағанды мемлекеттік университеті, Қарағанды,  
Қазақстан Республикасы

Қалдыбаева Айгүл Құдайбергенқызы  
[aigul\\_240873@mail.ru](mailto:aigul_240873@mail.ru)

«Болашақ» академиясы, Қарағанды, Қазақстан Республикасы

### БИОЛОГИЯ САБАҒЫНДАҒЫ ИННОВАЦИЯЛЫҚ ТЕХНОЛОГИЯНЫҢ ТИІМДІЛІГІ

Мақала жаңа инновациялық технологияларды пайдалану мәселесіне арналған. Онда оқушылардың биологиялық білімін қалыптастырудағы эмоциялық-мотивациялық және танымдық компонентінің даму деңгейлік көрсеткіштері анықталып, педагогикалық тәжірибе нәтижелеріне шолу жасалған

**Кілтті сөздер:** инновациялық технологиялар, эмоциялық, мотивациялық, танымдық компоненттер, динамикалық көрсеткіштері

Қазіргі заманауи мектеп жоғары деңгейде маманданған кәсіпқой жаңашыл мұғалімді күтуде. Бүкіл әлем бұл күнде тәлім-тәрбие қызметіне ең білгір, ең талантты, өте жауапты педагог-мамандарды қатыстыру қажеттігін мойындап отыр.

Білім саласындағы болып жатқан түбегейлі өзгерістер оқытушыдан үлкен жауапкершілікті талап етеді. Өздігінен білім алатын, жан-жақты ізденетін, талпынатын, алдағы өмір жолын өзі болжай алатын тұлға тәрбиелеу - оқытушының қолында. Ал қоғамдағы жаңа өзгерістер мұғалімдердің кәсіби біліміндегі жаңа технологияларды қолдануды талап етеді [1].

Жаңа технологияның басты мақсаттарының бірі – баланың оқыта отырып, ой еркіндігін, белсенділігін, ізденімпаздығын қалыптастыру, өз бетінше шешім қабылдауға дағдыландыру. Жаңа инновациялық технологиялар бойынша өтілген курстарда оқыған мұғалімдердің, оқытудың заманауи түсінігіне сай келетін бай білімді игертіп қана қоймай, оқушымен және мұғалімнің құзыреттілігін жетілдіре отырып, оқытудың жаңа стилін іс-тәжірибесіне енгізу арқылы жүзеге асыруға мүмкіндік туғызады [2].

Сабак барысында пайдаланған иновациялық әдіс-тәсілдер оқушылардың еркін сөйлеуіне, алған немесе берілген ақпараттарға сыни тұрғыдан ойлануына, айтылым, оқылым, тыңдалым, жазылым дағдыларын қалыптастыруға өз бетінше ізденуге, топпен өзара қарым-қатынас жасай алуына, өздерін әділ бағалай алуына үйретеді және білім алуға деген қызығушылығын арттырады.

Педагогикалық іс-тәжірибе барысында бірнеше кезеңнен тұратын педагогикалық эксперимент өткізілді. Зерттеу жұмысына 6 «А» сыныбы бақылау тобы және 6 «Б» сыныбы эксперимент түрінде алынды. 6 «А» (бақылау) сыныбында биологияны оқыту дәстүрлі әдіспен жүргізілді.

Оқу процесіне инновациялы технология элементтері кіргізілді: оқу материалын блоктап беру, тірек сызбаларын құрастыру және олармен жұмыс. Бұл сыныпта мұғалім кеңесші рөлін атқарды. Барлық тақырыптарды оқушылар өздігімен игерді. Тек бірінші сабақта ғана мұғалім кіріспе материалын берді, күрделі сұрақтарға назар аударды. Зерттеу жұмысы жүргізілетін сыныптардың сандық және сапалық құрамы жағынан бірдей болуы зерттеу жұмысын жүргізу үшін жақсы база болды. 6 «Б» сыныбы жекелеген білім траекториясы жүйесімен жұмыс жасай отырып, тақырыптарды өздігінен игерді. Әрбір оқушы тақырыпты әр түрлі қарқында игерді. Бұл сыныптың мұғалімі «жылдам» оқушыларды бөгеу және «баяу» оқушыларды асықтырмау тәртібін ұстанды. Әрбір оқушы тақырыпшаларды оқуға бөлінген сағаттар санын білді, өз жұмысын өзі жоспарлады, өз



қызметін өзі бақылады. Ең бастысы оқушы өз нәтижесін өзі жоспарлады, өзін – өзі бағалады, өзі алғысы келген бағаға ұмтылуға мүмкіндігі болды, өз біліміне сәйкес келмейтін бағаны түзетуге мүмкіндігі болды.

Алдын ала тексеру. Өткен тақырыптарды, неізгі бөлімдерді немесе пәнді түсіну және оқу материалдарын білуге байланысты өткізіледі. Егер мұғалімде ол туралы мәліметтер болса, онда ол одан әрі оқыта алмайды, қажетті ақпаратты мұғалім бастапқы білімдерді тестілеу арқылы алып, қол жеткен деңгейді анықтайды. Бұрынғы нәтиже мен қазіргіні салыстырып, білім, іскерліктің қандай деңгейде екенін біліп, процестің тиімділігін талдап, өз оқушыларының жетістігіне қосқан үлесі туралы қорытынды жасайды[3].

Эксперимент барысы мен нәтижесін бақылау мақсатында біз оқушылардың бастапқы білім деңгейін анықтауды жөн көрдік. Ол үшін оқушылардан өткен тарау бойынша бақылау тестері мен ситуациялық тапсырмалар алынды.

Бүгінде тест қолдану мұғалімдермен қатар оқушылар үшін де көп тиімді екенін өмірдің өзі дәлелдеп отыр. Нәтижесі тікелей белгілі болады. Тесттік әдіс оқушының білім дәрежесін анықтауда көп уақыт алмайды. Тест технологиясының білім сапасына әсері: білім беру жағдайын талдауына қажет оқытудың объективті нәтижесін алу мүмкіндігі (адамның қатысуынсыз алу), кері байланыстың жылдамдығы, оқытудың нәтижесін тексеру әдісінің көптүрлілігі, оқытудың нәтижесінің статистикасын алу ыңғайлылығы.

Эксперименттен кейін жүргізілген тест нәтижелер эксперимент сыныбындағы оқушылардың білім сапасының көтерілгендігін көрсетеді. Зертханалық сабақ кезінде оқушылар бұрын сабақта алған білімдерін практикада өз бетімен жұмыс жасау кезінде ұштастырып, білім деңгейін кеңейте алағандығынан, оқушылардың ойлау қабілетін арттыруы деп ойлаймын. Оқушылардың алдымен теориялық білімді терең меңгеріп, жасалған жұмыстың нәтижесін дұрыс түсінуіне мүмкіндік бергенін көрсетеді.

Алынған нәтижелер бойынша 6А бақылау сынып және 6 Б эксперимент сыныптарының оқу сапасын эксперименттен дейін және эксперименттен кейін динамикалық көрсеткіштері салыстырып оның нәтижесі төмендегі диаграммада (1) келтірілді.

Жоғарыда көрсетілген мәліметтер диаграмма ретінде төменгі суретте келтірілген (сурет 1).

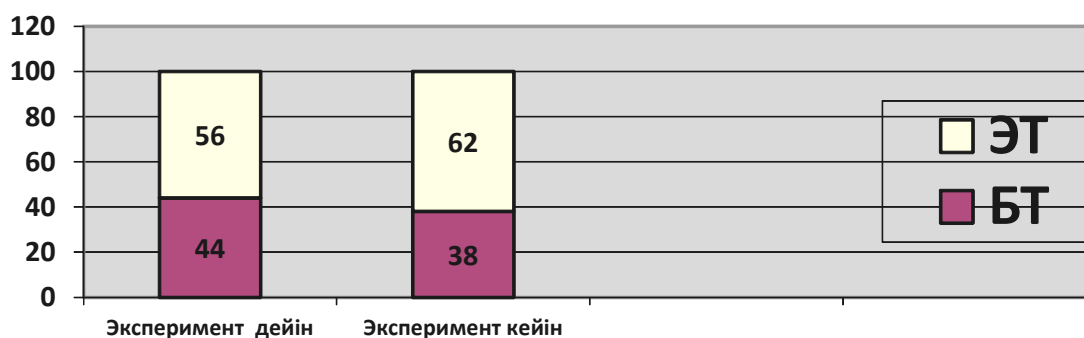

1-сурет. 6А бақылау сынып және 6Б эксперимент сыныптарының экспериментке дейін және эксперименттен кейінгі білім сапасы

Сонымен экспериментке қатыстырылған оқушылардың білімді меңгеру деңгейлерін эксперимент соңында тексеріп, оқушылардың саңырауқұлақ түрлерінің ерекшеліктері туралы білімдерінің 38 %-дан 62 %-ға артқанын анықтадық. 6 Б Эксперимент сыныбында инновациялық әдістер мен технологияларды қолданып өтілген сабақ нәтижесінде оқушылардың саңырауқұлақтар туралы, олардың таралуы, көбеюі пайдасы, зияны, зиянды түрлерін білу т.б. білімдерінің молайғанын көрдік. Сонымен қатар жүргізілген сабақ барысында заманауи, инновациялық әдістермен танысып, сабаққа деген, оқу материалына деген ынтасының артқаны байқалды.

Анықтау эксперименті барысында нақты өлшемдер мен көрсеткіштер арқылы екі компонент бойынша (эмоционалдық-мотивациялық, танымдық,) оқушылардың білімділігінің алғашқы деңгейі анықталды. Оқушылардың биологиялық білімін қалыптастырудағы эмоциялық- мотивациялық компонентінің даму деңгейін анықтау сауалнама сұрақтар бойынша жүзеге асты.

Сұрақтарға берген жауаптарды былайша қысқаша сипаттауға болады: бірінші сұраққа «ия» - 57%, жоқ- 28,7%, «жауап беруге киналамын»- 14,3%. Бесінші сұраққа «жағымды» жауап берген

білімгерлер- 46,4%, «жағымсыз»- 17,7%, «жауап беруге қиналамын»- 34,9%. Жетінші сұраққа «ия» - 33,2%, жоқ- 41,7%, «жауап беруге қиналамын»- 25,1%.

Бұл көрсеткіштер оқушылардың биологиялық сезіміне байланысты жүйелі қызмет жасау қажеттігін дәлелдейді. Оқушылардың биологиялық білімділігінің қалыптасуындағы эмоционалдық компоненттерінің даму деңгейлерін анықтауға жүргізілген деңгейлік көрсеткіштері тәжірибелі-эксперименттің басында анықталып алынды (2 сурет).

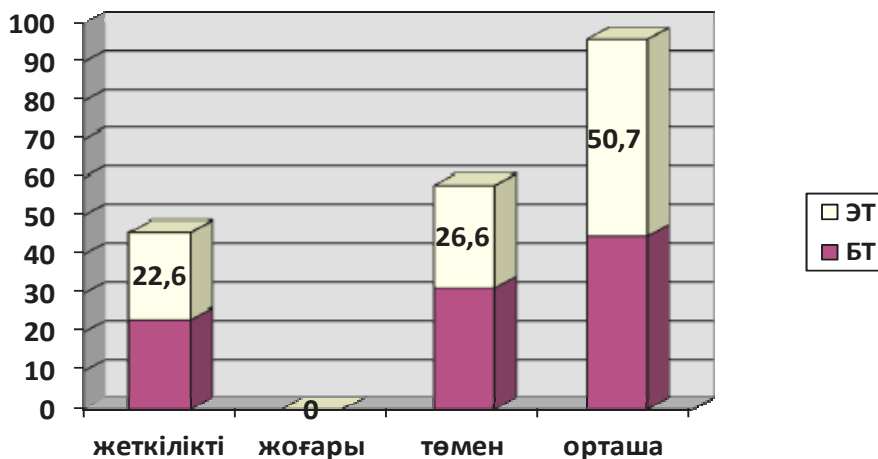

2-сурет. Оқушылардың биологиядан білімін қалыптастырудағы эмоционалды-мотивациялық компонентінің даму деңгейінің көрсеткіштері (эксперименттің басында)  
ЭТ-эксперименттік топ. БТ-бақылау тобы

Суреттегі көрініс эксперимент тобында да, бақылау тобында жоғары деңгейдің жоқтығын көрсетеді, жеткілікті деңгейді ЭТ-22,6%, БТ- 23,4%, орта деңгейді: ЭТ-50,7%, БТ- 45,0% төмен деңгейді ЭТ-26,6%, БТ-31,5% көрсетіп, биологиялық, оның үшінде астықтарды зақымдайтын саңырауқұлақтар туралы білімдері төмен екені анықталды.

Оқушылардың биологиядан білімін қалыптастырудағы танымдық компонентінің даму деңгейін анықтайтын сұрақтары қойылып, сауалнамалар алынды. Сауалнамадағы сұрақтарға берген жауаптардың толық нәтижесі берілді. Оқушылардың танымдық деңгейіне жүргізілген эксперименттің басында төмендегідей нәтиже берді (3-сурет).

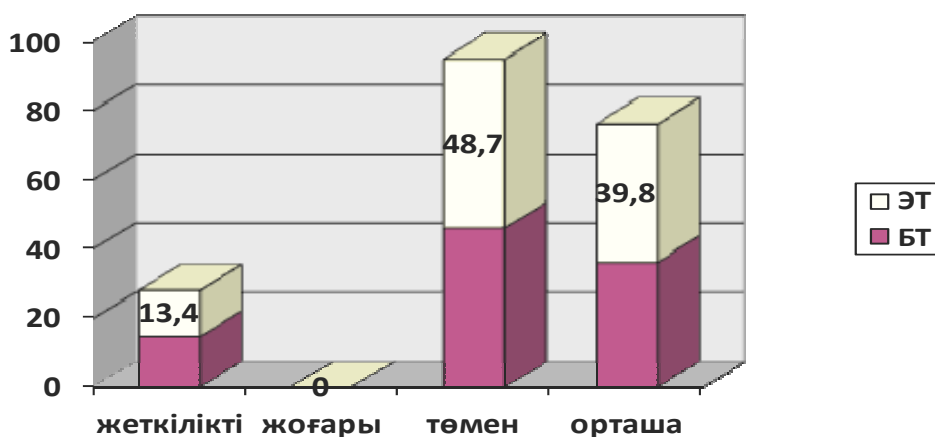

3-сурет. Оқушылардың биологиялық білімділігін қалыптастырудағы танымдық компонентінің даму деңгейінің көрсеткіштері (эксперименттің басы)

Оқушылардың жауабы төмен деңгейді көрсетті. Мысалы, бірқатар оқушылар саңырауқұлақтарды құрылысындағы қандай ерекшеліктері туралы жауап бере алмады (27,9%),

саңырауқұлақтардың зияндылығына аса мән бермеді (19,9%), саңырауқұлақтардың құрылысындағы ерекшеліктерін атап көрсете алмады (13,7%), саңырауқұлақтардың жіктелуін білмеді (23,2%).

Суреттегі көрініс көптеген оқушылардың танымдық деңгейінің төмендігін көрсетеді: Егер жеткілікті деңгейде ЭТ-13,7,6%, БТ- 14,8%, орта деңгейді: ЭТ- 39,8%, БТ- 36,4% төмен деңгейде ЭТ-46,3%, БТ-48,7%.

Зерттеу барысында саңырауқұлақтар мәселесіне сағат көп бөлінбегені байқалды. Сонымен қатар, бақылау кезеңінде оқушылар саңырауқұлақтар тақырыбында немесе сол салаға байланысты жүргізілген сабақ барысында тек тындаушы ретінде қатысатындығы, саңырауқұлақтардың зияндылығы, олардың бөлетін метоболиттерінің өсімдік, жануар, адам ағзасына қауіптілігіне онша көңіл бөлмегендігін аңғардық. Әр топтан жиналған оқушылар арасында саңырауқұлақтар туралы білім, түрлері жайлы, олармен күресу шаралары туралы пікірталастар жүргізгенде көптеген оқушылар белсенділік таныта қойған жоқ.

Сабақтың оқушылардың қызығушылығын ояту үшін сабақтың формасы мен инновациялық әдіс тәсілдер таңдалынып алынды. Бұл көрсетілген педагогикалық технологиялардың биологияны оқыту үдерісінде қолданылып сабақ тартымды өтті. Инновациялық технология арқылы өтілген сабақ әрі тиімді, әрі тартымды, әрі заман талабына сай болғандықтан, оқушылар үшін қызықты өтілетіндігі іс-тәжірибе жүзінде байқалды. Бақылау экспериментінде дәріс уақытында оқушыларға жүргізілген бақылау кезеңінде оқушылар арасында тақырыптарға зейін салуы, оны түсініп, талқылауын байқадық. Бақылау нәтижесінде оқушылардың биологиялық білімге қызығушылығын арттыратын жаңа ақпараттық, интерактивті оқыту әдістердің, педагогикалық-психологиялық дайындықтың төмен екеніне көз жеткіздік. Өзіміз бақылаған тәжірибе көрсеткендей, оқушылар жаңа сабақты есту мен көру арқылы өз жадыларында бес есе жақсырақ сақтайды.

Зерттеу нәтижесі көптеген оқушылардың жоспарланған материалды дәстүрлі сабақтардан гөрі, инновациялық технологияларға негізделген оқыту құралдарын пайдалану арқылы қызықты, әрі көрнекілік қағидасы негізінде түсінетіндіктерін көрсетті. Қорыта келгенде тәжірибелік жұмыстарды биология сабағында қолдану барысында көрсеткен нәтижеге тоқталсам, оқушылардың барлығы жаппай сыни ойлап кетті деп айта алмаймын, себебі уақыттың аздығы, оқушылар арасында ілгерлеушілік бар және кері байланыс парақшасынан оқушыларға сабақтың ұнағанын айта аламын.

Тәжірибелік –эксперимент жұмысының соңғы бақылау кезеңінде, қайтара жүргізілген сауалнамалық сұрақтардың көмегімен оқушылардан саңырауқұлақ түрлері, таралуы және ерекшеліктері туралы білім деңгейін анықтадық. Төменде осы компоненттердің нәтижесі беріледі (4-сурет).

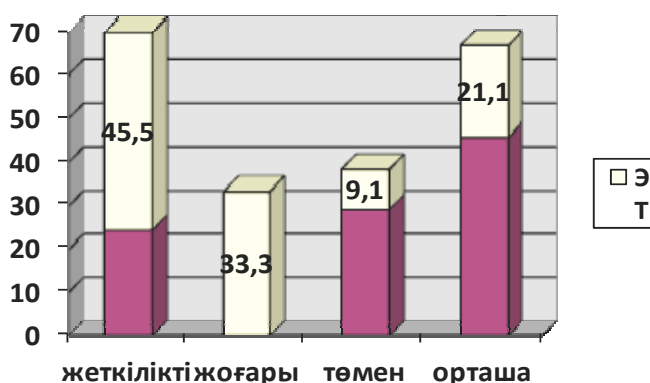

4-сурет. Оқушылардың биологиялық білімділігін қалыптастырудағы эмоционалды-мотивациялық компонентінің даму деңгейінің көрсеткіштері (эксперименттің соңы) ЭТ-эксперименттік топ. БТ-бақылау тобы

Суреттегі көрініс оқушылардың мотивациялық компонентінде мынаны көрсетеді: егер, эксперимент басында жоғары деңгей болмаса, соңында 33,3% өсті, жеткілікті деңгей 2,1 пайызға өсті. Орта деңгейдегілер саны 2,5 есе азайды. Төмен деңгей болған жоқ.

Оқушылардың танымдық қасиеті көрнекілікті сезім арқылы қабылдаумен жүзеге асады. Сондықтан да естіп-байқау, көру, қатысымдық таным-сөйлеу, қарым-қатынасқа жағдайда оқу құралдары практикалық қарым-қатынасқа енгізуге мүмкіндік туғызады. Эксперимент соңынан кейін

танымдық қабілетіліктерін анықтау үшін қайтадан сауалнама алынды. Нәтижесі төмендегі суретте көрсетілген (5-сурет).

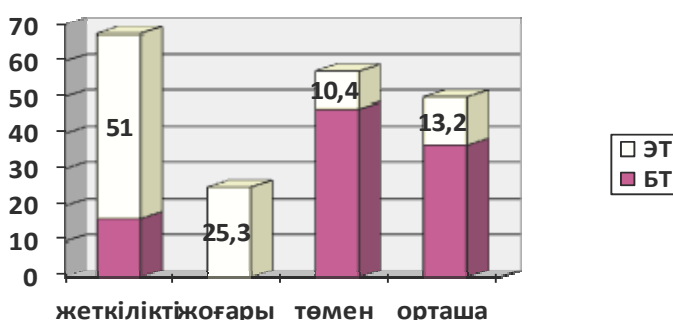

5-сурет. Оқушылардың биологиялық білімділігін қалыптастырудағы танымдық компонентінің даму деңгейінің көрсеткіштері (эксперименттің соңы)

Суреттегі көрініс оқушылардың танымдық компоненттерінің эксперимент соңында жақсы нәтиже бергендігін көрсетті. Мысалы, егер эксперимент басында эксперименттік тобында жоғары деңгей көрсеткендер болмаса, соңында олардың саны 25,3 % жетті, жеткілікті деңгей 3,3 есе өссе, орта деңгей 3,3 есе азайды. Төмен деңгейде 1,2 пайыз болды

Қорытынды нәтижеден мынаны көруге болады: егер анықтау эксперименті басында эксперимент тобында төмен деңгей көрсеткен оқушылар саны 40,8 % болса, эксперимент соңында төмен нәтиже көрсеткен оқушылар саны 10,3 % құрады, орта деңгейдегі басында 42,4% болса, эксперимент соңында 41% болды, жеткілікті деңгей алғашында 16,7 % оқушылар көрсетсе, соңында олардың саны 47,1%-ды құрады, жоғары деңгейді алғашында ешбір оқушылар көрсетпесе, соңында олардың саны 24,6%-ға жетті.

Тәжірибелік эксперимент жұмыстары нәтижесі осы еңбектің көкейкестілігінің дұрыс екенін дәлелдеп отыр. Жалпы эксперимент бойынша қорытындыланып, көрсеткіштердің артқаны дәлелденді.

Себебі, ол оқушылардың биологиядан, оның ішінде саңырауқұлақтар әлемі жайлы білімдерін тереңдетіп, саңырауқұлақтарды зерттеудің жаңа технологиялары мен әдістерін меңгеруде біліктілігін арттырады, әрі ғылымның басқада салаларын тереңдете оқуға бағыт-бағдар берері сөзсіз.

Қорыта айтқанда, оқыту барысында қолданылатын әртүрлі инновациялық оқыту әдістері және тәжірибелік сабақтар оқушылардың биология сабағына деген қызығушылығын арттырды, нақты ситуациялық жағдайда қатысушы рөлінде болған әрбір оқушылардың өзінің жасаған іс-әрекеттері, қолымен жазған жазбалары әрқашан есінде қалады және жақсы нәтижелерге жеткізетін тиімді жүйе ретінде саналынады.

#### Қолданылған әдебиеттер тізімі:

1. ҚР 2011-2020 жж арналған Білім беру бағдарламасы. – 2011.
2. Ешанкулова Г., Инновациялық білім беру технологиясы туралы /Г. Ешанкулова. //Білім.- 2007 ж.
3. Сәбденалиева, С. Ф. Қабажанова, т.б. Инновациялық технология – оқу үрдісінде. Қазақстан мектебі. №7. 2009.

#### РЕЗЮМЕ/RESUME

Жумағалиева Жаркын Жакиевна

Карагандинский государственный университет имени академика Е.А. Букетова,

Караганда, Республика Казахстан

Калдыбаева Айгуль Кудайбергеновна

ЧУ «Академия «Болашак», Караганда, Республика Казахстан

**ЭФФЕКТИВНОСТЬ ИННОВАЦИОННЫХ ТЕХНОЛОГИЙ НА  
УРОКЕ БИОЛОГИИ**

Статья посвящена использованию новых инновационных технологий в образовательном процессе школы. Описан уровень развития эмоционально-мотивационно-познавательной

составляющей формирования биологических знаний, умений и навыков у учеников. В работе представлены результаты педагогического эксперимента, проведенного в период прохождения педагогической практики в школе.

**Ключевые слова:** инновационные технологии, эмоциональные, мотивационные, когнитивные компоненты, динамические показатели.

**Zhumagalieva Zharkyn**  
**Karaganda state university named after E.A.Buketov, Karagandy, Republic of Kazakhstan**  
**Kaldybayeva Aigul**  
**Academy "Bolashak", Karagandy, Republic of Kazakhstan**  
**EFFICIENCY OF INNOVATIVE TECHNOLOGIES ON**  
**LESSON OF BIOLOGY**

The article is devoted to the use of new innovative technologies in the educational process of the school. The level of development of the emotional-motivational-cognitive component of the formation of biological knowledge and skills of students is described. The paper presents the results of a pedagogical expert conducted during the period of pedagogical practice at school.

**Keywords:** innovative technologies, emotional, motivational, cognitive components, dynamic indicators.

**List of references:**

1. Educational program 2011-2020 of the Republic of Kazakhstan. -2011.
2. Eshankulova G. About the technology of innovative education. //Bilim. -2007.
3. G. M. Sabdenaliev, S. F. Kabzhanova and other Innovative technology – in the educational process. Kazakhstan school. № 7 2009.

УДК 61:37; 615.1:37  
МРНТИ 14.00.33

**Мурзалиева Гульнара Тлеухановна**  
**[pharmacia2011@mail.ru](mailto:pharmacia2011@mail.ru)**  
**Абеуова Ольга Аменовна**  
**[abeuova\\_olga@mail.ru](mailto:abeuova_olga@mail.ru)**  
**Академия «Болашак», Караганда, Республика Казахстан**  
**Сыдыкова Дана Мухтаровна**

**Карагандинский государственный технический университет, Караганда, Республика Казахстан**

### **НЕКОТОРЫЕ АКТУАЛЬНЫЕ ВОПРОСЫ ФАРМАЦИИ НА СЕГОДНЯШНИЙ ДЕНЬ**

Существует два направления – предпринимательская фармацевтических организаций, получение прибыли любыми путями; другая – нравственная-реализация препаратов для поддержания здоровье населения. Любой специалист отрасли должен ставить во главе здоровье и благополучие человека выше своих личных и коммерческих интересов. Укрепление престижа фармацевтической профессии во взаимодействии и развитии партнерских отношении будет достигнуто совершенствование лекарственной помощи в пользу пациента. Вся совместная работа медицинских представителей, фармацевтического работника и врача должно быть основана на приоритетных качествах, эффективности, доступности лекарственного препарата, а не изыскивать экономическую характеристику лекарства. В решении ряда вопросов в фармации требует от молодых специалистов определенных теоретических знаний и практических навыков, тем более, что фармацевтическая отрасль стремительно развивается. Нужно уделять должное внимание профессиональной и научно— педагогической подготовке будущих молодых специалистов в фармацевтической индустрии.

**Ключевые слова:** здоровье, фармацевтический рынок, социальная фармация, работодатели, подготовка специалистов



Одним из важных моментов любого современного общества является укрепление и сохранение здоровья людей. Здоровье – это состояние полного физического, умственного и социального благополучия, это лежит в решении социальных задач с привлечением и непосредственным участием специалистов здравоохранения. Учитывая стратегию ВОЗ, «Здоровье для всех в XXI веке, значимым является укрепление здоровья населения в течение жизнедеятельности, снижение тяжести болезней, которые осуществимы при подключении оздоровительных мероприятий. В решении оздоровительных аспектов, профилактических задач, используя профессиональную подготовленность для оздоровления людей должны подключиться и фармацевтические специалисты. Специалисты фармацевтической сферы, помимо помощи лекарственного обеспечения, могут оказывать помощь в профилактике заболеваний, укреплении состояния здоровья, давать целенаправленную помощь в использовании лекарственных препаратов. Все выше перечисленное, говорит о социальнозначимой роли фармацевтического работника в его профессиональной деятельности [1].

Однако, создавшееся положение в современной фармацевтической отрасли оставляет отпечаток на социальной фармации. На сегодняшний день существует два направления – предпринимательская фармацевтических организаций, получение прибыли любыми путями; другая – нравственная-реализация препаратов для поддержания здоровье населения. Что можно сказать о фармации на данный момент. С переходом на рыночную структуру фармация стала торговлей, приносящий прибыль, но стала далека от медицины. Минимум расходования средств на научные исследования фармацевтических препаратов, но максимум затрат на рекламы.

Фармацевтический сектор сегодня в Казахстана 12368 объектов фармацевтической деятельности, из них объектов с частной формой собственности – 11563 или 94%. В фармацевтическом секторе здравоохранения более 96% услуг приходится на на частный сектор и менее 4% осталось за государственными аптечными учреждениями.

Представители фармацевтической профессии находятся в затруднительном положении между бизнесом и медициной, потому работодатели уделяют особое внимание торговому персоналу. Из существующих аптек города, можно перечислить единицы, где изготавливаются лекарственные препараты по рецепту врача.

В 1997 году мировой фармацевтической общественностью Международной фармацевтической федерации (МФФ) был принят этический кодекс фармацевтов, служащий моделью для написания национальных фармацевтических кодексов, где сказано: «... обязанность фармацевта – заботиться о благе каждого пациента. Это обязывают фармацевта ставить здоровье человека, а также его благополучие выше как личных, так и коммерческих интересов, в том числе и финансовых».

Согласно, литературным источникам можно отметить, что в ряде зарубежных стран, где готовят специалистов фармацевтической профессии, преподают дисциплину «Социальная фармация», где адекватно отражается суть фармацевтической профессии и студенты на начальных этапах обучения вдумываются своей роли в системе здравоохранения [2].

В современных условиях к значимым проблемам можно отнести разработку и внедрение информационных технологий. На сегодняшний день широко используется интернет, который дает нужную информацию в полном объеме. В условиях рыночной экономики торговые фармацевтические и производственные организации нуждаются в ускоренном получении информации о лекарственных средствах с полным анализом. Доступная информация о состоянии фармацевтического рынка позволит создать систему обеспечения оптовой и розничной реализации лекарственных средств.

Здоровье каждого человека страны должен рассматриваться как первостепенный фактор безопасности нации. В связи с этим любой специалист отрасли должен ставить во главе здоровье и благополучие человека выше своих личных и коммерческих интересов. Только укрепление престижа фармацевтической профессии во взаимодействии и развитии партнерских отношении будет достигнуто совершенствование лекарственной помощи в пользу пациента [3].

С увеличением на фармацевтическом рынке лекарственных препаратов усиливается требования к фармацевтическим работникам, главным специалистам по обеспечению лекарственными средствами больного. Для них забота о здоровье должно быть приоритетным по отношению к коммерческим интересам по продаже лекарственных препаратов.

Фармацевтический работник совместно с лечащим врачом должны изыскать наиболее эффективные и доступные препараты с оптимальной дозировкой и схемой применения.

Вся совместная работа медицинских представителей, фармацевтического работника и врача должно быть основана на приоритетных качествах, эффективности, доступности лекарственного препарата, а не изыскивать экономическую характеристику лекарства.

Увеличение продолжительности жизни, сохранение и укрепление здоровья людей – одно из приоритетных направлений развития любого государства, не исключение и Казахстан. В связи с этим увеличивается заинтересованность населения в развитии фармацевтической промышленности, особенно высокотехнологических методов [4].

Здоровье характеризует социально – экономический прогресс общества, его качество и благополучие. Сохранение здоровья иногда, напрямую зависит от качественного лекарственного обеспечения.

Фальсификация лекарственных средств выявлена более чем в 131 стране и эта цифра не уменьшается и носит угрожающий характер.

Видимо, эффективная борьба с фальсифицированными лекарственными препаратами, должна стать первоочередной и требует непрерывно государственного вмешательства управления фармацевтическим рынком.

Можно привести такой пример:

«По данным всемирной организации здравоохранения: в 1990 г. в Бангладеш 223 ребенка, в Аргентине – 23 пациента, в 1995 г. в Нигерии – 2500 детей умерло в результате приема поддельного сиропа от кашля».

Конечным механизмом лечебно – фармацевтического подхода заключается в улучшении физического здоровья, сокращении заболеваемости, увеличении продолжительности жизни, росте творческого потенциала и др.- все эти факторы не сопоставляется денежному измерению [5].

В решении ряда вопросов в фармации требует от молодых специалистов определенных теоретических знаний и практических навыков, тем более, что фармацевтическая отрасль стремительно развивается. В связи с этим многие компании – работодатели стремятся получить подготовленных специалистов, а некоторые инвестируют своих сотрудников.

Учитывая выше уложенное, нужно уделять должное внимание профессиональной и научно— педагогической подготовке будущих молодых специалистов в фармацевтической индустрии. Исходя из конечной цели, которая цитируется в статье «Здоровье людей», необходимо поддерживать связь трех структур: врач-лечебник, производитель лекарственных препаратов и реализатор (в том числе работник аптеки).

#### **Список использованных источников:**

1. Кирщина И.А., Солонина А.В. Профессиональная роль фармацевтических специальностей как аспект социальной деятельности. Современные проблемы науки и образования – 2015 - №1 Ходяков А.М.
2. Роль фармацевтической информации в условиях рынка. МЗ Украины . - Кафедра управления и организации фармации. 2012.
3. Булгаков А.П., Космаков Р. Фармацевтические партнерства при разработке новых лекарственных средств. // Фармация и фармакология. – 2018.- Т.6. - №1. С.86 – 98.
4. Тильникова Е.Г. Рынок труда в сфере фармации, современное состояние и перспективы. – Медицина и здравоохранение. – Иркутский гос.ун. 2016.
5. Дурманова М.И. Обеспечение эффективного развития фармации. Казахст.фарм.вестник. - 2017. - №2

### **ТҮЙІНДЕМЕ/RESUME**

**Гульнара Тлеухановна Мурзалиева**

**Ольга Аменовна Абеуова**

**«Болашақ» академиясы, Қарағанды, Қазақстан Республикасы**

**Сыдыкова Дана Мухтаровна**

**Қарағанды мемлекеттік техникалық университет, Қарағанды, Қазақстан Республикасы**

#### **БҮГІНГІ ТАҢДАҒЫ ФАРМАЦИЯНЫҢ КЕЙБІР ӨЗЕКТІ МӘСЕЛЕЛЕРІ**

Екі бағыт бар – Кәсіпкерлік фармацевтикалық ұйымдар, кез келген жолмен пайда табу; екіншісі – адамгершілік-халықтың денсаулығын сақтау үшін препараттарды сату. Саланың кез келген маманы адамның денсаулығы мен әл-ауқатын өзінің жеке және коммерциялық мүдделерінен жоғары қояы тиіс. Фармацевтикалық мамандықтың өзара іс-қимылда және әріптестік қатынастарды дамытуда беделін нығайту пациенттің пайдасына дәрілік көмекті жетілдіруге қол жеткізілетін болады. Медицина өкілдерінің, фармацевтика қызметкерінің және дәрігердің барлық бірлескен жұмысы

дәрінің экономикалық сипаттамасын іздеу емес, дәрілік препараттың басым қасиеттеріне, тиімділігіне, қол жетімділігіне негізделуі тиіс. Фармацияда бірқатар мәселелерді шешуде жас мамандардан белгілі бір теориялық білім мен практикалық дағдыларды талап етеді, соның ішінде фармацевтика саласы. Фармацевтикалық индустрияда болашақ жас мамандарды кәсіби және ғылыми—педагогикалық даярлауға тиісті көңіл бөлу қажет.

**Кілтті сөздер:** денсаулық, фармацевтикалық нарық, әлеуметтік фармация, жұмыс берушілер, мамандарды дайындау

**Murzaliyeva Gulnara  
Abeuova Olga  
Academy "Bolashak", Karagandy, Republic of Kazakhstan  
Sydykova Dana**

**Karaganda state technical University, Karagandy, Republic of Kazakhstan  
SOME CURRENT ISSUES OF PHARMACY OF PREZENT DAYS**

There are two directions in pharmace– entrepreneurial pharmaceutical organizations, making a profit by any means; the other – moral-the implementation of drugs to maintain public health. Any specialist in the industry should put the health and well-being of a person above his personal and commercial interests. Strengthening the prestige of the pharmaceutical profession in the interaction and development of partnerships will be achieved by improving drug care for the benefit of the patient. All joint work of medical representatives, a pharmaceutical worker and a doctor should be based on the priorive qualities, efficiency, availability of the drug, and not to seek the economic characteristics of the medical preparations. In addressing a number of issues in pharmacy requires young professionals certain theoretical knowledge and practical skills, especially since the pharmaceutical industry is developing rapidly. It is necessary to make attention to the professional, scientific and pedagogical training of future young professionals in the pharmaceutical industry.

**Keywords:** health, pharmaceutical market, social pharmacy, employers, training.

**List of references:**

1. Kirshchina I.A., Soloninina A.V. The professional role of the pharmaceutical specialty as an aspect of social activity. Modern Problems of Science and Education - 2015 - №1 Hodyakov AM
2. The role of pharmaceutical information in market conditions. Ministry of Health of Ukraine. - Department of Management and Organization of Pharmacy. 2012
3. Bulgakov AP, Kosmakov R. Pharmaceutical partnerships in the development of new drugs. // Pharmacy and pharmacology. - 2018.- Т.6. - №1. P.86 - 98.
4. Tilnikova E.G. The labor market in the field of pharmacy, current state and prospects. - Medicine and health care. - Irkutsk gos.un. 2016
5. Durmanova M.I. Ensuring the effective development of pharmacy. Kazakh Pharmist - 2017. - №2

УДК 356.33; 359.6; 61:351.86  
МРНТИ 76.33.29

**Мухаметжанов Амантай Муканбаевич  
[a.muhamed@bk.ru](mailto:a.muhamed@bk.ru)  
Тукубаева Гульмира Нурахметовна  
[gulmiratukubaeva@mail.ru](mailto:gulmiratukubaeva@mail.ru)  
Хаштай Кенжегүл Сұрағанқызы  
[Xkc0911@mail.ru](mailto:Xkc0911@mail.ru)**

**Академия «Болашак», Караганда, Республика Казахстан**

**АКТУАЛЬНЫЕ ПРОБЛЕМЫ ОЦЕНКИ СОСТОЯНИЯ ЗДОРОВЬЯ ЮНОШЕЙ  
ПРИЗЫВНОГО ВОЗРАСТА**

Статья посвящена оценке состояния здоровья подростков. Оценка состояния здоровья юношей призывного возраста основывалась на анализе литературных данных и является одной из важных медико-социальных проблем.

**Ключевые слова:** заболеваемость, нозология, физическое развития, призывники, здоровье, возраст, проблема

Успешность комплектования Вооруженных Сил на прямую зависит от уровня физического развития и здоровья призывного контингента. Хорошая физическая подготовка может быть хорошим залогом оптимальной адаптации призывников к воинской службе.

На воинскую службу принимаются граждане, обладающие хорошим психическим здоровьем, стойко переносящие высокое нервно-психическое напряжение и умеющие сохранять устойчивость при высоких физических и эмоциональных нагрузках. Отбор молодежи на воинскую службу в современных условиях необходимо проводить не только по параметрам физического развития и состояния здоровья призывников, но и по уровню образования и социальной направленности индивидуально-психологического состояния личности. Это позволит им наиболее эффективно овладеть воинскими специальностями и получить практические навыки воинского труда. Лица с низким интеллектуальным развитием, нервно-психической неуравновешенностью, имеющие отклонения черт характера, помимо того, что сами испытывают нежелательную перегрузку, затрудняют действия сослуживцев. В настоящее время проблема комплектования Вооруженных сил обусловлена дефицитом призывного контингента, недостаточностью экономико-социальных и морально-психических аспектов подготовки и прохождения срочной службы по призыву, а также жесткими требованиями к уровню физической подготовки и состоянию здоровья военнослужащих, их интеллектуальному развитию.

Юношеский период онтогенеза характеризуется морфологическими и функциональными изменениями, стабилизируется половая зрелость, четко проявляется гено- и фенотип. Данный возрастной период совпадает по временному отрезку с окончанием школы, поступлением в вузе, воинской службой в Вооруженных силах, которые являясь ведущими социальными факторами, оказывают существенное влияние на уровень функционального напряжения организма, и в особенности на сердечно-сосудистую систему.

На протяжении последнего десятилетия у дошкольников наблюдается снижение темпов физического развития и физиологических показателей, астенизация телосложения, а у школьников процесс стагнации развития. У детей до 14 лет в 1,5 раза повысился уровень общей заболеваемости, у подростков – на 20,5%.

По данным Кардашенко В.Н., Кучма В.Г. [1], к моменту окончания школы к абсолютно здоровым могут быть отнесены только 20–25% учащихся, у других – не более 10% [2]. Ограничение в выборе будущей профессии и возможности службы призывников в Вооруженных Силах связаны с современным состоянием здоровья детей и подростков.

О высокой заболеваемости подростков 15–17 лет в 1994–1996 г.г. свидетельствуют данные официальной статистики (1994г. – 1066, 1995 г. – 1143, 1996 г. – 1051 на 1000 подростков).

По результатам обследования за 1997–2001 г.г. подростков г. Москвы отмечено уменьшение количества абсолютно здоровых детей с 8–10 до 3%. При этом число лиц с функциональными отклонениями увеличивалось с 35 до 38%, а хроническими болезнями с 53–55 до 59%.

По данным Г.Г. Онищенко, с нарушением осанки и понижением остроты зрения в возрасте до 14 лет выявлено 1,5 млн. подростков, со сколиозом – 330 тыс., с дефектом речи – более 700 тыс. При этом отмечалось увеличение роста общей заболеваемости среди подростков в возрасте 15–17 лет, в сравнении с 14–летними подростками: расстройства питания и болезни эндокринной системы – 1,9 раза (в т.ч. по ожирению – 1,5 раза), болезни костно-мышечной системы – 1,8 раз, миопия – 2,8 раз, язва желудка – 7,8 раз [3].

Уровень готовности организма к выполнению воинских обязанностей службы по призыву косвенно характеризует функциональное состояние организма, и сердечно-сосудистой системы в частности. По данным П.М. Шалимова и соавт. у призывников возраста 18–19 лет выявлена распространенность донозологического состояния, которое проявлялось различными нарушениями, чаще со стороны сердечно-сосудистой системы, но на момент обследования не приобрело нозологических проявлений. Однако показатели указывали на имеющееся напряжения адаптивных механизмов регуляции организма [4].

В последнее время тревогу вызывает неудовлетворительное состояние здоровья призывников, которое обусловлено недостаточностью питания. Различные нарушения процессов адаптации к тяготам воинской службы, низкий до призыва уровень жизни относятся к числу наиболее частых причин дефицита массы тела у молодых военнослужащих.



В настоящее время не вызывает сомнения отрицательное воздействие курения табака на органы дыхания, что связывается с повышенным риском развития хронических неспецифических заболеваний.

В последние годы среди людей молодого возраста, подростков и школьников резко возросло число курящих табак. Подобная картина наблюдается и по другим странам.

По данным Г.С. Шишкина и соавт. выявлено, что курят 38,7% 14-16-летних мальчиков и 26,2% юношей-студентов. У курящих подростков нормальное состояние функции внешнего дыхания отмечается в 1,4 раза реже, а легочная патология – в 2,6 раза чаще, по сравнению с некурящими. На наличие у курящих постоянной или часто повторяющейся гипоксии указывает тот факт, что на курение табака система внешнего дыхания отвечает увеличением воздушности респираторной ткани.

Низкий уровень профессионально значимых качеств имеют 30–40% юношей призывного возраста, недостаточный уровень физической подготовки – 40%, недостаточное интеллектуальное развитие – 28%, живет в семьях с низким доходом (ниже прожиточного минимума) более 40%, различные соматические болезни обнаружены почти у 30%, а также неврозы, энцефалопатии, пониженная масса тела. Эти показатели подрастающего поколения свидетельствуют о значительном ухудшении здоровья.

По данным А.Г. Ильина и соавт. за последнее десятилетие отмечались определенные негативные тенденции ведущих показателей физического развития подростков: отмечено существенное снижение показателей во всех возрастно-половых группах темпов продольного роста, уменьшение широтных и охватных размеров, массы тела, снижение доли подростков с нормальным уровнем физического развития [2].

Низкая физическая активность, согласно последним данным, лежит в основе развития многих хронических неинфекционных заболеваний. В настоящее время один из ведущих факторов риска формирования сердечно-сосудистых заболеваний, смертность от которых в нашей стране среди взрослого населения превалирует, является гиподинамия. Мало внимания уделяют к развитию выносливости, важного для здоровья качества.

В последнее время в большинстве средних школ 2 раза в неделю проводятся уроки физкультуры с небольшой моторной плотностью и интенсивностью занятий. Для профилактики отклонений в состоянии здоровья, связанных с гиподинамией, это явно недостаточно. К сожалению, занятия физической культурой, за редким исключением, проводятся редко, что связано с низкой зарплатой учителей, некомплектованностью штатов преподавателями физкультуры, недостатком или полным отсутствием спортивного инвентаря и другими причинами.

Так, выполнить нормы БГТО не способны до 80% современных юношей, с которыми в 60-х годах их сверстники легко справлялись, ни одного раза не могут подтянуться на перекладине 15–20% подростков. В итоге по уровню физического развития не соответствуют требованиям, предъявляемым воинской службой 40% призывников.

Негативные тенденции заболеваемости людей призывного возраста вызваны сочетанным неблагоприятным влиянием комплекса факторов, таких как психосоциальные, экологические и наследственные, а также уровнем развития здравоохранения республики. Для объективной оценки состояния психического здоровья призывного контингента целесообразно широкое использование современных психодиагностических средств, позволяющих не только определять факторы риска развития нервно-психических расстройств, но и их начальные проявления, а также при проведении военно-врачебной экспертизы констатировать при выраженной форме патологии клинический диагноз [5].

В 2000 году рост распространенности функциональных нарушений и хронических болезней, по данным А.Г. Ильина и соавт., произошел преимущественно за счет увеличения хронических болезней верхних дыхательных путей, органов пищеварения, системы кровообращения, позвоночника, эндокринных, обменных и аллергических нарушений. В целом, на 147,3% возросла распространенность снижения соматического здоровья. С 38,0 до 68,4% возросла суммарная доля представленных классов и групп болезней и среди соматической патологии стала доминирующей в подростковом возрасте [2].

Таким образом, как показал анализ литературных данных, одной из важных медико-социальных проблем при комплектовании Вооруженных Сил является необходимость комплексной оценки психофизиологического статуса допризывников и призывников. Существенное влияние на состояние психического здоровья подростков оказывают высокие показатели среди молодежи психических расстройств, алкоголизма и наркомании. Ведь психические расстройства на



сегодняшний день являются основной причиной освобождения призывников от прохождения военной службы по призыву.

**Список использованных источников:**

1. Кардашенко В.Н., Кучма В.Г. Санитарно-эпидемиологическое благополучие детского и подросткового населения и подготовка врачебных кадров // Гигиена и санитария. – 1993. – №10. – С. 48–51.
2. Ильин А.Г., Звездина И.В., Эльянов М.М. и др. Современные тенденции динамики состояния здоровья подростков // Гигиена и санитария. – 2000. – №1. – С.59–62.
3. Онищенко Г.Г. Социально-гигиенические проблемы состояния здоровья детей и подростков // Гигиена и санитария. – 2001. – №5. – С.7–11.
4. Шалимов П.М., Горбаченко А.В., Перова Е.В. Возможности донозологической диагностики сердечно-сосудистой патологии у призывников // Воен.-мед. журн. – 2002. – Т. 323, №7. – С.31–34.
5. Шишкин Г.С., Гладырь С.Н., Устюанинова Н.В. и др. Влияние табакокурения на систему внешнего дыхания у подростков и юношей // Гигиена и санитария. – 2001. – №3. – С.61–64.

**ТҮЙІНДЕМЕ/RESUME**

**Амантай Мұқанбайұлы Мұхаметжанов**

**Гульмира Нурахметовна Тукубаева**

**Кенжегүл Сұрағанқызы Хаштай**

**«Болашак» академиясы, Қарағанды, Қазақстан Республикасы**

**ШАҚЫРУ ЖАСЫНДАҒЫ ЖАС-ӨСПІРІМДЕРДІҢ ДЕНСАУЛЫҒЫН БАҒАЛАУДАҒЫ  
ӨЗЕКТІ ЖАЙ-КҮЙЛЕР**

Мақала жасөспірімдердің денсаулық жағдайын бағалауға арналған. Шақыру жасындағы жас-өспірімдердің денсаулық жағдайын бағалау әдеби деректерді талдау негізінде және де бұл маңызды медициналық-әлеуметтік проблема.

**Кілтті сөздер:** ауру-сырқау, нозология, жеке даму, әскерге шақырылушылар, адам жасы, денсаулық, мәселе.

**Mukhametzhano Amantay**

**Tukubayeva Gulmira**

**Khashtay Kenzhegul**

**Academy "Bolashak", Karagandy, Republic of Kazakhstan**

**CURRENT PROBLEMS OF THE ASSESSMENT OF THE STATE OF HEALTH  
OF YOUNG MEN OF CALLING AGE**

The article is devoted to assessing the health status of adolescents. The assessment of the health status of young men of military age was based on an analysis of literary data and is one of the important medical and social problems.

**Keywords:** morbidity, nosology, physical development, draftees, health, age, problem

**List of references:**

1. Kardashenko V. N., Kuchma V. G. Sanitary and epidemiological welfare of children and adolescents and training of medical personnel // Hygiene and sanitation. - 1993. - №10. - P. 48-51.
2. Ilyin A. G., zvezdina I. V., Elyanov M. M. et al. Modern trends in the dynamics of adolescent health // Hygiene and sanitation. -2000. - №1. - P. 59-62.
3. Onishchenko G. G. Socio-hygienic problems of health of children and adolescents //Hygiene and sanitation. - 2001. - №5. - P. 7-11.
4. Shalimov p. M., Gorbachenko A.V., Pervova E. V. possibilities of prenosological diagnostics of cardiovascular pathology in recruits. VOEN.-honey. journal. - 2002. - Vol. 323, №7. - P. 31-34.
5. Shishkin G. S., Gladyr S. N., Ustyuaninova N. In. Influence of tobacco Smoking on the respiratory system in adolescents and young men //Hygiene and sanitation. - 2001. - №3. - P. 61-64.

**Сиволобова Ольга Александровна**  
**[sivol-kz@mail.ru](mailto:sivol-kz@mail.ru)**  
**Академия «Болашак», Караганда, Казахстан**  
**Кенжетаетаева Сауле Орынбаевна**  
**[kenzhetaeva58@mail.ru](mailto:kenzhetaeva58@mail.ru)**  
**КарГУ им.Букетова, Караганда, Казахстан**

## **РОЛЬ ВИТАМИНОВ D В ЖИЗНЕДЕЯТЕЛЬНОСТИ ОРГАНИЗМА**

В статье объяснен путь метаболизма витаминов D в организме, показаны разнообразные функции кальциферолов в метаболических процессах, лечении и профилактике ряда распространенных заболеваний. Представлены данные о потребности человеческого организма в витамине D в зависимости от возраста и других факторов. Рассмотрены современные возможности фармакологической коррекции D-дефицитных состояний у различных категорий населения

**Ключевые слова:** витамин D, биосинтез, метаболизм и функции витамина D, лекарственные средства кальциферолов

Функционирование организма зависит от правильного и сбалансированного питания. Баланс полезных витаминов и микроэлементов позволяет получить все необходимые ресурсы для нормальной жизнедеятельности. Некоторые витамины организм синтезирует в малых количествах самостоятельно, например, витамин D, который является одновременно и гормоном и витамином. Термин «витамин D» объединяет группу сходных по химическому строению (секостероиды) нескольких веществ:

- витамин D<sub>1</sub> – комплекс эргокальциферола с люмистеролом;
- витамин D<sub>2</sub> – эргокальциферол;
- витамин D<sub>3</sub> – холекальциферол;
- витамин D<sub>4</sub> (провитамин витамина D<sub>3</sub>) – дигидротахистерол;
- витамин D<sub>5</sub> – ситокальциферол.

Витамин D традиционно относят к группе жирорастворимых витаминов. Однако в отличие от всех других витаминов витамин D не является собственно витамином в классическом смысле этого термина, так как:

- биологически не активен,
- за счет двухступенчатой метаболизации в организме превращается в активную – гормональную форму;
- оказывает многообразные биологические эффекты за счет взаимодействия со специфическими рецепторами, локализованными в ядрах клеток многих тканей и органов.

Современная медицина выделяет две наиболее активные формы: витамин D<sub>2</sub> – эргокальциферол и витамин D<sub>3</sub> – холекальциферол.

Витамин D<sub>2</sub> – эргокальциферол – синтетический витамин растительного происхождения, который образуется в результате действия ультрафиолетовых лучей на некоторые дрожжевые грибки, его провитамин – эргостерин. В организм человека витамин D<sub>2</sub> поступает в относительно небольших количествах – не более 20-30% от потребности. Основными поставщиками эргокальциферола являются растения – овёс, картофель, петрушка, люцерна, зелень одуванчика, крапива и хвощ, которые содержат его в небольших количествах. В кишечнике витамин D<sub>2</sub> всасывается и попадает в кровь. Затем метаболизируется в печени и почках в активную форму.

Витамин D<sub>3</sub> – холекальциферол – так называемый «натуральный» витамин D, форма которого встречается в пище животного происхождения. Холекальциферол содержится в рыбьем жире, говяжьей печени, морепродуктах, печени рыб, а также кисломолочных продуктах, твороге, сыре, растительном и сливочном масле, яйцах, особенно в желтках. Молекулярная масса витамина D<sub>3</sub> равна 384. Он нерастворим в воде, но легко растворяется в жирах и органических растворителях. Витамин весьма чувствителен к окислению на воздухе или перекисями в растворе и разрушается в

кислой среде, но не разрушается под действием высоких температур. Витамин D<sub>3</sub> считается наиболее оптимальным для человеческого организма.

Холекальциферол образуется в организме позвоночных животных, из находящегося в дермальном слое кожи предшественника – провитамина D<sub>3</sub> (7-дегидрохолестерина), под влиянием коротковолнового ультрафиолетового облучения ( $\lambda = 290-315$  нм) в результате фотохимической реакции раскрытия кольца стероидного ядра и термоизомеризации, характерной для секостероидов (рис.1) [1].

Витамин D в результате двух последовательных реакций гидроксилирования биологически малоактивных прегормональных форм подвергается превращению в физиологически активную форму витамина D - 1,25-диоксихолекациферол (1 $\alpha$ ,25(OH)<sub>2</sub>D<sub>3</sub>) или кальцитриол (схема на рис.2).



Рисунок 1. Этапы биосинтеза витамина D



Рисунок 2. Образование витамина D, его метаболизм и основные биологические эффекты

Уровень образования D-гормона в организме взрослого здорового человека составляет около 0,3-1,0 мкг/сут. Первая реакция гидроксилирования осуществляется преимущественно в печени (до

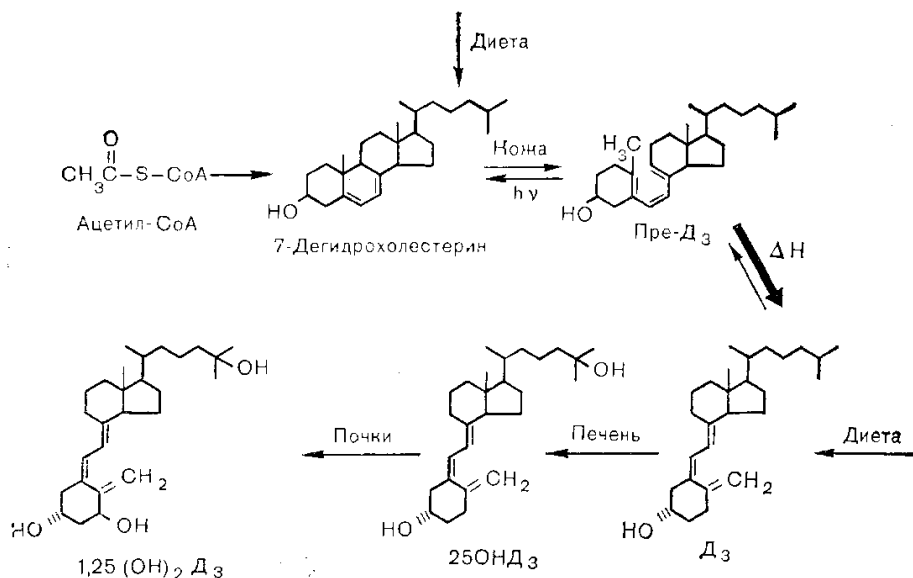
90%) и около 10% – внепеченочно при участии микросомального фермента 25-гидроксилазы с образованием промежуточной биологически малоактивной транспортной формы – 25(OH)D<sub>3</sub> (кальцидол). Гидроксилирование витамина D<sub>3</sub> в печени не является объектом каких-либо внепеченочных регулирующих влияний и представляет собой полностью субстратзависимый процесс. Реакция 25-гидроксилирования протекает весьма быстро и ведет к повышению уровня 25(OH)D<sub>3</sub> в сыворотке крови. Уровень этого вещества отражает как образование витамина D в коже, так и его поступление с пищей, в связи с чем может использоваться как маркер статуса витамина D. Частично транспортная форма 25(OH)D<sub>3</sub> поступает в жировую и мышечную ткани, где может создавать тканевые депо с неопределенным сроком существования. Но следует помнить, что увеличение жира в организме способно поглощать витамин D и препятствовать его использованию [2].

Нарушение образования гормонов и их дефицит являются важными причинами многих заболеваний человека. Дефицит одного из них – D-гормона (чаще обозначаемый, как дефицит витамина D), обладающего широким спектром биологических свойств и участвующего в регуляции многих важных физиологических функций, также имеет негативные последствия и лежит в основе ряда видов патологических состояний и заболеваний.

В физиологических условиях потребность в витамине D варьирует от 200 МЕ (у взрослых) до 400 МЕ (у детей) в сутки. 400 МЕ – это 10 мкг витамина D<sub>3</sub>. Считается, что кратковременное (в течение 10-30 мин.) солнечное облучение лица и открытых рук эквивалентно приему примерно 200 МЕ витамина D. На синтез витамина D влияют следующие факторы: время года; время суток; продолжительность светового дня; наличие облачности, смога; содержание в коже меланина; использование солнцезащитных кремов. Согласно результатам многочисленных исследований около 1 млрд. жителей Земли имеют витаминную недостаточность или дефицит витамина D [3].

Определение циркулирующего 25(OH)D<sub>3</sub> витамина D широко признано в качестве метода диагностики гиповитаминоза. Концентрация 25-ОН витамина D снижается с возрастом, у лиц пожилого возраста обычно наблюдается дефицит витамина D. Клинически определение 25-ОН витамина D используется для диагностики и контроля лечения постменопаузального остеопороза, беременности, рахита, неонатальной гипокальциемии, остеомалации, почечной остеодистрофии и гипопаратиреоза.

Российская ассоциация эндокринологов считает оптимальной концентрацией витамина D в крови взрослого человека 30-100 нг/мл, недостаточностью 20-30 нг/мл, дефицитом – менее 20 нг/мл [4].

Главной функцией кальциферолов является поддержание фосфорно-кальциевого баланса в организме для обеспечения минерализации костной ткани и предотвращения гипокальциемической тетании. Достаточный уровень витамина D предотвращает развитие рахита у детей, остеомалации и остеопороза у взрослых. Рецепторы к кальцитриолу помимо кишечника и костей были обнаружены в почках, половых органах, поджелудочной железе, мышцах, в клетках иммунной и нервных систем. Вследствие этого стало понятно, что в организме человека витамин D выполняет большое количество различных функций:

- регулирует проявление 3% генома человека;
- повышает иммунитет;
- корректирует работу щитовидной железы;
- улучшает состав и свертываемость крови, предупреждает атеросклероз;
- регулирует работу сердца и сосудов, поддерживает АД;
- восстанавливает проходимость нервных импульсов;
- препятствует развитию новообразований;
- противодействует хроническим заболеваниям аутоиммунного характера: сахарному диабету и артритам;
- предотвращает повышение сахара в крови;
- способствует синтезу половых гормонов, улучшает репродуктивную функцию;
- профилактирует развитие депрессии и рассеянного склероза;
- снижает риск развития старческого слабоумия;
- борется с болезнью Паркинсона и Альцгеймера;
- применяется для профилактики и лечения остеопороза;
- предупреждает развитие миастении, замедляет дегенеративные изменения в сетчатке глаза;

- ускоряет обмен веществ, предотвращает ожирение;
- устраняет сухость кожи и волос [5, 6, 7, 8].

Данные многочисленных исследований доказывают, что дефицит вещества приводит к расстройству костного и минерального обмена, повышает риск онкологии и хронических заболеваний, повышает утомляемость и ухудшает общее самочувствие. А так как жители современных мегаполисов не в состоянии поддерживать уровень кальциферола естественным путем, необходимо восполнять его сбалансированным рационом и приемом витаминных добавок.

Суточная норма потребления витамина D зависит от различных факторов:

- этнической принадлежности. В большем количестве витамина D нуждаются люди, живущие в более холодном климате или имеющие темные тона кожи;
- времени действия солнечных лучей в зависимости от географической широты, сезона, возраста и цвета кожи;
- образа жизни и рациона питания;
- массы тела и возраста человека
- наличия имеющихся заболеваний.

Недостаток витамина D играет важную роль в патогенезе, как патологии костной системы, так и множества различных социально значимых хронических заболеваний, включая сахарный диабет 2 типа, аутоиммунные заболевания и инфекционные болезни, сердечно-сосудистые заболевания, некоторые виды рака, а также ассоциирован с повышенной летальностью. Компильационное исследование, проведенное зарубежными врачами, установило связь между дефицитом витамина D и постоянной усталостью и сезонными депрессиями [8].

Рекомендуемым препаратом для лечения дефицита витамина D является холекальциферол (D<sub>3</sub>) (уровень доказательности A1). Также для лечения D-дефицитных состояний применяют средства, содержащие в качестве действующего вещества альфакальцидол и кальцитриол. Они назначаются только врачом, на фоне приема обязателен контроль уровня кальция в моче и крови. Клинические наблюдения свидетельствуют о том, что при индивидуальном подборе доз препаратов витамина D на основе оценки уровня кальция в плазме крови риск развития побочных эффектов минимален.

Средняя лечебная доза активных метаболитов – 0,5-1 мкг в сутки (при нормальных показателях кальция и фосфора). Альфакальцидол принимают в один прием, кальцитриол – несколько раз в день. Препараты, содержащие альфакальцидол: Альфа D<sub>3</sub>-ТЕВА, Ван-Альфа, Адьфадол, Адьфадол-Са, Оксидевит, Этальфа, Тевабон. Препараты, содержащие кальцитриол: Остеотриол, Рокатрол, Земплар.

Рекомендуемыми препаратами для профилактики гиповитаминоза D являются нативные препараты – холекальциферол (D<sub>3</sub>) и эргокальциферол (D<sub>2</sub>) (уровень доказательности B1). Их сложно передозировать, и они могут накапливаться в жировой ткани, где служат резервом для образования кальцитриола. Это препараты: Вигантол, Аквадетрим, Витамин D<sub>3</sub>, Компливит, Аква-D<sub>3</sub>, D<sub>3</sub>-Капелька, Эргокальциферол, Натекаль D<sub>3</sub>, Минисан.

Для профилактики дефицита витамина D лицам в возрасте 18-50 лет рекомендуется получать не менее 600-800 МЕ витамина D в сутки; лицам старше 50 лет - не менее 800-1000 МЕ витамина D в сутки; беременным и кормящим женщинам - не менее 800-1200 МЕ витамина D в сутки. Витамин D часто является компонентом поливитаминных и минеральных комплексов для детей, взрослых и беременных.

Самым востребованным, эффективным и безопасным источником витамина D является препарат Аквадетрим в каплях. Аквадетрим – это лекарственный препарат, содержащий водный раствор витамина D<sub>3</sub>, который всасывается лучше, чем масляный раствор, предназначенный для регулирования обмена фосфора и кальция в организме. Чаще всего эти капли врачи назначают маленьким детям для минерализации и полноценного роста скелета, для профилактики и лечения рахита. Взрослым препарат назначают для профилактики и лечения гипокальциемической остеопении, при комплексном лечении остеопороза, для нормального функционирования паращитовидных желез и предупреждения ряда заболеваний [9].

Таким образом, препараты витамина D представляют собой группу эффективных и безопасных ЛС, применяемых главным образом при заболеваниях, в патогенезе которых ведущую роль играет D-дефицит или D-недостаточность и связанные с ним нарушения минерального обмена. Высокий уровень D-дефицита у людей различных возрастных категорий и установление его ассоциации с рядом распространенных заболеваний обуславливает целесообразность их лечения и профилактики с помощью лекарственных препаратов из группы витаминов D.



#### **Список использованных источников:**

1. Шварц Г.Я. Витамин D и D-гормон. М.: Анахарсис, 2005. - 152 с.
2. Почечная эндокринология / под ред. М. Дж. Данна; пер. с англ. В. И. Кандрора. - М.: Медицина, 1987. - 672 с.
3. Шварц Г.Я. Витамин D, D-гормон и альфакальцидол: молекулярно-биологические и фармакологические аспекты. // Остеопороз и остеопатии, 1998. - №3. - С.2-7.
4. Дефицит витамина D у взрослых: диагностика лечение и профилактика. Клинические рекомендации. / Российская ассоциация эндокринологов. - М: ФГБУ «ЭНЦ», 2015. - 75 с.
5. Mithal A. Treatment of vitamin D deficiency. // Endocrine case management ICE/ENDO 2014 Meet-th-professor. Endocrine society. 2014. - P. 37-39.
6. Dawson-Hughes B, Mithal A, Bonjour JP, et al.: IOF position statement: vitamin D recommendations for older adults. // Osteoporos Int, 2010. - №21 (7). - P.1151-1154.
7. Вербовой А.Ф., Шаронова Л.А., Вербовая Н.И., Акимова Д.В. Содержание витамина D<sub>3</sub> и показатели метаболизма костной ткани у мужчин с сахарным диабетом 2-го типа. // Остеопороз и остеопатии, 2014. - №1. - С.8-10.
8. Shipowick CD, et al. Vitamin D and depressive symptoms in women during the winter: a pilot study. Appl Nurs Res. 2009.
9. Инструкция по применению препарата Аквадетрим. <http://grls.rosminzdrav.ru/InstrImg.aspx?idReg=8592&t=&isOld=1> (дата обращения 23.12.2018)

#### **ТҮЙІНДЕМЕ/RESUME**

**Ольга Александровна Сиволобова**  
**«Болашақ» академиясы, Қарағанды, Қазақстан**  
**Сауле Орынбай қызы Кенжетаяева**  
**Е.А. Букетов атындағы ҚарМУ, Қарағанды, Қазақстан**  
**D ДӘРУМЕНДЕРІНІҢ АҒЗАНЫҢ ҚЫЗМЕТІНДЕГІ РӨЛІ**

Мақалада D дәруменінің ағзадағы метаболизмдік жолы түсіндірілген, метаболизмдік үрдістердегі, бірқатар кең таралған аурулардың профилактикасындағы және емдеуіндегі кальциферолдардың әртүрлі функциялары көрсетілген. Адам ағзасының жасына және тағы да басқа факторларға тәуелді D дәруменіне қажеттілігі туралы мәліметтер берілген. Халықтың әртүрлі категорияларына қатысты D-дефицитті жағдайларын фармакологиялық түзетудің заманауи мүмкіндіктері қарастырылған.

**Кілтті сөздер:** D дәрумені, биосинтез, метаболизм және D дәруменінің функциялары, кальциферолдардың дәрілік құралдары.

**Sivolobova Olga**  
**"Bolashak" Academy, Karagandy, Republic of Kazakhstan**  
**Kenzhetayeva Saule**

**KSU of the name of academician E.A. Buketov, Karagandy, Republic of Kazakhstan**  
**ROLE OF D-VITAMINS IN THE VITAL FUNCTIONS OF ORGANISM**

The article explains metabolism of D-vitamins in the organism, various functions of calciferols in metabolic processes, treatment and prevention of many common diseases. The article also presents data on the body's need for D-vitamin, depending on age and other factors. The article considers the modern possibilities of pharmacological correction of D-deficient states in various categories of the population.

**Keywords:** D-vitamin, biosynthesis, metabolism and functions of D-vitamin, hypovitaminosis of D-vitamin, medicines of calciferols.

#### **List of references:**

1. Schwartz G. Ya. Vitamin D and D-hormone. M.: Anakharsis, 2005. - 152 p.
2. Renal endocrinology / ed. M.J. Dunn; per. from English V.I. Kandror. - M.: Medicine, 1987. -672 p.
3. Schwarz G.Ya. Vitamin D, D-hormone and alfacalcidol: molecular biological and pharmacological aspects. // Osteoporosis and osteopathy, 1998. - №3. - С.2-7.
4. Vitamin D deficiency in adults: diagnosis, treatment, and prevention. Clinical guidelines. Russian Association of Endocrinologists. - M.: FGBU "ENTS", 2015. - 75 p.

5. Mithal A. Treatment of vitamin D deficiency. // Endocrine case management ICE / ENDO 2014 Meet-th-professor. Endocrine society. 2014. P. 37-39.
6. Dawson-Hughes B, Mithal A, Bonjour JP, et al.: IOF position statement: vitamin D recommendations for older adults. // Osteoporos Int, 2010. - №21 (7). - P.1151-1154.
7. Verbovoy A.F., Sharonova L.A., Verbovaya N.I., Akimova D.V. Vitamin D3 content and bone tissue metabolism in men with type 2 diabetes. // Osteoporosis and osteopathy, 2014. - №1. - P.8-10.
8. Shipowick CD, et al. Vitamin D and depressive symptoms in women during the winter: a pilot study. Appl Nurs Res. 2009.
9. Instruction on application of preparation of Akvadetrim. <http://grls.rosminzdrav.ru/InstrImg.aspx?idReg=8592&t=&isOld=1> (appeal date 12/23/2018)

УДК 615  
МРНТИ 34.45.15

**Тукубаева Гүльмира Нурахметовна**  
**gulmiratukubaeva@mail.ru**  
**Темиреева Кумисжан Слямгазиновна**  
**Tem kuma@mail.ru**  
**Академия «Болашақ», Караганда, Республика Казахстан**

### ТАБЛЕТКИ ОТ КУРЕНИЯ «ТАБЕКС»

В статье рассматривается использование лекарственного препарата «Табекс» от курения, его побочные эффекты, противопоказания и положительные действия на организм курильщика

**Ключевые слова:** курение, никотин, Табекс, лекарственные препараты, таблетки, здоровье, зависимость.

Курение – одно из вредных привычек людей, который следствия чего могут привести в самом худшем случае к летальному исходу. Всем известно, что курение вредит нашему здоровью, но что же предпринимают власти и общество для того, чтобы противостоять табакокурению? Во-первых, придерживаясь рамочной конвенции о сокращении посевов табака, производство сигарет уменьшилось. Во-вторых, продолжают расти акцизы, поднимая все выше цены на сигареты для табачников. В-третьих, выделяется немалая сумма для информирования населения и для профилактических работ. Тем не менее, существуют медикаменты, предназначенные для ослабления тяги к никотину. Один из таких средств – Табекс, лекарственный препарат в виде таблеток, который способствует восстановлению здоровья курильщика, подавлению желания курить. Однако, у него есть свои противопоказания и ограничения, например: при беременности, лактации, кормлении грудью, инфаркте, инсульте, язве желудка, атеросклерозе и других заболеваниях и состояниях употреблять данный препарат не рекомендуется. Перед применением важно пройти консультацию у врача и удостовериться в том, что у курильщика нет никаких противоречащих симптомов, которые в итоге могут ухудшить его ситуацию.

В настоящее время существует очень много вредных привычек, которые могут привести или способствовать приближению летального исхода. В этом списке наблюдается и табакокурение, ведь согласно статистике Всемирной Организации Здравоохранения, от курения ежегодно умирает около 6 миллионов людей по всему миру [1]. Курение табака – вдыхание дыма тлеющего табака (ферментированных и высушенных или обработанных листьев некоторых видов табака), наиболее часто в виде курения сигарет, сигар, сигарилл, курительных трубок или кальяна [2]. При потреблении табака могут возникнуть такие риски для здоровья, как: бронхит, хроническая обструктивная болезнь легких, рак легких, повышение давления, ускорение пульса, сужение артерий (гангрена), повреждение внутренней оболочки артерий (инсульт, инфаркт), нарушения работы желудка, язвы желудка, воспаления десен, рак полости рта, быстрое старение, серость и бледность кожи, бесплодие, импотенция, преждевременные роды, недоразвитие плода, плохое здоровье ребенка, зависимость, укорочение предполагаемого срока жизни. Таким образом, курение вредит здоровью человека, если не остановиться в нужный момент. Но что предпринимает общество в борьбе с этой зависимостью?

Можно перечислить некоторые меры для уменьшения числа курящих людей, например: во-первых, с каждым годом посевы табака сокращаются, тем самым уменьшая производство сигарет. К примеру, в 2017 году было произведено на 12,7 % сигарет меньше, чем в 2016 году. Также, ежегодно поднимаются цены на акцизы, в 2017 году за 1000 произведенных сигарет табачники отдавали 6200 тенге, в 2018 году планировалось поднять цену до 7500 тенге, а в 2019 до 8700 тенге [3]. Во-вторых, выделяется определенная сумма государственного бюджета для повышения информированности населения о вреде курения, для формирования негативного отношения к курению в общественных местах и профилактики табакокурения. Но вопрос лишь в том, эффективны ли эти методы на самом деле.

Следует отметить, что согласно статистике информационного портала Информ Бюро (2017), 46% казахстанцев и 5% казахстанок курят, также наблюдается факт увеличения роста курящих среди школьников старших классов [4]. Несмотря на то, что на борьбу с курением выделяются немалые денежные средства, количество курящих не сокращается. Основываясь на фактах, предоставленных аналитиками, редакторы The Steppе утверждают: «Ежегодно казахстанцы выкуривают от 8 до 10 миллиардов сигарет, впоследствии табачный рынок продолжает расти» (2017). Курение действительно можно отнести не к вредной привычке, а к психологической и никотиновой зависимости, которую нужно лечить. И здесь к нам приходят на помощь фармацевтические препараты, которые обещают «излечить больного».

На данный момент существует немалое количество средств, помогающих бросить курить. Например, лекарственные средства «Анабазин» и «Гамибазин», которые продаются в виде жевательных резинок, «Chantin», антидепрессанты «Никоретте», «Зибан», спрей «Nicoin», карамель «Никомель», гомеопатический препарат «Табакум», «Чампикс» и таблетки «Коррида», «Табекс». Все медицинские лекарства имеют свои достоинства и недостатки, однако данная статья будет описывать эффективность таблеток «Табекс». Выбор пал именно на эти лекарства, так как по всеобщему мнению, Табекс считается одним из лучших действенных препаратов, способных ослабить или полностью излечить никотиновую зависимость. Согласно голосованию на сайте [www.ne-kurim.ru](http://www.ne-kurim.ru), в рейтинге лучших таблеток от курения Табекс занимает почетное первое место с 79 % от общих голосов, на втором месте находится Чампикс (11 %) и на третьем месте обосновался Никоретте (8 %).

Таблетки «Табекс» - растительный препарат болгарской компании Sopharma PLC из группы н-холиномиметиков, помогающий бросить курить. Его действующее вещество – цитизин, алкалоид, который обладает свойствами, похожими на свойства никотина, добываемый из раkitника (*Cytisus laburnum*). В составе Табекса также находятся вспомогательные компоненты: магния стеарат и лактоза, кальция фосфат и пшеничный крахмал и другие. Специфика действия Табекса организм курильщика заключается в том, что он:

- Владеет широким терапевтическим действием на организм;
- Не опасен для организма в отличие от никотина, который можно отнести к наркотическому средству;
- Содействует возбуждению никотиновых рецепторов, таким образом заменяя сам никотин;
- Имеет благоприятное воздействие на дыхательную систему, он восстанавливает дыхательную функцию без вреда для других органов и систем, за счет природного происхождения цитизина, действующего вещества Табекса;
- Является натуральным стимулятором надпочечников, тем самым побуждая активную выработку адреналина;
- Его действие на организм похоже на действие никотинового составляющего сигарет;

Последнюю особенность данных таблеток можно применить таковым образом: цитизин связывается с теми же рецепторами и биохимическими комплексами, что и никотин, закрывая путь для присоединения никотина к рецепторам. Впоследствии чего формируются неприятные ощущения при курении и у человека появляется желание сократить табакокурение. В итоге, проявляются действия Табекса: у курильщика снижается тяга к сигаретам и уменьшается абстинентный синдром при отказе от курения.

Так как в составе таблеток присутствуют различные химикаты, есть возможные побочные эффекты, как: повышение артериального давления, тахикардия, одышка, изменения вкусовых пристрастий, изжога, повышенная потливость, нарушения аппетита, боль в животе, сухость во рту, тошнота, головокружение, головная боль, нарушения сна, раздражительность, вспыльчивость, распирания в груди, чувство жжения в горле, снижение массы тела, изменение частоты стула, а при индивидуальных случаях, есть вероятность появления сыпи, боли в мышцах, повышение количества

эозинофилов в крови. Для того, чтобы избежать вышеперечисленных побочных эффектов, обязательно перед применением нужно проконсультироваться с врачом и пройти на анализ на совместимость компонентов препарата и личных особенностей человека, к примеру, как аллергия.

Противопоказано применять таблетки Табекс, если у человека имеются данные симптомы, заболевания или состояние [5]:

- Атеросклероз;
- Лактация, кормление грудью;
- Бронхиальная астма;
- Беременность (присутствует риск негативного действия на плод);
- Артериальная гипертензия;
- Кровотечение из крупных сосудов (если есть риск или имеется недавнее кровотечение);
- Инсульт любого типа;
- Гиперчувствительность;
- Инфаркт миокарда, аритмия, манифестация ишемической болезни сердца, стенокардия в стадии обострения или нестабильная стенокардия;
- Отеки легкого;
- Язва желудка;
- Возраст меньше 18 и больше 65 лет.

При нижеперечисленных условиях применение таблеток Табекс должно быть ограничено количеством и частотой употребления [5]:

- Шизофрения и другие похожие психические заболевания;
- Пептическая язва желудка;
- Печеночная недостаточность;
- Почечная недостаточность;
- Сахарный диабет;
- Гиперфункции щитовидной железы;
- Опухоли хромаффинных клеток мозгового вещества надпочечников;
- Патологии сосудов головного мозга.

Впоследствии, Табекс помогает курильщику бросить курение, восстановить безопасным путем свое здоровье, уменьшить негативные итоги употребления никотина, запустить процесс очищения организма от шлаков, токсинов и смол, позволяет подавить сильную тягу к никотину и табаку, увеличивая шансы полного отказа от табака и никотина в будущем.

Табекс – всего лишь одно из многих препаратов и способов в борьбе против курения. Его положительные эффекты преобладают над его возможными побочными эффектами, так как результаты имеют долговременный срок длительности и действуют не только на подавление тяги к курению, но и на восстановление здоровья курильщика. Многие потребители, которые уже испробовали на себе данный препарат уверяют, что таблетки действительно помогает бросить курить, но в обязательном порядке у самого лечащегося должны быть желание, мотивация, сила воли следовать всем указаниям врача и большая цель бросить курить, ведь если на психологическом уровне сам «пациент» будет противиться курсу лечения, полного эффекта от Табекса не добиться.

#### **Список использованных литератур:**

1. Официальный сайт лекарственного препарата «Никоретте» <https://www.nicorette.ru/informacia-i-soveti/posledstviya-kureniya>
2. Свободная энциклопедия Википедия. Последняя правка от 19.03.2019. [https://ru.wikipedia.org/wiki/%D0%9A%D1%83%D1%80%D0%B5%D0%BD%D0%B8%D0%B5\\_%D1%82%D0%B0%D0%B1%D0%B0%D0%BA%D0%B0](https://ru.wikipedia.org/wiki/%D0%9A%D1%83%D1%80%D0%B5%D0%BD%D0%B8%D0%B5_%D1%82%D0%B0%D0%B1%D0%B0%D0%BA%D0%B0)
3. Шаталов, Н., 2017. Как в Казахстане пытаются победить курение. <https://the-steppe.com/news/razvitiye/2017-05-02/kak-v-kazahstane-pytayutsya-pobedit-kurenie-i-ne-pobezhdayut>
4. Кулмаганбетова, Д., 2017. В Минздраве Казахстана обеспокоены растущим количеством курящих школьников. <https://informburo.kz/novosti/v-minzdrave-kazahstana-obespokoeny-rastushchim-kolichestvom-kuryashchih-shkolnic.html>
5. Рахимова, Г., 2017. Табекс (tabex). <https://ne-kurim.ru/articles/medicine/tabeks/>

## ТҮЙІНДЕМЕ/RESUME

Гульмира Нурахметовна Тукубаева  
Кумисжан Слямгазиновна Темиреева  
«Болашақ» академиясы, Қарағанды, Қазақстан Республикасы  
«ТАБЕКС» ШЫЛЫМ ШЕГУГЕ ҚАРСЫ ТАБЛЕТКАЛАРЫ

Мақалада «Табекс» шылым шегуге қарсы арналған дәрілік препаратының қолданылуы, жанама әсері, қарсы көрсетімдері мен темекі шегушінің ағзасына тигізетін оң ықпалы қарастырылады.

**Кілтті сөздер:** шылым шегу, никотин, Табекс, дәрілік препараттар, таблеткалар, денсаулық, тәуелділік.

Tukubayeva Gulmira  
Temireeva Kumiszhan  
«Bolashak» academy, Karaganda, Republic of Kazakhstan  
«TABEX» PILLS FROM SMOKING

The article discusses the «Tabex» pills from smoking: their usage, side effects, contraindications and their positive impacts on the body of a smoker.

**Keywords:** smoking, nicotine, Tabex, medications, pills, health, addiction.

### List of references:

1. The official page of “Nikoretti” drug <https://www.nicorette.ru/informacia-i-soveti/posledstviya-kureniya>
2. The free encyclopedia Wikipedia. The last edition from 19.03.2019. [https://ru.wikipedia.org/wiki/%D0%9A%D1%83%D1%80%D0%B5%D0%BD%D0%B8%D0%B5\\_%D1%82%D0%B0%D0%B1%D0%B0%D0%BA%D0%B0](https://ru.wikipedia.org/wiki/%D0%9A%D1%83%D1%80%D0%B5%D0%BD%D0%B8%D0%B5_%D1%82%D0%B0%D0%B1%D0%B0%D0%BA%D0%B0)
3. Shatalov, N., 2017. How people are trying to conquer smoking in Kazakhstan. <https://the-steppe.com/news/razvitie/2017-05-02/kak-v-kazahstane-pytayutsya-pobedit-kurenie-i-ne-pobezhdayut>
4. Kulmaganbetova, D., 2017. The Ministry of Health of Kazakhstan is concerned about the growing number of smoking schoolgirls. <https://informburo.kz/novosti/v-minzdrave-kazahstana-obespokoeny-rastushchim-kolichestvom-kuryashchih-shkolnic.html>
5. Rakhimova, G., 2017. Tabex (tabex). <https://ne-kurim.ru/articles/medicine/tabeks/>



## АВТОРЛАР ТУРАЛЫ МАҒЛҰМАТ

Ольга Аменовна Абеуова, фармацевтикалық пәндер кафедрасының профессоры, медицина ғылымдарының докторы, «Болашақ» академиясы, Қарағанды, Қазақстан Республикасы;

Жарқын Жакиевна Жұмағалиева, био-география факультетінің доценті, химия ғылымдарының кандидаты, Е.А. Бөкетов атындағы Қарағанды мемлекеттік университеті, Қарағанды, Қазақстан Республикасы;

Сәуле Орынбайқызы Кенжетаева, органикалық химия және полимерлер кафедрасының профессоры, химия ғылымдарының кандидаты, Е.А. Бөкетов атындағы Қарағанды мемлекеттік университеті, Қарағанды, Қазақстан Республикасы;

Айгүл Құдайбергенқызы Қалдыбаева, фармацевтикалық пәндер кафедрасының доценті, химия ғылымдарының кандидаты, «Болашақ» академиясы, Қарағанды, Қазақстан Республикасы;

Гульнар Тлеухановна Мурзалиева, фармацевтикалық пәндер кафедрасының меңгерушісі, фармацевтика ғылымдарының кандидаты, «Болашақ» академиясы, Қарағанды, Қазақстан Республикасы;

Амантай Мұқанбайұлы Мұхаметжанов, фармацевтикалық пәндер кафедрасының профессоры, медицина ғылымдарының докторы, «Болашақ» академиясы, Қарағанды, Қазақстан Республикасы;

Ольга Александровна Сиволобова, фармацевтикалық пәндер кафедрасының доценті, химия ғылымдарының кандидаты, «Болашақ» академиясы, Қарағанды, Қазақстан Республикасы;

Дана Мұхтарқызы Сыдыкова, магистрант, Қарағанды мемлекеттік техникалық университеті, Қарағанды, Қазақстан Республикасы;

Кумисжан Слямгазинқызы Темиреева, фармацевтикалық пәндер кафедрасының аға оқытушысы, «Болашақ» академиясы, Қарағанды, Қазақстан Республикасы;

Гульмира Нурахметқызы Тукубаева, фармацевтикалық пәндер кафедрасының аға оқытушысы, «Болашақ» академиясы, Қарағанды, Қазақстан Республикасы;

Кенжегүл Хаштай, биология ғылымының магистрі, аға оқытушы, «Болашақ» академиясы, Қарағанды, Қазақстан Республикасы.

## СВЕДЕНИЕ ОБ АВТОРАХ

Абеуова Ольга Аменовна, профессор кафедры фармацевтических дисциплин, доктор медицинских наук, Академия «Болашақ», Караганда, Республика Казахстан;

Жумағалиева Жарқын Жакиевна, доцент био-географического факультета, кандидат химических наук, Карагандинский государственный университет им. Е.А.Букетова, Караганда, Республика Казахстан;

Кенжетаева Сәуле Орынбаевна, профессор кафедры органической химии и полимеров, кандидат химических наук, Карагандинский государственный университет им. Е.А.Букетова, Караганда, Республика Казахстан;

Қалдыбаева Айгүл Қудайбергеновна, доцент кафедры фармацевтических дисциплин, кандидат химических наук, Академия «Болашақ», Караганда, Республика Казахстан;

Мурзалиева Гульнар Тлеухановна, заведующий кафедры фармацевтических дисциплин, кандидат фармацевтических наук, доцент, Академия «Болашақ», Караганда, Республика Казахстан;

Мұхаметжанов Амантай Муканбаевич, профессор кафедры фармацевтических дисциплин, доктор медицинских наук, Академия «Болашақ», Караганда, Республика Казахстан;

Сиволобова Ольга Александровна, доцент кафедры фармацевтических дисциплин, кандидат химических наук, Академия «Болашақ», Караганда, Республика Казахстан;

Сыдыкова Дана Мухтаровна, магистрант, Карагандинский государственный технический университет, Караганда, Республика Казахстан;

Темиреева Кумисжан Слямгазиновна, старший преподаватель кафедры фармацевтических дисциплин, Академия «Болашақ», Караганда, Республика Казахстан;

Тукубаева Гульмира Нурахметовна, старший преподаватель кафедры фармацевтических дисциплин, Академия «Болашақ», Караганда, Республика Казахстан;

Хаштай Кенжегүл, магистр биологических наук, старший преподаватель, академия «Болашақ», Караганда, Республика Казахстан.

## INFORMATION ABOUT AUTHORS

Abeyova Ol'ga, doctor of medical sciences, professor, Private institution «Academy «Bolashak», Karagandy, Republic of Kazakhstan;

Zhumagalieva Zharkyn, candidate of chemical sciences, Karaganda State University named after E.A. Buketov, Karagandy, Republic of Kazakhstan;

Kenzhetaeva Saule, Professor, Department of Organic Chemistry and Polymers, Candidate of Chemical Sciences, Karaganda State University named after E.A. Buketov, Karagandy, Republic of Kazakhstan;

Kaldybaeva Aigul, candidate of chemistry science, assistant professor, Private institution «academy «Bolashak», Karagandy, Republic of Kazakhstan;

Murzalieva Gul'nar, candidate of pharmaceutical science, associate Professor, Private institution «Academy «Bolashak», Karagandy, Republic of Kazakhstan;

Mukhametzhanov Amantay, doctor of medical sciences, professor, Private institution «Academy «Bolashak», Karagandy, Republic of Kazakhstan;

Sivolobova Olga, candidate of chemistry science, assistant professor, Private institution «academy «Bolashak», Karagandy, Republic of Kazakhstan;

Sydykova Dana, master student, Karaganda state technical University, Karaganda, Republic of Kazakhstan;

Temireeva Kumizhan Slyamgazinovna, teacher, Academy "Bolashak", Karagandy, Republic of Kazakhstan;

Tukubaeva Gulmira Nurahmetovna, teacher, Academy "Bolashak", Karagandy, Republic of Kazakhstan;

Khashtay Kenzhegul, Master of Biological Sciences, Academy "Bolashak", Karagandy, Republic of Kazakhstan.

## АВТОРЛАР ҮШІН

1. Авторлар мақаланы баспаға ұсынғанда тиісті ғылым саласындағы жоғары білікті маманның, яғни мемлекеттік үлгідегі дипломы бар ғылым кандидатының немесе ғылым докторының сыртқы және ішкі пікірін ұсынуы тиіс. Сондай-ақ рецензент ретінде тиісті салада кем дегенде 20 жыл жұмыс істеген жоғары білікті маман да пікір білдіре алады. Авторы немесе қосалқы авторы ғылым докторы болып табылатын жұмысқа рецензия берілмейді.

2. Авторлар журналға ұсынатын мақалаларын тиісті рубрикаға жауапты мамандарға электронды тасығышта ұсынады. (кесте 1).

**Кесте 1. Журнал рубрикасының қалыптасуы бойынша редакция алқасының жауапты мүшелері**

№	Рубрика атауы	Жауаптылардың аты-жөні	Байланыс мәліметтері
1.	Құқықтану	Қ.ғ.к., профессор <b>Хан Александр Леонидович</b>	+77015123978 <a href="mailto:kaforp@mail.ru">kaforp@mail.ru</a>
2.	Экономика	Э.ғ.м., доцент <b>Дарибекова Назгуль Сагатбековна</b>	+77015300919 <a href="mailto:nazguldariko@mail.ru">nazguldariko@mail.ru</a>
3.	Техникалық ғылымдар	Т.ғ.к., доцент <b>Грузина Елена Владимировна</b>	+77009899365, <a href="mailto:gruzinaev@mail.ru">gruzinaev@mail.ru</a>
4.	Педагогика	П.ғ.к., доцент <b>Бокижанова Галия Каскарбековна</b>	+87473479533 +87014829723 <a href="mailto:galiyakaz68@gmail.com">galiyakaz68@gmail.com</a>
5.	Филология	Ф.ғ.к., доцент <b>Жанболат Мақсатұлы Баймұрынов</b>	+77751641049 <a href="mailto:janbolat_b_m@mail.ru">janbolat_b_m@mail.ru</a>
6.	Гуманитарлық ғылымдар	Қ.ғ.м., аға оқытушы <b>Аупенова Алия Укужановна</b>	+87052680572 <a href="mailto:aliya.aupenova@mail.ru">aliya.aupenova@mail.ru</a>
7.	Фармация, химия	Х.ғ.к., доцент <b>Калдыбаева Айгуль Кудайбергеновна</b>	+77003050209 <a href="mailto:aigul_240873@mail.ru">aigul_240873@mail.ru</a>

3. Мақаланың рәсімделуіне қойылатын талаптар. Мақала мәтіні Word редакторында \*.doc, \*.docx-пен терілуі тиіс. Кегль 14. Шрифт - Times New Roman. Аннотациялар мен кілт сөздер және ұсынылатын әдебиеттер кегль 12-мен теріледі. Бет өлшемі - А4 стандартты парағында, парақтың параметрлері: жоғарғы жағы – 20 мм, төменгі жағы -20 мм, оң жағы-20 мм., сол жағы-20 мм. Жоларалық интервал – 1.

4. Диаграммалар, суреттер мен кестелер үлкен көлемді болса \*.jpg кеңейтілген экземплярда жеке файлмен беріледі.

Суреттер анық, таза болу керек. Мәтіндегі суреттер мен кестелерге сілтеме жасалу керек. Кестелердің, суреттердің және формулалардың символдарын белгілеуде қандай да бір сәйкессіздік болмауы тиіс.

5. Мақала мұқият редакциялану керек. Материалды ұсыну кезінде стильдің анықтығы мен дәйектілігі, нақтылық пен жүйелілік сақталуы тиіс.

6. Мақаланың жалпы көлемі, оның ішінде цифрлар, графиктер, кестелер мен сурет тақырыптары, аннотациялар, кілт сөздер, түйін (орыс, қазақ және ағылшын тілдерінде), пайдаланылған әдебиеттер тізімі (қосымша ағылшын тіліне аударылған) кем дегенде 6 бет болуы керек, 10 бетке жетпеуі тиіс. 6-дан асқан әр бетке қосымша ақы төленеді. «Болашақ» академиясының қызметкерлері үшін - 500 теңге, сырттан жіберілген мақалалар үшін - 600 теңге, «Болашақ» академиясының қызметкерлерімен бірге ұсынылған мақалалар үшін - 550 теңге.

7. Мақала атауы қысқа және мазмұнына сай болуы керек.

8. Аннотацияларды автор(лар) қазақ, орыс және ағылшын тілдерінде дайындайды. Аннотация бір абзацта 120-150 сөз көлемінде жазылады, дәйексөздер мен қысқартуларға жол берілмейді. Аннотация қысқа, мақала мазмұнын ашатындай және мақала атауын қайталамайтындай болуы керек.

9. Редакция алқасы мақалалардың көлемін өз қалауы бойынша азайтуға құқылы. Редакторлардың көзқарастары мақала кіріспесінде немесе түсініктемеде көрсетілуі мүмкін. Мақала қабылданбаған жағдайда редакторлар ол туралы авторға тиісті хабарлама жібереді. Мақала қолжазбасы мен басқа да материалдар қайтарылмайды.

10. Басылымға қабылданған мақала авторына «Болашақ» академиясы жекеменшік мекемесінің есеп шотына төлем жасау міндеттеледі.

## ЖҰМЫС ҚҰРЫЛЫМЫ

Барлық мақалалар төмендегі тәртіп бойынша ұсынылады:

1. ЭОК индексі, FTAXP коды.
2. Барлық авторлардың тегі, аты, әкесінің аты толық жазылады (қазақша, орысша және ағылшын тілінде).
3. Автордың байланыс ақпараттары (электронды пошта міндетті түрде)
4. Елінің, қаласының атауы, ұйымының толық аты (қазақша, орысша және ағылшын тілінде). Егер барлық авторлар бір мекемеде жұмыс істесе, жұмыс орнын жеке-жеке көрсетпесе де болады.
5. Мақала атауы үлкен әріптермен берілу керек
6. Мақала аннотациясы (мақала жазылған тілде).
7. Кілт сөздер (7-10 сөзден кем емес) мақала жазылған тілде (қазақша, орысша немесе ағылшын тілінде).
8. Мақала мынандай негізгі бөлімдерден тұруы керек: кіріспе (жұмыстың өзектілігі), негізгі бөлім және қорытынды. Кестелерге, суреттерге, формулаларға берілген сілтемелер мақаладағы тиісті орнына сәйкес келуі тиіс. Терминдерді, математикалық шамалар және физикалық, химиялық қысқартылған өлшемдерді беруде тек қана халықаралық жүйеде қолданылатын шартты белгілер қолданылады.
9. Пайдаланылған дереккөздер тізімі мақала тілінде рәсімделеді және мақалада сілтеме жасалған ретпен беріледі. Сілтеме тік жақшада беріледі, мысалы. Ағылшын тіліндегі аннотацияға пайдаланылған дереккөздер аударылып беріледі.
10. Түйін (егер мақала орыс тілінде болса, түйін қазақ және ағылшын тілдерінде немесе керісінше).
11. Пайдаланылған әдебиеттер ағылшын тілінде

## ДЛЯ АВТОРОВ

1. Авторы на представленную к публикации работу прилагают внешнюю и внутреннюю рецензию высококвалифицированного специалиста в соответствующей отрасли наук, т.е. доктора или кандидата наук, имеющего диплом государственного образца. В качестве рецензентов также могут выступать высококвалифицированные практикующие работники соответствующих отраслей, имеющие стаж работы в отрасли не менее 20 лет. На работы, в которых доктор наук является автором или соавтором рецензия не предоставляется.

2. Статья, направляемая в журнал, представляется авторами на электронном носителе ответственному за формирование рубрик (таблица 1).

**Таблица 1. Ответственные члены редколлегии по формированию рубрик журнала**

№	Наименование рубрики	Ф.И.О. ответственного	Контактные данные
1.	Юриспруденция	к.ю.н., профессор <b>Хан Александр Леонидович</b>	+77015123978 <a href="mailto:kaforp@mail.ru">kaforp@mail.ru</a>
2.	Экономика	магистр экономических наук, доцент <b>Дарибекова Назгуль Сагатбековна</b>	+77015300919 <a href="mailto:nazguldariko@mail.ru">nazguldariko@mail.ru</a>
3.	Технические науки	к.т.н., доцент <b>Грузина Елена Владимировна</b>	+77009899365, <a href="mailto:gruzinaev@mail.ru">gruzinaev@mail.ru</a>
4.	Педагогика	к.пед.н., доцент <b>Бокижанова Галия Каскарбековна</b>	+87473479533 +87014829723 <a href="mailto:galiyakaz68@gmail.com">galiyakaz68@gmail.com</a>
5.	Филология	к.филол.н., доцент <b>Баймурынов Жанболат Максатович</b>	+77751641049 <a href="mailto:janbolat_b_m@mail.ru">janbolat_b_m@mail.ru</a>
6.	Гуманитарные науки	магистр юрид.наук, преподаватель <b>Аупенова Алия Укужановна</b>	+87052680572 <a href="mailto:aliya.aupenova@mail.ru">aliya.aupenova@mail.ru</a>
7.	Фармация, химия	к.х.н., доцент <b>Калдыбаева Айгуль Кудайбергеновна</b>	+77003050209 <a href="mailto:aigul_240873@mail.ru">aigul_240873@mail.ru</a>

3. Требования к оформлению статьи. Текст статьи должен быть набран в редакторе Word с расширением \*.doc, \*.docx. Кегль 14. Шрифт - Times New Roman. Для аннотаций, ключевых слов и списка рекомендуемой литературы кегль 12. Размер страницы - стандартный листа формата А4. Поля - сверху, снизу, справа и слева по 20 мм. Междустрочный интервал – одинарный.

4. Графики, рисунки и таблицы в случае необходимости или их большого объема представляются в отдельном файле в одном экземпляре с расширением \*.jpg. Рисунки должны быть четкими, чистыми. На рисунки и таблицы в тексте должны быть ссылки. В таблицах, рисунках, формулах не должно быть разночтений в обозначении символов, знаков.

5. Статья должна быть тщательно отредактирована. Особое внимание следует обратить на ясность и лаконичность стиля, точность и последовательность в изложении материала.

6. Общий объем статьи, включая рисунки, графики, таблицы и подрисовочные подписи, аннотации, ключевые слова, резюме (на русском, казахском и английском языках), список использованных источников (дополнительно перевести на английский язык) должен составлять не менее 6 страниц, но не должен превышать 10 страниц, более 6 страниц доплата на каждую страницу.

7. Название статьи должно быть кратким и отражать содержание работы.

8. Аннотации готовятся автором(-ами) на казахском, русском и английском языках. Аннотация оформляется в виде одного абзаца объемом строго 120-150 слов, не допускаются цитирования и аббревиатуры. Аннотация должна коротко раскрывать содержание статьи, а не дублировать её название.



9. Редакция оставляет за собой право сокращения объема статей по своему усмотрению. Отношение редакции к спорным вопросам может быть отражено в предисловии или комментарии к статье. В случае отклонения статьи редакция сообщает об этом автору соответствующим уведомлением. Рукописи и иные материалы статей не возвращаются.

10. Автор статьи, принятой к публикации, обязуется произвести оплату на расчетный счет Частного учреждения «Академия «Болашақ».

## СТРУКТУРА РАБОТЫ

Все статьи представляются следующим образом:

1. Индекс УДК, код МРНТИ.
2. Фамилия, имя, отчество всех авторов полностью (на русском либо казахском и английском языках).
3. Контактная информация об авторе (обязателен адрес электронной почты).
4. Полное название организации в именительном падеже страна, город (на русском либо казахском и английском языках). Если все авторы статьи работают в одном учреждении, можно не указывать место работы каждого автора отдельно.
5. Название статьи прописными буквами.
6. Аннотация статьи (на языке, на котором написана статья).
7. Ключевые слова (не менее 7-10 слов) на языке, на котором написана статья (на русском либо казахском и английском языках).
8. Статья должна содержать следующие основные разделы: введение (актуальность работы), основную часть и выводы. Ссылки на таблицы, рисунки, формулы должны быть приведены полностью в соответствующем месте статьи. Допускается использование сокращенных и условных обозначений лишь принятых в международной системе единиц сокращения мер, физических, химических и математических величин, терминов и т.п.
9. Список использованных источников оформляется на языке статьи. Список использованных источников нумеруется в порядке упоминания ссылок в тексте. К аннотации на английском языке прилагается переведенный список используемых источников.
10. Резюме (на казахском и английском языке, в случае если статья подготовлена на русском языке и наоборот).
11. Список использованных источников на английском языке

## FOR AUTHORS

1. The authors submit an external and internal review of a highly qualified specialist in the relevant field of science, ie doctor or candidate of science with a state diploma. Highly qualified practitioners in relevant industries who have worked in the industry for at least 20 years can also act as reviewers. For works in which the doctor of science is the author or co-author of the review is not available.

2. The article sent to the journal is submitted by the authors on digital storage responsible for the formation of headings (table 1).

Table 1. Responsible members of the editorial board for the formation of journal headings

№	Title of headings	Name	Contact information
1.	Jurisprudence	candidate of laws, professor <b>Khan Aleksandr Leonidovich</b>	+77015123978 <a href="mailto:kaforp@mail.ru">kaforp@mail.ru</a>
2.	Economics	master of economics, associate professor <b>Daribekova Nazgul Sagatbekovna</b>	+77015300919 <a href="mailto:nazguldariko@mail.ru">nazguldariko@mail.ru</a>
3.	Technical sciences	candidate of technical sciences, associate professor <b>Gruzina Yelena Vladimirovna</b>	+77009899365, <a href="mailto:gruzinaev@mail.ru">gruzinaev@mail.ru</a>
4.	Pedagogy	doctor of pedagogical sciences, associate professor <b>Bokizhanova Galiya Kaskarbekovna</b>	+87473479533 +87014829723 <a href="mailto:galiyakaz68@gmail.com">galiyakaz68@gmail.com</a>
5.	Philology	candidate of philology, associate professor <b>Baymurnov Zhanbolat Maksatovich</b>	+77751641049 <a href="mailto:janbolat_b_m@mail.ru">janbolat_b_m@mail.ru</a>
6.	Human sciences	master of laws, teacher <b>Aupenova Aliya Ukuzhanovna</b>	+87052680572 <a href="mailto:aliya.aupenova@mail.ru">aliya.aupenova@mail.ru</a>
7.	<b>Pharmacy, chemistry</b>	candidate of chemistry, associate professor <b>Kaldybaeva Aigul Kudaibergenovna</b>	+77003050209 <a href="mailto:aigul_240873@mail.ru">aigul_240873@mail.ru</a>

3. Requirements for the design of the article. The text of the article should be typed in the Word editor with the extension \* .doc, \* .docx. Size 14. Font - Times New Roman. For annotations, keywords and a list of recommended literature size 12. Page size - a standard sheet of A4. Fields - top, bottom, right and left of 20 mm. Line spacing - single.

4. Charts, figures and tables, if necessary, or their large volume are presented in a separate file in one copy with the extension \* .jpg. Figures should be clear, clean. The figures and tables in the text should be referenced. In tables, figures, formulas there should not be any discrepancies in the designation of symbols, signs.

5. The article should be carefully edited. Special attention should be paid to the clarity and conciseness of the style, accuracy and consistency in the presentation of the material.

6. The total volume of the article, including figures, graphs, tables and figure captions, annotations, keywords, summary (in Russian, Kazakh and English), a list of references (additionally translated into English) should be at least 6 pages, but must not exceed 10 pages, more than 6 pages of additional payment for each page (employees of the Bolashak Academy - 500 tenge, outsiders - 600 tenge, in collaboration with the employees of the Bolashak Academy - 550 tenge).

7. The title of the article should be brief and reflect the content of the work.

8. Annotations are prepared by the author (s) in Kazakh, Russian and English. Abstract is made in the form of a single paragraph with a volume of strictly 120-150 words; citations and abbreviations are not allowed. The abstract should briefly disclose the content of the article, and not duplicate its title.

9. The editors reserve the right to reduce the volume of articles at their discretion. The attitude of the editors to controversial issues may be reflected in the preface or commentary on the article. If the article is rejected, the editors notify the author of this with a corresponding notification. Manuscripts and other materials of the articles are not returned.

10. The author of the article accepted for publication undertakes to make payment to the bank account of the private institution “Bolashak Academy”.

**ALL ARTICLES ARE PRESENTED AS FOLLOWS:**

1. UDC index, IISTI code.
2. Last name, first name, patronymic of all authors in full (in Russian or Kazakh and English).
3. Contact information about the author (required email address)
4. The full name of the organization, the country, city (in Russian or Kazakh and English). If all authors of the article work in the same institution, you may not specify the place of work of each author separately.
5. The title of the article in capital letters.
6. Abstract of the article (in the language in which the article was written).
7. Keywords (not less than 7-10 words) in the language in which the article is written (in Russian or Kazakh and English)
8. The article should contain the following main sections: introduction (relevance of the work), the main part and conclusions. References to tables, figures, formulas should be given completely in the appropriate place of the article. It is allowed to use abbreviated and conventional symbols only for units adopted in the international system of reduction of measures, physical, chemical and mathematical values, terms, etc.
9. The list of sources used is made in the language of the article. The list of used sources is numbered in the order of references in the text. An abstract in English is attached to the translated list of sources used.
10. Summary (in Kazakh and English, if the article is prepared in Russian and vice versa).
11. List of sources used in English.

# ҚАЗІРГІ ЗАМАҢҒЫ МАҢЫЗДЫ МӘСЕЛЕЛЕР

*Халықаралық ғылыми журнал*

---

---

*Международный научный журнал*  
**АКТУАЛЬНЫЕ ПРОБЛЕМЫ  
СОВРЕМЕННОСТИ**

---

---

*The international scientific journal*  
**ACTUAL PROBLEMS  
OF THE PRESENT**

**№ 1(23)**

Материалы публикуются в авторской редакции и редакцией не возвращаются.  
Перепечатка материалов возможна только с разрешения редакции.

Бас редакторы **Нұржігітова М.М.**  
Редакторы **Мұқашева З.А.**

Техникалық редакторы **Борамбаева М.Н.**  
Басуға 29.03.2019 жыл қол қойылды.  
Пішімі 60x841/8. Көлемі 31,5 б.т.  
Таралымы 500 дана. Әріп түрі  
«Times New Roman»

*«Болашақ-Баспа» редакциялық-баспа  
бөлімінде басылып шығарылды  
Қарағанды қ., Ерубәева 14*

Главный редактор **Нуржигитова М.М.**  
Редактор **Мукашева З.А.**

Технический редактор **Борамбаева М.Н.**  
Подписано к печати 29.03.2019 г.  
Формат 60X841/8. Объем 31,5 усл.п.л.  
Гарнитура «Times New Roman».

Тираж 500 экз.  
*Отпечатано в РИО «Болашақ-Баспа» г.  
Қарағанда, ул. Ерубәева 14*

Chief editor **Nurzhigitova M.M.**  
Co-editor **Mykashева Z.A.**

Editor **Borambaeva M.N.**  
Signed for printing 29.03.2019  
Format 60X841/8. Volume 31,5 usd.p.p.  
Typeface «Times New Roman».

Circulation 500 copies.  
*Printed in the EPD "Bolashaq-Baspa"  
Karaganda, Erubaeв str., 14*

---

**Журнал редакциясының мекені:**  
100008, Қазақстан Республикасы,  
Қарағанды қ., С.Ерубәев көшесі, 16  
Қарағанды «Болашақ» академиясы,  
тел. (8-7212) 42-04-25, 42-04-26;  
факс (8-7212) 420-421.  
e-mail: [kubolashak@gmail.com](mailto:kubolashak@gmail.com)

**Адрес редколлегия журналы:**  
100008, Республика Казахстан,  
г. Карағанды, ул. С.Ерубәева, 16  
Академия «Болашақ»,  
тел. (8-7212) 42-04-25, 42-04-26;  
Факс (8-7212) 420-421.  
e-mail: [kubolashak@gmail.com](mailto:kubolashak@gmail.com)

**Address of the editorial  
board of the journal:**  
100008, the Republic of Kazakhstan,  
Karaganda, S. Erubaeв str., 16  
«Bolashaq» Academy,  
Telephone number (8-7212) 42-04-25,  
42-04-26;  
Fax (8-7212) 420-421.  
e-mail: [kubolashak@gmail.com](mailto:kubolashak@gmail.com)

**Төлем реквизиттері:**  
Қарағанды «Болашақ» академиясы,  
Қарағанды қ. С.Ерубәев көшесі, 16  
СТН 302000007457 ЖСК 056467829 БЖЖ  
191801980 «Цеснабанк» АҚ ҚФ код 17

**Реквизиты для оплаты**  
Академия «Болашақ»,  
г. Карағанды, ул. С.Ерубәева, 16  
РНН 302000007457 ИИК 056467829 БИК  
191801980 КФ АО «Цеснабанк» код 17

**Payment details**  
«Bolashaq» Academy,  
Karaganda, S. Erubaeв str., 16  
TRN 302000007457 IIC 056467829 BIC  
191801980 CF Tsesnabank JSC code 17

